



ÜZEMIRÁNYÍTÓ KÖZPONT
TERÜLETI FORGALOMIRÁNYÍTÁSI FŐNÖKSÉG SZEGED

40763/2022/MAV

Végrehajtási Utasítás

a Kiskunfélegyháza (kiz.)-Szeged-Rendező (kiz.) központi
forgalomirányításra berendezett távvezérelt
vonalszakaszon és szolgálati helyeken a szolgálat végzésére

Hatályba lépés időpontja: 2023. év ____ 04. hó ____ 01. nap

Érvényes: hatálybalépéstől visszavonásig

Összeállította:

Vári Tamás

KÖFI Üzemeltetési Szakértő

Felülvizsgálta:

Zseni Gábor

Forgalomirányítási Főnökségvezető

Ellenjegyezte:

Cseh Attila

osztályvezető

Jóváhagyta:

Bertalan Zsolt

osztályvezető

Módosítások előjegyzése

Tétel- szám	A módosítás száma	A módosítás tárgya	Hatálybaléptetés dátuma
1.		Hatályba léptetés	

Tartalomjegyzék

Módosítások előjegyzése.....	2
1. Általános előírások	6
1.1. A Végrehajtási Utasítás hatálya, tartalma és kezelése.....	6
1.1.1. A Végrehajtási Utasítás hatálya	6
1.1.2. A Végrehajtási Utasítás tartalma.....	6
1.1.3. A Végrehajtási Utasítás kezelése	6
1.2. Az önálló szolgálatvégzés feltételei	6
1.3. A vonal/vonalszakasz általános ismertetése	7
1.3.1. A vonal/vonalszakasz jellemzője.....	7
1.3.2. A szolgálati helyek jellemzői.....	7
1.4. Forgalomszabályozás rendszere	7
1.5. Jelenlétes forgalmi szolgálattevők.....	8
1.6. Szolgálatra jelentkezés szabályozása.....	9
1.7. Parancskönyv.....	9
1.8. Elsősegélynyújtásnál figyelembe vehető és használható eszközök tárolási helye, a foglalkozás-egészségügyi orvos, név- és címjegyzéke. Véralkohol-vizsgálati doboz, alkoholos állapot vizsgálatára rendszeresített eszköz, készülék tárolási helye	9
2. Közlemények adására és vételére vonatkozó előírások	9
2.1. A vonalon/vonalszakaszon rendelkezésre álló távbeszélő értekező berendezések	9
2.2. Mozdonyvezetők bejelentkezésének szabályozása a vonalra/vonalszakaszra történő belépés előtt.....	11
3. Közlemények előjegyzése, dokumentálási kötelezettség	13
3.1. Forgalomirányító	13
3.2. Jelenlétes forgalmi szolgálattevő az alábbi dokumentumokat köteles vezetni.....	13
4. Váltók, váltó- és vágányútellenőrzés.....	14
4.1. Váltó- és vágányútellenőrzés.....	14
4.2. Váltógondozás, váltóvizsgálat	15
5. Útsorompók.....	15
5.1. Sorompókezelés.....	15
5.2. Eljárás nyíltvonali fénysorompók használhatatlansága esetén	15
5.3. Eljárás állomási fénysorompók használhatatlansága esetén.....	16
5.4. Jelzőőrök alkalmazása	16
6. Tolatószolgálat.....	16
6.1. A tolatás engedélyezése.....	16
6.2. Tolatás vezetőjének kijelölése, értesítés a tolatás engedélyezéséről	16
6.3. A tolatás vezetőjének teendői	17
6.4. A tolatás végrehajtása.....	17
6.5. A tolatás megszüntetése és folytatása.....	17
6.6. Tolatás a nyílt vonal felé	17
6.7. Rendkívüli tolatás	17
6.7.1. Rendkívüli tolatás vezető jegyvizsgálóval közlekedő személyszállító vonatból....	18
6.7.2. Rendkívüli tolatás vonali tolatásvezetővel közlekedő nem személyszállító vonatból	18
6.8. Javítási, tisztítási stb. munkák engedélyezése, dokumentálása, járművek fedezése	18
6.8.2. Fővágányon végzett javítási, tisztítási stb. munka engedélyezése, dokumentálása, járművek fedezése.....	18

7. Védekezés járműmegfutamodás ellen	19
7.1. Megfutamodás elleni védekezés tolatás befejezése után	19
7.2. A járműmegfutamodás elleni védekezés valamennyi közlekedő, végállomásra vagy felosztató állomásra érkezett vonatoknál.....	19
7.3. Felelősség a megfutamodás elleni biztosításért.....	21
8. A vonatközlekedés lebonyolítása.....	21
8.1. Engedélykérés – adás.....	21
8.2. A vonat számának és előrelátható indulási idejének közlése	21
8.4. Rendelkezések közlése a vonatszeméllyel.....	21
8.4.1. A vonalszakasz állomásairól induló vonatok személyzetének értesítése.....	22
8.4.2. Vonatszemélyzet értesítése rendkívüli esetekben.....	22
8.5. A vonatok mozdonyvezetőinek indításra, áthaladásra történő felhatalmazása	23
8.6. Vonatok fogadása	23
8.6.1. Vonattalálkozások lebonyolítása.....	23
8.7. Szolgálat a vonatoknál.....	23
8.8. Munkavonatok közlekedtetése	23
8.9. Segélymozdonyok, segélyvonatok közlekedtetése.....	23
8.10. 6000 kg-nál könnyebb járművek közlekedtetése.....	23
9. Utastájékoztató	24
9.1. Utastájékoztató rendszerek általános leírása	24
9.2. Utastájékoztató rendszerhez tartozó szolgálati helyek és utastájékoztató körzetek	24
9.3. Az utasperonok megközelítési időnormatívája.....	24
9.4. A rendszer kezelése normál üzemi körülmények esetén	24
9.5. Rendkívüli üzemi körülmények (havária) esetén az utastájékoztató szervezése és végrehajtása.	24
9.6. Eljárás a berendezések használhatatlansága esetén	25
10. Rakodások engedélyezése	25
11. Építési és fenntartási munkák.....	26
11.1. A vonatforgalmat nem érintő, nem vágányzár keretében, az elsodrési határon kívül végzett munkák.....	26
11.2. A vonatforgalmat érintő, nem vágányzár keretében, az elsodrési határon belül végzett munkák	26
11.3. Pályaműködtetői kapacitásigény felhasználás.....	26
11.4. Munkavonatok közlekedtetése	27
12. Pályavasúti informatikai rendszerek kezelése.....	27
12.1. A munkahelyek adatai, az egyes munkahelyeken végzett feladatok meghatározása ..	27
12.2. Vonatösszeállítás közlése	27
12.2.1. Külső vonatfelvétel végrehajtása pályavasúti szolgáltatás keretében.....	27
12.2.2. Külső vonatfelvétel végrehajtása vasúti társasági munkavállalókkal.....	28
12.3. Vonatok készre jelentésével kapcsolatos előírások	28
12.4. Szolgáltatások kezelése	28
12.4.1. Részletes feladatkiírás.....	28
12.4.2. A részletes feladatkiíráson nem kezelt szolgáltatások teljesítésével kapcsolatos helyi szabályozás	28
12.5. Zárt csoportú e-mail rendszer használatára vonatkozó helyi előírások szabályozása .	29
12.6. Az előre nem látott ideiglenes lassúmenetek nyilvántartásával, napi lassúmenet kimutatások kezelésével, kézbesítésével kapcsolatos előírások.....	29
12.7. Pályavasúti informatikai rendszerek meghibásodása	29

13. Eljárás biztosítóberendezés meghibásodása esetén	29
13.1. Hibák előjegyzése.....	29
13.2. Eljárás távvezérelt üzemmód meghibásodása esetén	30
13.3. Eljárás továbbhaladást tiltó jelzést adó főjelzők esetén.....	30
13.4. Különleges kezelések forgalmi feltételei.....	30
13.4.1. Hívójelzés kivezérlése	30
13.4.2. Kényszeroldás	30
13.4.3. Szigetelés kikapcsoló	30
13.4.4. Térközjelzők Megállj!-ra kapcsolása	30
13.4.5. Állomási főjelzők Megállj!-ra kapcsolása	30
13.5. Váltóellenőrzés, ha a forgalomirányító nem tud meggyőződni valamely váltó helyes állásáról, végállásáról	31
13.6. Vágányút ellenőrzése, ha a forgalomirányító a vágány foglaltságáról nem tud meggyőződni	32
13.7. Az önműködő térközbiztosító berendezés használhatatlansága miatti állomástávolságú közlekedés szabályozása.....	32
14. Rendkívüli események	33
14.1. Eljárás váltófelvágás esetén.....	33
14.2. Rendkívüli események, balesetek bejelentése	33
15. Egyéb előírások	33
15.1. Vagyonvédelem	33
Mellékletek	34
Nyíltvonal jellemzői	35
Szolgálati helyek jellemzői	41
2.1. Petőfiszállás.....	41
2.2 Csengele	51
2.3 Kistelek.....	61
2.4 Balástya	73
2.5 Szatymaz	84
2.6 Kiskundorozsma.....	96

1. Általános előírások

1.1. A Végrehajtási Utasítás hatálya, tartalma és kezelése

1.1.1. A Végrehajtási Utasítás hatálya

A Végrehajtási Utasítás (továbbiakban: VU) területi hatálya kiterjed a 140. sz. vasútvonal Kiskunfélegyháza (kiz.) – Szeged-Rendező (kiz.) központi forgalomirányításra berendezett vonalszakaszára (továbbiakban: vonalszakasz).

A VU személyi hatálya a vonalszakasz forgalomirányítását végző 140 forgalomirányítóra, valamint a felügyelete és irányítása alá tartozó szolgálati helyeken, a nyíltvonalon és a vonatokon szolgálatot teljesítő, munkát végző MÁV Zrt. vasúti társaság, vállalkozó vasúti társaság, valamint egyéb külső vállalkozás (idegen felek) munkavállalóira terjed ki.

1.1.2. A Végrehajtási Utasítás tartalma

A Vonali Végrehajtási Utasítás tartalmazza a vonalszakaszon a forgalmi szolgálat szervezésére, irányítására, végzésére vonatkozó szabályokat. Azokra az esetekre, amelyekre a VU nem tartalmaz előírásokat, azokra az érvényben lévő Utasításokban, rendelkezésekben, Végrehajtási Utasításokban, Kezelési Szabályzatokban előírtakat kell alkalmazni.

1.1.3. A Végrehajtási Utasítás kezelése

A VU karbantartásáért, módosításáért a pályahálózat működtető területi forgalomirányítási főnöksége a felelős.

A VU elektronikus formában a MÁV Pályavasúti intraneten, és az alábbi útvonalon is elérhető:

\\mav.hu\mavfs1\Adatok\MAV-Reszlegek\223Forgalmi_Ig\22346Sg-FIF\KÖFI\Végrehajtási Utasítások, rajzok\Szeged\140

A KÖFI állomásokon VU-t hozzáférhető helyen kell tartani.

1.2. Az önálló szolgálatvégzés feltételei

Érvényes vizsgával kell rendelkezni:

- A 140 forgalomirányítóknak jelen VU anyagából, az irányításuk alá tartozó vonalszakasz nyíltvonali szolgálati helyeinek Kezelési Szabályzataiból.
- A vonalszakasz távvezérelt állomásain szolgálatot teljesítő jelenlétes forgalmi szolgálattelvőnek (továbbiakban: jelenlétes) jelen VU anyagából, és a nyíltvonali szolgálati helyek Kezelési Szabályzataiból.
- A vonalszakasszal szomszédos szolgálati helyek forgalomszabályozását végző forgalmi szolgálattelvőinek jelen VU anyagából.
- A vonalszakaszokon közlekedő vonatszemélyzetnek, forgalmi szolgálattal összefüggő tevékenységet végző munkavállalóknak a jelen VU anyagából.

A munkavezetőt és munkavégzésért felelőst a VU rájuk vonatkozó előírásaiból kimutathatóan oktatni kell.

Az oktatásokat és vizsgáztatásokat az érvényben lévő előírások szerint kell megtartani, a képzéssel és vizsgáztatással kapcsolatos bizonylatokat kiállítani.

1.3. A vonal/vonalszakasz általános ismertetése

1.3.1. A vonal/vonalszakasz jellemzője

A Kiskunfélegyháza (kiz.) – Szeged-Rendező (kiz.) vonalszakasz a 140. sz. vasútvonal, vonatbefolyásolásra kiépített, önműködő térközbiztosító berendezéssel ellátott, villamosított, egyvágányú vonalrész. Valamennyi szolgálati helye biztosított.

A vonalszakaszra vonatkozó adatok:

- kezdőpontja: Kiskunfélegyháza állomás,
- végpontja: Szeged-Rendező állomás,
- hossza: 55,8 km,
- pályasebesség: 100 km/h,
- engedélyezett vonathossz: 750 m,

tengelyterhelés:

- Kiskunfélegyháza – Kiskundorozsma 21t
- Kiskundorozsma – Szeged-Rendező 20t,

általános fékút: 1000 m.

1.3.2. A szolgálati helyek jellemzői

A szolgálati helyek felsorolása, típusa (távvezérelt, távkezelt, KÖFI, KÖFE), azok biztosítóberendezésének típusa.

Szolgálati hely	Jellege	Berendezés típusa	Forgalmi szolgálat
Petőfiszállás	KÖFI állomás	távvezérelt, D55	Nincs
Csengele	KÖFI állomás	távvezérelt, D55	Nincs
Kistelek	KÖFI állomás	távvezérelt, D55	Nincs
Balástya	KÖFI állomás	távvezérelt, D55	Nincs
Szatymaz	KÖFI állomás	távvezérelt, D55	Nincs
Kiskundorozsma	KÖFI állomás	távvezérelt, D55	Nincs

1.4. Forgalm szabályozás rendszere

A központi forgalomirányítói szolgálati hely Szeged Üzemirányítói Központban van kialakítva.

A KÖFI távvezérelt állomáson szolgálatot teljesítő jelenlétes a ténykedésekbe bevonható.

A vonalszakasz forgalmi vonalirányítói teendőit Szeged Üzemirányítói Központban szolgálatot teljesítő 140 forgalmi vonalirányító látja el.

A 140 forgalomirányító, valamint a hatályos Menetrendi utasításban kijelölt forgalmi vonalirányító forgalmi szolgálattal összefüggő rendelkezéseit a KÖFI távvezérelt állomások jelenlétesei, valamint a vonatokon és a nyílt vonalon szolgálatot teljesítő, munkát végző munkavállalók kötelesek végrehajtani, függetlenül attól, hogy melyik szolgálati ág vagy külső vállalkozás létszámába tartoznak.

A 140 forgalomirányító a telepített biztosítóberendezésről közvetlenül szabályozza a vonalszakasz forgalmát. A vonalszakaszon található állomási és vonali berendezéseket az ElpultD55 rendszer segítségével a Kezelési Szabályzatok szerint kezeli, felügyeli.

Szolgálati hely	Jellege	Berendezés típusa	Forgalmi szolgálat
CSBT	KÖFI távvezérlő központ	ELPULT D55	140 forgalomirányító
Kiskunfélegyháza	forgalomszabályozó állomás	D55	rendelkező forgalmi szolgálattelvő
Szeged-Rendező	forgalomszabályozó állomás	Siemens Halske	rendelkező forgalmi szolgálattelvő

1.5. Jelenlétes

A KÖFI távvezérelt állomásokon a jelenlétesek a vonatforgalommal, tolatással és járművek megfutamodás elleni biztosításával kapcsolatos teendőiket a 140 forgalomirányító rendelkezése alapján a hatályos Utasításokban, Kezelési Szabályzatokban, jelen VU-ban szabályozottak szerint kötelesek ellátni.

A KÖFI távvezérelt állomásokon jelenlétes kirendelés alapján az alábbi esetekben teljesít szolgálatot:

- ha a KÖFI távvezérlés használhatatlan, vagy a biztosítóberendezés meghibásodásának mértéke lehetetlenné teszi a távvezérelt üzemmód használatát, vagy forgalmi személyzetet igénylő rendkívüli esemény következik be,
- valamely karbantartási tevékenység, pályaműködtetői kapacitásigény felhasználás vagy egyéb vasúti társasági tevékenység szükségessé teszi a jelenlétét, és a kivitelező vagy vasúti társaság megrendelte,
- pályahálózat működtető területi forgalmi szolgálati felsőbbbsége erről kimutatható módon rendelkezik.

Rendkívüli esetben a jelenlétes kirendeléséről a területi főüzemirányító dönt.

Kirendelhető jelenlétes:

- Szeged állomás Forgalmi szolgálattelvő II. vagy
- Kiskunfélegyháza állomás Táblakezelő forgalmi szolgálattelvő vagy
- Kiskunfélegyháza külső forgalmi szolgálattelvő

Jelenlétes helyszínre jutása:

- Vasúti járművel
- Szolgálati gépjárművel
- Saját gépjárművel
- Műszaki szakszolgálatok készenléti gépjárművével

Az alkalmazandó közlekedési eszközről – a lehetőségek mérlegelése után – a területi főüzemirányító dönt.

Kirendelt jelenlétesek feladatai:

- Adja és veszi a vonatok közlekedésével kapcsolatos valamennyi közleményt.
- Vonatok fogadása, megfigyelése.
- A 140 forgalomirányító rendelkezésére a váltó- és vágányútellenőrzés megtartása, váltó biztonsági betéttel történő lezárása, annak eltávolítása.
- Írásbeli rendelkezés kiállítása, kézbesítése a 140 forgalomirányító utasítására.
- Vezeti rovatának megfelelően időazonosan és időrendben a Fejrovtos előjegyzési naplót és a Hibaelőjegyzési könyvet.

- A forgalom által bérelt helyiségek hiányosságait jelenti telefonon a 140 forgalomirányítónak.
- A forgalmi irodából bármilyen célú eltávozása esetén az iroda ajtaját bezárja.
- Vonatfogadási kötelezettsége van. Vonatfogadás kijelölt helye, a felvételi épület előtti tér. Ha vonatfogadás során hiányosságot állapít meg, köteles a Fejrovas előjegyzési naplóban előjegyezni, és köteles a 140 forgalomirányító részére a megállapításokat időpont, vonatszám megjelölésével jelenteni.
- Balesetokról, rendkívüli eseményekről értesíti a 140 forgalomirányítót.
- Pályaműködtetői kapacitásigény felhasználás esetében végzi a kiadott vágányzári utasításban, forgalmi technológiában meghatározott feladatokat.

1.6. Szolgálatra jelentkezés szabályozása

A 140 forgalomirányító a szolgálatban lévő 140 forgalomirányítónál köteles szolgálatra jelentkezni.

A jelenlétes a szolgálati beosztásban megjelölt időben köteles szolgálatra jelentkezni, kivéve az operatív elrendelt kirendelési eseteket. Valamennyi esetben a szolgálat felvételekor a 140 forgalomirányítónak köteles bejelentkezni.

1.7. Parancskönyv

A szegedi üzemirányító központban papír alapú Parancskönyv van rendszeresítve, tárolási helye a területi főüzemirányítónál. A Parancskönyv elektronikus formában is elérhető az alábbi helyen:

M:\MAV-Reszlegek\223Forgalmi_Ig\22346Sg-FIF\E-Parancskönyv

A vonalszakasz állomásaira kirendelt jelenlétesek, vonali tolatásvezetők, vonali kocsirendezők a vonatkozó Parancskönyvi rendeleteket a honos telepállomásukon rendszeresített Parancskönyvben veszik tudomásul. Tudomásul vétel tényét az illetékes állomás ellenőrzésre kötelezett munkavállalói felügyelik, ellenőrzik.

A vasúti társaságok munkavállalói a rájuk vonatkozó Parancskönyvi rendelkezéseket a Megállapodásokban szereplő módon veszik tudomásul.

1.8. Elsősegélynyújtásnál figyelembe vehető és használható eszközök tárolási helye, a foglalkozás-egészségügyi orvos, név- és címjegyzéke. Véralkohol-vizsgálati doboz, alkoholos állapot vizsgálatára rendszeresített eszköz, készülék tárolási helye

Az elsősegélynyújtáshoz használható EÜ doboz, véralkohol-vizsgálati doboz, és az ahhoz tartozó nyilvántartás Szeged Üzemirányító Központban a tárolásra kijelölt helyen található.

Szeged Üzemirányító Központban elsősegélynyújtásra kiképzett dolgozó a szolgálatban lévő területi főüzemirányító.

Foglalkozás-egészségügyi orvos	Szeged, Csanádi u. 34/A	06/13-28 +3662-420-125
Orvosi ügyelet	Szeged, Kossuth L. sgt. 15-17.	+3662-474-374
Kórház	Szeged, Semmelweis u. 6.	+3662-544-000

2. Közlemények adására és vételére vonatkozó előírások

2.1. A vonalon/vonalszakaszon rendelkezésre álló távbeszélő értekező berendezések

Forgalmi irodákban:

- KAB 32 típusú utasítást adó hangszórós távbeszélő berendezés (hangrögzítővel ellátott)
- CB rendszerű telefon
- IP rendszerű telefon

Üzemirányító központban:

- IRCS:
 - utasítást adó hangszóró
 - pályatelefon
 - IP telefon
 - közvetlen kapcsolat Szeged-Rendező és Kiskunfélegyháza rendelkező forgalmi szolgálattevővel, és a 700-as forgalmi vonalirányítóval
- CB rendszerű telefon
- Mobiltelefon
- Mozdonyrádió:

A mozdonyrádióval rendelkező személyzet és a 140 forgalomirányító között létesít kapcsolatot.

A 140 forgalomirányító valamennyi távközlő berendezése hangrögzítőre van kapcsolva. A hangrögzítő berendezés üzemszerű működésének visszajelentését a Kezelési Szabályzat tartalmazza.

Mozdonyrádióval és pályatelefonnal, vagy mobiltelefonnal és pályatelefonnal vagy mozdonyrádióval és mobiltelefonnal nem rendelkező jármű a KÖFI vonalon nem közlekedhet!

Távbeszélő hívószámok

Szolgálati hely	Üzemi távbeszélő	Közcélú telefon	Elektronikus elérhetőségek
Petőfiszállás forgalmi iroda	06/92-18	-	-
Csengele forgalmi iroda	06/92-28	-	-
Csengele biztber helyiség	06/92-27	-	-
Csengele távközlő helyiség	06/92-21	-	-
Kistelek forgalmi iroda	06/92-38	-	-
Kistelek biztber helyiség	06/92-37	-	-
Kistelek távközlő helyiség	06/92-21	-	-
Balástya forgalmi iroda	06/92-48	-	-
Szatymaz forgalmi iroda	06/92-58	-	-
Kiskundorozsa forgalmi iroda	06/16-11	-	-
Kiskunfélegyháza rendelkező forgalmi szolgálattevő	06/27-13	+3630/565-5909	kiskunfelegyhaza.rfszt@mav.hu

Szolgálati hely	Üzemi távbeszélő	Közcélú telefon	Elektronikus elérhetőségek
Szeged-Rendező rendelkező forgalmi szolgálattevő	06/15-33	+3630/467-8343	szeged.rfszt@mav.hu
Szeged forgalmi szolgálattevő I, II.	06/15-34	+3630/467-7934	szeged.kfszt@mav.hu
Kiskunfélegyháza Állomásfőnök	06/27-10	+3630/507-5799	toth.laszlo.zoltan@mav.hu
Kiskunfélegyháza forgalmi koordinátor	06/27-33	+3630/950-7187	balogh.laszlo9@mav.hu
Szeged Állomásfőnök	06/17-30	+3630/341-0283	feher.peter@mav.hu
Területi Főüzemirányító	06/13-33	+3630/565-6349	uksg.tfoir@mav.hu
700-as Forgalmi vonalirányító	06/86-63	+3630/811-1687	uksg.700@mav.hu
140 forgalomirányító	06/86-67	+3630/190-6646	uksg.kofi.sg@mav.hu
FET diszpécser (Villamos üzemirányító)	06/86-68 06/86-69 06/86-70 06/86-71	+3630/708-6519	szeged.fet@mav.hu
Felsővezetékes szakaszmérnökség Kiskunfélegyháza	-	+3630/475-1595	-
Call-center	01/48-78	+3630/504-4878	-
Biztosítóberendezési diszpécser	06/12-70	-	szeged.bdiszp@mav.hu
Pályafenntartási diszpécser	06/11-60	-	sg.pldiszp@mav.hu
Távközlő diszpécser	01/61-00	-	bp.tdiszp@mav.hu
Területi Funkcionális felügyelet	06/13-55	+3630/941-1840	szeged.tszf@mav.hu
MÁV-START Zrt. Területi személyszállítási főirányító	06/23-24	+3630/542-6224	szesg@mav-start.hu
Hálózati energiaellátási diszpécser	06/22-92	+3630/936-0250	diszpecser.erosaram@mav.hu
Ingyatlankezelési diszpécser	01/21-76 01/63-19	+3630/330-2959	ingatlankezelesi.diszpecser@mav.hu

2.2. Mozdonyvezetők bejelentkezésének szabályozása a vonalra/vonalszakaszra történő belépés előtt

A 140 forgalomirányítóval történő értekezésnél a mozdony személyzetnek minden esetben közölni kell nevét, beosztását, a vonat számát, valamint azt a helyet, ahonnan az értekezés történik.

A vonatok, mozdonyok, vonatként közlekedő munkagépek mozdonyvezetői a 140 forgalomirányítónál kötelesek bejelentkezni legkésőbb:

- A vonalszakaszra történő belépés előtt 10 perccel korábban kell megtenni, hogy a késedelmes bejelentkezés miatt a vonatot ne kelljen feltartóztatni.
- Ha a kiindulási állomás a KÖFI vonalon van: az adott szolgálati helyen, figyelembe véve, hogy a tervezett indulási idő előtt legalább 10 perccel eleget tegyenek bejelentkezési kötelezettségüknek.

Amennyiben a mozdonyvezető nem jelentkezett be a vonalszakaszra történő belépés előtt, a 140 forgalomirányító nem adhat engedélyt az adott vonat részére.

A 140 forgalomirányítónak szükség esetén fel kell kérnie az engedélyt kérő forgalmi szolgálattevőt a helyzet tisztázására. A vonalszakasz szolgálati helyeiről induló vonatok esetén, amennyiben a mozdonyvezető nem jelentkezett be, a 140 forgalomirányító köteles a mozdonyvezető elérhetőségéről a rendelkezésre álló informatikai rendszerekből tájékozódni, és a rendelkezésre álló értekező berendezésen a mozdonyvezetővel a helyzetet tisztázni.

Ha a 140 forgalomirányító telefonkészüléke kijelzi a hívószámot, akkor azt bediktálni és visszaismételni nem szükséges.

Mozdonyvezető bejelentkezése a 140 forgalomirányító mobil vagy CB telefonszámának hívásával :

„A számú vonat mozdonyvezetője a 140 forgalomirányítójánál jelentkezik. (Név, az a hely ahonnan az értekezés történik.)”

A 140 forgalomirányító nyugtázása, ha a telefonkészüléke kijelzi a hívószámot:

„A 140 forgalomirányító a számú vonat jelentkezését vette. (Név)”

A 140 forgalomirányító válasza, ha a telefonkészüléke nem jelzi ki a hívószámot:

„A készülékem nem jelzi ki a telefonjának hívószámát, kérem bediktálni. (Név)”

Mozdonyvezető válasza:

„A mobiltelefonom száma: (Név)”

A 140 forgalomirányító nyugtázása:

A 140 forgalomirányító a számú vonat jelentkezését vette. Visszaismétlem a mobiltelefon számát: (Név)”

Bejelentkezést követően, ha a mozdonyvezető hívószáma bármely ok miatt megváltozik, akkor a mozdonyvezető új bejelentkezéssel köteles ezt a 140 forgalomirányító tudomására hozni.

Mozdonyvezető bejelentkezése a 140 forgalomirányító részére rádión történő bejelentkezéskor:

A ... számú vonat mozdonyvezetője a 140 forgalomirányítónál jelentkezik rádiópróbára. (Név) Vétel.”

140 forgalomirányító:

„A 140 forgalomirányító a ... számú vonat rádiópróbáját vette. (Név). Vétel”

Amennyiben a bejelentkezés mozdonyrádión történik, azt előjegyezni nem kell.

Amely vonat esetén a GVK rendszerben a vonatazonosító „Részletes adatok” ablakában a mozdonyvezető neve, elérhetősége nem található, vagy az GVK rendszer használhatatlan akkor a PASS2 FOR00 alrendszerben az adott vonat vonatazonosítónál megadott mozdonyvezető nevét, elérhetőségét kell figyelembe venni.

Amennyiben a GVK és a FOR00 alrendszerben nincs rögzítve a mozdonyvezető neve, elérhetősége a vonatazonosítónál vagy a rendszerek használhatatlanok akkor a Fejrovas előjegyzési napló 20. rovatába elő kell jegyezni a mozdonyvezető mobiltelefonszámát.

Amennyiben a KÖFI vonalra történő belépés után válik használhatatlanná a GVK és FOR00 alrendszer a forgalomirányító a területi vonatátási főirányítótól köteles elkérni a mozdonyvezető elérhetőségét.

3. Közlemények előjegyzése, dokumentálási kötelezettség

3.1. Forgalomirányító

A 140 forgalomirányító az alábbi dokumentumokat köteles vezetni:

- Fejrovas előjegyzési napló
- Hibaelőjegyzési könyv
- Vágányzár és lassújel kimutatás

A Fejrovas előjegyzési naplóban az F.2. sz. Forgalmi Utasításban és az F.2. sz. Forgalmi Utasítás Függelékeiben előírt eseteken felül külön sorban előjegyzendő adatok:

- Biztosító berendezés helyi üzemmódba kényszerrel való kiadását.
- A kültéri számozásos tároló ládában elhelyezett kocsi fogó alátétekről, valamint a tároló láda nyitásával/zárásával kapcsolatos kapott jelentést.
- A vonalszakaszon belül közlekedő menetrend nélküli vonat esetén, külön sorban elő kell jegyezni az MRN vonat közlekedési adatait.

A 140 forgalomirányító a KÖFI központban lévő elektronikus biztosítóberendezés és a központba rendszeresített egyéb technikai eszközök meghibásodásának előjegyzésére egy darab Hibaelőjegyzési könyvet vezet. A meghibásodásokat az illetékes szakszolgálati diszpécsernek jelenti és a Hibaelőjegyzési könyvben rögzíti.

Az elektronikus biztosítóberendezés a különleges (a hagyományosan számlált) kezeléseket automatikusan naplózza a Hibanaplóban (Esemény naplóban). A 140 forgalomirányítónak ezeket nem kell külön előjegyeznie a Hibaelőjegyzési könyvben, a biztosítóberendezési diszpécsernek csak a fellépő hiba következtében keletkezett korlátozást, és a fehasznált számokat kell jelentenie, és az alkalmazott eljárást (pl. Hívójelzés melletti közlekedés, Látszólagos foglaltság, Szigetelés kikapcsolás, a keletkezett késések percekben... stb.).

A 140 forgalomirányítónak a Számlált kezelése naplójában csak Forgalmi ok megnevezést/INKA kódszámot kell feltüntetnie.

3.2. Jelenlétes az alábbi dokumentumokat köteles vezetni

A jelenlétes az alábbi dokumentumokat köteles vezetni:

- Fejrovas előjegyzési napló
- Hibaelőjegyzési könyv
- Írásbeli rendelkezés.

A jelenlétes a Fejrovas előjegyzési naplóban az F.2. sz. Forgalmi Utasításban és az F.2. sz. Forgalmi Utasítás Függelékeiben előírtakon túlmenően a következőket köteles előjegyezni:

- A szolgálati helyiségbe történő belépés, eltávozás tényét, név, beosztás, időpont megjelölésével.
- A szolgálat felvételét és befejezését, folytatólagos szolgálat esetén a szolgálatátadást.
- A biztosítóberendezés helyi üzemmódba való kiadását és visszavételét időpont megjelöléssel.

- Szükség esetén az állomásbejárás megtartását és az észlelt megállapításokat (hiányosság/rendben).
- A vágányútbeállítás elrendelésének és a bejelentésének idejét.
- Váltó biztonsági betéttel történő lezárását a váltó számának és állásának megjelölésével, a biztonsági betét váltóról történő eltávolítását a váltó számának megjelölésével.
- A tolatások kezdetére és időtartamára a 140 forgalomirányító által adott engedélyeket.
- Tolatás befejezése után a vágányhelyzetet, tárolt kocsik esetén a megfutamodás elleni biztosítást, a felhasznált kulccsal lezárható kocsifogó alátétek számát, helyét a vágány megjelölésével.
- Az állomáshoz csatlakozó állomásközökben és a távvezérelt állomáson nem vágányzár keretében végzett munkákra, továbbá az ezekkel kapcsolatosan bevezetett sebességkorlátozásokra vonatkozó előjegyzéseket.
- Az állomáshoz csatlakozó állomásközökben és a távvezérelt állomáson vágányzár, biztosítóberendezési kikapcsolásra vonatkozó előjegyzéseket.

A Hibaelőjegyzési könyvben a jelenlétes alábbiakat köteles előjegyezni:

- Szolgálatkezdéskor a számlálók aktuális állását elő kell jegyeznie.
- Szolgálatátadást.
- Pálya, távközlő- és biztosítóberendezési hibákat.
- A biztosítóberendezés helyi üzemmódja esetén alkalmazott számlált kezeléseket.

Helyi üzemben a hibák bejelentését a 140 forgalomirányító köteles végezni. A hibák előjegyzése, bejelentése és kivezetése érdekében a 140 forgalomirányító és a jelenlétes kötelesek egymást értesíteni. A KÖFI távvezérelt állomáson a Helyreállítás rovatba esetlegesen bejegyzett szöveget a jelenlétes köteles a 140 forgalomirányító részére közölni.

A biztosítóberendezés helyi üzemmódban történő kezelése esetén — a kezelési jogosultság átvétele és visszaadása előtt — a számlálók állását le kell egyeztetni, és a Hibaelőjegyzési könyvben elő kell jegyezni. Helyi üzemmód esetén, a számlált kezeléseket a Hibaelőjegyzési könyvben elő kell jegyezni.

4. Váltók, váltó- és vágányútellenőrzés

4.1. Váltó- és vágányútellenőrzés

Vonatközeledés és tolatás részére a váltókat, távvezérelt üzemmódban a 140 forgalomirányító, helyi üzemmódban pedig a jelenlétes állítja.

A berendezés üzemszerű működése esetén a váltó- és vágányút ellenőrzést a Kezelési Szabályzatokban foglaltak szerint a szimbólumok és ellenőrző fények kiértékelésével kell megtartani.

A meg nem engedett vonatmozgásokról a biztosítóberendezés Kezelési Szabályzatában foglaltak alapján kell meggyőződni. Amennyiben kétséget kizáró módon nem lehet meggyőződni, akkor a vonatszemélyzet útján kell meggyőződni.

Ha nem biztosítható, hogy a KÖFI vonal szolgálati helyeinek fővágányain legalább 12 óránként járműmozgás legyen, akkor a vágányút ellenőrzést az alábbiak szerint kell végezni:

- Amennyiben a szolgálati hely területén vonat áll, és a vágány a mozdonyvezető tartózkodási helyétől teljes hosszában belátható (nem korlátozott a távolbalátás és a szabadlátás, továbbá a rálátást másik vonat sem akadályozza), akkor a vágányút áttekintésére a forgalomirányító köteles utasítani az ott tartózkodó vonat mozdonyvezetőjét, aki a vágányút szabad vagy foglalt állapotáról köteles jelentést tenni.

- Amennyiben az előzőekben leírt feltételek teljes körűen nem biztosítottak, akkor a forgalomirányító köteles mozdonyrádióon értesíteni a bejáró vonat mozdonyvezetőjét, hogy a vágányút ellenőrzést elvégezni nem tudta. Ebben az esetben a vonat csak Hívójelzéssel járatható be az állomásra.

A KÖFI vonal nyíltvonali szolgálati helyein történő vonattalálkozások lebonyolításánál, az előbb érkező vonat fővágányon történő tényleges megállásáról – olyan rendkívüli küldeményt továbbító vonat esetében melynek a biztonsági határjelzőn belül 30 m-nél beljebb kell lenni ennek tényéről, – a forgalomirányítót a vonatszemélyzet köteles haladéktalanul értesíteni. Amennyiben a mozdonyvezető jelentéstételi kötelezettségének nem tesz eleget, a forgalomirányító köteles érdeklődni a megállás tényéről. A forgalomirányító a később érkező, követő vagy ellenkező irányú vonat részére csak a tényleges megállásról való meggyőződést követően kezelheti a bejáratit jelzőt.

Ha a távvezérelt szolgálati helyen jelenlétes teljesít szolgálatot, akkor ő köteles meggyőződni, majd a 140 forgalomirányítónak jelenteni a vonat tényleges megállását.

4.2. Váltógondozás, váltóvizsgálat

A váltógondozást a pályahálózat működtető illetékes területi szervezeti egységének munkavállalója végzi.

A váltógondozás, váltóvizsgálat megkezdése előtt, a váltók gondozásával megbízott munkavállaló köteles a munkavégzésre engedélyt kérni mobiltelefonon, vagy a váltóközvetben lévő utasítást adó hangszórós berendezésen a 140 forgalomirányítótól.

A váltó gondozására, váltóvizsgálatára a 140 forgalomirányító pontosan meghatározott időtartamra adhat engedélyt a pályahálózat működtető illetékes munkavállalójának. A 140 forgalomirányítónak a Fejrovtos előjegyzési naplóba a munka megkezdését és befejezését elő kell jegyeznie.

A váltók állítását a váltógondozást, váltóvizsgálatot végző munkavállaló esetről-esetre köteles a 140 forgalomirányítótól kérni.

A pályahálózat működtető illetékes munkavállalóját a közlekedő vonatokról a 140 forgalomirányító köteles az utasítást adó hangszórós távbeszélőn keresztül értesíteni, az értesítést pályahálózat működtető illetékes munkavállalója köteles nyugtázni.

A váltó gondozására engedélyezett időben az adott váltón a 140 forgalomirányító a biztosítóberendezés Kezelési Szabályzatában előírtak szerint a váltó állítását megakadályozó kezelést köteles alkalmazni a váltógondozó testi épségének megóvása érdekében. A váltógondozó által kért váltóállítások kivételével a váltó egyéni lezárását feloldani nem szabad.

Az egyéni védőeszközök meglétéért és használatáért a munkát végző a felelős.

A váltóerő mérés és egyéb fenntartási munkák esetén is a fentiek szerint kell eljárni.

Amennyiben a munkák idejében jelenlétes teljesít szolgálatot, akkor a váltóerőmérés, vonatmentes időben, helyi üzemmódban a jelenlétes közreműködésével is végezhető.

5. Útsorompók

5.1. Sorompókezelés

A vonalszakasz állomási és nyíltvonali fénysorompóival kapcsolatos műveleteket a Kezelési Szabályzatban előírtak szerint a 140 forgalomirányító végzi.

5.2. Eljárás nyíltvonali fénysorompók használhatatlansága esetén

A nyíltvonali fénysorompók használhatatlansága esetén, a forgalomirányító köteles értesíteni a biztosítóberendezési diszpécser, és a szomszédos forgalomszabályozó állomások rendelkező forgalmi szolgálattevőit.

A vonatszemélyzetet a nyíltvonali fénysorompók használhatatlanságáról annak a forgalomszabályozást végző szolgálati helynek a forgalmi szolgálattevője (forgalomirányítója) köteles értesíteni, aki a vonatot az útsorompó helye szerinti állomásközbbe, vagy állomás felé indítja.

A 140 forgalomirányító az Írásbeli rendelkezés szövegét a VU 8.4. pontja alapján, köteles a mozdonyvezetőnek lediktálni.

5.3. Eljárás állomási fénysorompók használhatatlansága esetén

Abban az esetben, ha KÖFI szolgálati hely állomási fénysorompóján a villogó fehér fény megmarad, a Kezelési Szabályzatban előírtak szerint a villogó fehér fényt a 140 forgalomirányító köteles lekapcsolni.

Petőfiszállás állomás SR2, Csemgele állomás SR2, Kistelek állomás SR1, Balástya állomás SR2, Szatymaz állomás SR1 és SR2 valamint Kiskundorozsma állomás SR1 és SR3 jelű állomási fénysorompó használhatatlansága esetén, a 140 forgalomirányító köteles értesíteni a biztosítóberendezési diszpécser.

Az állomási fénysorompó használhatatlanságáról a be-, vagy kijáró vonatok személyzetét élőszóval köteles a forgalomirányító értesíteni.

5.4. Jelzőőrök alkalmazása

A vonalszakaszon közlekedő vonatok számát és előrelátható indulási idejét, valamint a vonat menetrendjében meghatározott legnagyobb sebességét a vonalrészben lévő nyíltvonali fénysorompók használhatatlanságának esetén a 140 forgalomirányító köteles közölni a jelzőőrökkel.

A kirendelt jelzőőr részére Fejrovtos előjegyzési naplót, Menetidők táblázatos kimutatását a forgalomszabályozó állomás köteles átadni.

A jelzőőr szolgálatának ellátásához szükséges egyéb eszközökről és feltételekről a jelzőőrt biztosító szervezeti egység vagy külső vállalkozó köteles gondoskodni.

6. Tolatószolgalat

6.1. A tolatás engedélyezése

A tolatást a 140 forgalomirányító engedélyezi.

Abban az esetben, ha az állomáson jelenlétes teljesít szolgálatot, akkor a forgalomirányító hozzájárulásával a tolatást ő is engedélyezheti.

KÖFI szolgálati helyen emberi erővel végzett tolatás nem végezhető.

6.2. Tolatás vezetőjének kijelölése, értesítés a tolatás engedélyezéséről

A vonalszakasz állomásain az előrelátott tolatási feladatokról és korlátozásokról a vonatszemélyzetet a forgalomszabályozó állomáson kell Írásbeli rendelkezéssel értesíteni.

Az Írásbeli rendelkezés szövegét a 140 forgalomirányító köteles írásban (zárt csoportú e-mail rendszerben) elküldeni a vonalszakasz forgalomszabályozó állomására. Az Írásbeli rendelkezés kézbesítésére felkért forgalmi szolgálattevő a vonat részére kézbesített Írásbeli rendelkezés számát köteles közölni a 140 forgalomirányítóval. Amennyiben jelenlétes teljesít szolgálatot, az előrelátott tolatási feladatokról és korlátozásokról a forgalomszabályozó állomáson Írásbeli rendelkezéssel értesített vonat tolatásvezetője, vonali tolatásvezetője részére a tolatás élőszóval történő engedélyezését a 140 forgalomirányító

előzetes hozzájárulása után a jelenlétes is végezheti. Amennyiben jelenlétes nem teljesít szolgálatot, a tolatást a 140 forgalomirányító a rendelkezésre álló értekező berendezésen előszóval engedélyezi a vonali tolatásvezető, tolatásvezető részére.

Az előre nem látott esetben végzendő tolatási mozgásokat a rendelkezésre álló értekező berendezésen a 140 forgalomirányító engedélyezi a tolatást vezető munkavállaló vagy mozdonyok mozgásának szabályozásakor a mozdonyvezető részére.

6.3. A tolatás vezetőjének teendői

A vonali tolatásvezető, tolatásvezető a belépést követően köteles szolgálatra jelentkezni a 140 forgalomirányítónál, a rendelkezésre álló értekező berendezésen. A belépés tényét köteles előjegyezni a Fejrovatos előjegyzési naplóban, időpont megjelölésével.

A tolatási mozgás megkezdése előtt, a vonali tolatásvezető köteles körzetbejárást tartani, mely arra a körzetre terjed ki, amelyre szolgálati ténykedése kiterjed. A körzetbejárás megtartását, és a megállapított hiányosságokat a vonali tolatásvezető, és a 140 forgalomirányító, időpont megjelölésével köteles a Fejrovatos előjegyzési naplóban előjegyezni.

6.4. A tolatás végrehajtása

A vonalszakasz szolgálati helyein rendszeresített tolatócsapat nincs. Normál üzemi és attól eltérő körülmények között 1 fő vonali tolatásvezető vagy tolatásvezető szükséges a tolatás végrehajtásához. A kiágazó scvp-k esetén az ÜVU-ban meghatározottak szerint.

Tolatások részére a váltókat távvezérelt üzemmódban a 140 forgalomirányító állítja.

A vonalszakasz szolgálati helyein az egyedül közlekedő mozdony csak a 140 forgalomirányító engedélyével mozoghat.

Több mozdony egy időben, ugyanazon vágányon csak összekapcsolva közlekedhet. Több összekapcsolt mozdonnal végzett tolatás alkalmával a mozdonyvezető a tolatási mozgás irányába eső első jármű első vezetőfülkéjében köteles tartózkodni.

A tolatás vezetésével kapcsolatos teendőket a vonali tolatásvezető, tolatásvezető, személyszállító vonattal rendkívüli esetben végzendő tolatás esetén személyszállító vonat vezető jegyvizsgálója köteles ellátni.

A vonalszakasz szolgálati helyein szalasztani tilos!

6.5. A tolatás megszüntetése és folytatása

A tolatás vezetésével megbízott munkavállaló a tolatás befejezéséről, valamint a vonatforgalom miatt történő megszüntetéséről köteles utasítást adó hangszórós távbeszélőn vagy valamely rendelkezésre álló értekező berendezésen a 140 forgalomirányító részére jelentést tenni.

Tolatás befejezésekor vagy megszüntetésekor a tolatás vezetésével megbízott munkavállaló és a mozdonyvezető felelős azért, hogy a vonat és a járművek a Biztonsági határjelzők között helyezkedjenek el. A tolatás vezetésével megbízott munkavállaló erről a helyszínen köteles meggyőződni.

6.6. Tolatás a nyílt vonal felé

Tolatási határjelzőn túl csak a 140 forgalomirányító külön engedélyével szabad tolatni.

A Tolatási határjelzőn túli tolatásra a 140 forgalomirányító csak akkor adhat engedélyt, ha a szolgálati hely felé az adott vágányon nincs vonat útban, és a szomszédos szolgálati hely forgalomszabályozója hozzájárult a nyílt vonal felé történő tolatáshoz.

6.7. Rendkívüli tolatás

Ha nem személyszállító vonatból járművet kell kisorozni, a tolatás végrehajtásához vonali tolatásvezetőt kell biztosítani.

A vonali tolatásvezető biztosításáról a menetvonal tulajdonos vasúti társaság köteles gondoskodni. A vasúti társaságot a 140 forgalomirányító a területi főüzemirányító útján köteles értesíteni.

6.7.1. Rendkívüli tolatás vezető jegyvizsgálóval közlekedő személyszállító vonatból

Közlekedő személyszállító vonatnál olyan üzemveszélyes műszaki meghibásodás esetén, amikor kocsit kell kisorozni a vonatból, a tolatást a 140 forgalomirányító rendelkezése alapján a vezető jegyvizsgáló vagy vonali tolatásvezető köteles vezetni. A kocsikisorozás szükségességéről a mozdonyvezető dönt, melynek tényét köteles a 140 forgalomirányítónak jelenteni.

A tolatás megkezdésére az engedélyt, a váltók állítását és az állomási sorompók lezárását, felnyitását a vezető jegyvizsgáló vagy a vonali tolatásvezető a 140 forgalomirányítótól köteles kérni.

A szükséges járműkapcsolásokat, a mozdonyvezető köteles elvégezni (ha nincs vonali tolatásvezető).

A kisorozott kocsik megfutamodás elleni biztosítását, és a kulccsal lezárható kocsifogó alátét kezelését a kirendelt vonali tolatásvezetőnek vagy a helyszínen szolgálatot teljesítő jelenlétesnek kell elvégezni.

A kulccsal lezárható kocsifogó alátétek és kulcsainak kezelésére vonatkozóan a 7.1., 7.2. és a 7.3. pontokban előírtakat kell alkalmazni. A vonat csak a kisorozott jármű fentiek szerinti megfutamodás elleni biztosítása, valamint a vonat indulásra kész állapotának 12. pontban előírtak szerint történő bejelentése után indítható el.

Kocsikisorozást követően a vonatnál fékpróba megtartását a vezető jegyvizsgáló a mozdonyvezetővel együtt, a Vonatterhelési kimutatás módosítását a vezető jegyvizsgáló köteles elvégezni.

A 140 forgalomirányító a kocsikisorozásról és az okozott késésről a szolgálati többség felé írásban jelentést köteles tenni.

6.7.2. Rendkívüli tolatás vonali tolatásvezetővel közlekedő nem személyszállító vonatból

A tolatás vezetését, a járműkapcsolásokat, a megfutamodás elleni védekezés végrehajtását, a Vonatterhelési kimutatás módosítását és a fékpróba megtartását a vonali tolatásvezető köteles elvégezni. Ezt köteles jelenteni a menetvonal tulajdonos vasúti társaság illetékes munkavállalója felé, aki a vonat indulásra kész állapotát bejelenti a 140 forgalomirányítónak.

6.8. Javítási, tisztítási stb. munkák engedélyezése, dokumentálása, járművek fedezése

6.8.2. Fővágányon végzett javítási, tisztítási stb. munka engedélyezése, dokumentálása, járművek fedezése

Javítási, tisztítási munkát a szolgálati hely valamely fővágányán csak elkerülhetetlen esetben szabad végezni. A munkát vezető a munka megkezdésére a 140 forgalomirányítótól köteles engedélyt kérni. Abban az esetben, ha az állomáson jelenlétes teljesít szolgálatot, a 140 forgalomirányító a munka megkezdéséről köteles értesíteni a jelenlétest. A munka megkezdését és befejezését a jelenlétes Fejrovasat előjegyzési naplójában elő kell jegyezni, mely bejegyzést a munkát vezető köteles aláírni.

A szerelvény fedezését, a munkát vezető közvetlenül a szerelvény, vagy jármű végeinél a sínszálak közé tűzött Megállj! jelzővel köteles biztosítani. A munkavégzés időtartamára az előírt fedezés végrehajtása érdekében a 140 forgalomirányító köteles a váltókat védőállásba állítani.

7. Védekezés járműmegfutamodás ellen

7.1. Megfutamodás elleni védekezés tolatás befejezése után

A KÖFI vonal nyíltvonali szolgálati helyein a járműmegfutamodás megakadályozására, kulccsal lezárható kocsifogó alátétet kell alkalmazni.

A kulccsal lezárható kocsifogó alátétet a vonali tolatásvezető, jelenlétes köteles kezelni. Kistelek, Szatymaz, Kiskundorozsma állomásokon a kültéren elhelyezett kocsifogó alátétet a vasúti társaságjogosult, helyszínen lévő munkavállalója is kezelheti a 140 forgalomirányító engedélyével.

A kulccsal lezárható kocsifogó alátétek felhasználását és visszaadását a KÖFI szolgálati hely Fejrovtos előjegyzési naplójában, a vonali tolatásvezető, valamint jelenlétes szolgálat esetén a jelenlétes köteles előjegyezni.

KÖFI szolgálati helyen végzett tolatás befejezése után a jelenlétes, a vonali tolatásvezető, valamint a mozdonyvezető köteles bejelenteni a 140 forgalomirányítónak a megfutamodás elleni védekezés végrehajtását, a vágányszám megjelölésével, és a felhasznált kulccsal lezárható kocsifogó alátét sorszámaival.

Amennyiben a kulccsal lezárható kocsifogó alátétet a jármű/járművek műszaki kialakítása miatt elhelyezni nem lehet, akkor a mozdony nem kapcsolható le, a mozdonyvezető a mozdonyt nem hagyhatja el.

7.2. A járműmegfutamodás elleni védekezés valamennyi közlekedő, végállomásra vagy felosztató állomásra érkezett vonatoknál

Az előre tervezett vonat felosztatás, mozdony lezárás esetén a menetvonal tulajdonos vasúti társaságvasúti társaságköteles megfelelő vizsgálóval rendelkező munkavállalót (vonali tolatásvezetőt, vagy jelenlétest) megrendelni, a jármű megfutamodás elleni védekezés elvégzésére.

Előre nem tervezett felosztatás esetén (Pl. segély mozdonyként történő lekapcsoláskor) a területi főüzemirányító köteles a vonali tolatásvezető kirendelésére intézkedni, vagy a mozdonyvezető felé rendelkezni, hogy a megfutamodás elleni védekezést a tárolóládákban található kulccsal lezárható kocsifogó alátéttel végezze el, ott ahol ez lehetséges.

A munkavállaló a megfutamodás elleni védekezés elvégzését köteles jelenteni a 140 forgalomirányító felé.

Valamennyi közlekedő, végállomásra vagy felosztató állomásra érkezett vonatnál az E. 2. sz. Fékutasításban előírtakon felül az alábbiak szerint kell eljárni:

- Ha a mozdony lejár a vonatról, akkor a 7.1. pontban előírtak szerint kell a kocsikat megfutamodás ellen biztosítani.
- Ha a mozdony a vonaton marad, akkor
 - a mozdonyt kézfékkal, rugóerő tárolós fékkel, ha ez nem lehetséges, akkor lezárható kocsifogó alátéttel kell megfutamodás ellen biztosítani.
 - a vonat végén lévő kocsit a 7.1. pontban előírtak szerint kell megfutamodás ellen biztosítani.

Amennyiben a kulccsal lezárható kocsifogó alátétet a jármű/járművek műszaki kialakítása miatt elhelyezni nem lehet, akkor a mozdony nem kapcsolható le, a mozdonyvezető a mozdonyt nem hagyhatja el.

Végállomásra, felosztató állomásra érkezett vonatnál a megfutamodás elleni védekezést végző dolgozó köteles a forgalomirányítótól engedélyt kérni a láda felnyitására. A forgalomirányító az engedélyt a kód megadásával megadja.

A járműmegfutamodás elleni védekezés biztosítását és megszüntetését a forgalomirányító és a jelenlétes is a Fejrovas előjegyzési naplóba köteles előjegyezni. Az előjegyzés egyúttal a láda lezárását is jelenti.

Megfutamodás elleni védekezés végrehajtásának módját, eszközeit, azok tárolási helyét, kiadását, elhelyezését, visszavételét, kulcsok kezelését, jelentési kötelezettséget a 7.1. pont tartalmazza.

A megfutamodás elleni biztosítás végrehajtása nélkül, a felosztás nem hajtható végre, a vontatójármű nem hagyható el!

A tároló láda kinyitására alkalmazandó kódot a 140 forgalomirányító telefonon közli a vonali tolatásvezetővel vagy a vasúti társaságkulccsal lezárható kocsifogó alátét kezelésére jogosult helyszínen lévő munkavállalójával.

A kulccsal lezárható kocsifogó alátét kezelését végző munkavállaló a biztosításhoz szükséges 2 db kulccsal lezárható kocsifogó alátétet köteles elhelyezni a járművek megfutamodás elleni biztosítása érdekében.

A kulccsal lezárható kocsifogó alátétek tárolóládából történő kivétele után a visszazárást el kell végezni, ezt a tényt a 140 forgalomirányító részére jelenteni kell. A tároló láda nyitott állapotban felügyelet nélkül nem maradhat. A kulccsal lezárható kocsifogó alátétek elhelyezése után a 140 forgalomirányító részére az állvatartást biztosító dolgozónak jelentenie kell, hogy mely vonat részére, mely vágányon, mely sorszámú kulccsal lezárható kocsifogó alátétek lettek felhasználva, valamint jelentenie kell a lakatkulcsok visszahelyezését a ládába, valamint annak lezárását. A forgalomirányító az adott-vett közleményt a Fejrovas előjegyzési naplóban köteles előjegyezni. A felhasznált kulccsal lezárható kocsifogó alátétek kulcsait a láda tetejének belső felében elhelyezett sorszámozott tartószerkezeten kell elhelyezni, sorszámnak megfelelően.

A kulccsal lezárható kocsifogó alátétek eltávolításakor, annak tényét a 140 forgalomirányító részére jelenteni kell, vonat/vágányszám, sorszám szerint. Valamint eltávolításkor azt, hogy a lakatokkal és a kulcsokkal együtt a tároló ládában elhelyezve, és a láda lezárva.

Minden a kocsifogó alátétekről, tároló láda nyitásával/zárásával kapott jelentést a 140 forgalomirányító köteles a Fejrovas előjegyzési naplóba előjegyezni. Jelentés elmulasztása esetén a 140 forgalomirányító a megfutamodást megelőzését végző munkavállalótól érdeklődni köteles.

A kulccsal lezárható kocsifogó alátétek pótkulcsai, tartalék számozás lakat (kóddal) Kiskunfélegyháza állomás forgalmi irodájában lezárt borítékban kerül elhelyezésre. Amennyiben felhasználásuk szükséges helyszínre juttatásukról a területi főüzemirányító, a zavarelhárító személyzet vagy a kiskunfélegyházi rendelkező forgalmi szolgálattevő bevonásával gondoskodni köteles.

A számozás lakatok kódjait a Területi forgalomirányítási főnökség küldi meg MS Outlook rendszerben a forgalomirányítók részére mely szolgálatátadás tárgyát kell képezze. A kódok módosításának szükségessége a területi forgalomirányítási főnökség hatásköre.

Amennyiben az állomáson jelenlétes van, a forgalomirányító engedélyével a kulccsal lezárható kocsifogó alátétek kiadását, visszavételét, nyilvántartását ő is köteles a Fejrovas előjegyzési naplóba előjegyezni.

A tároló ládában elhelyezett kulccsal lezárható kocsifogó alátétek használatát elsősorban a határforgalomba közlekedő tehervonatok járműmegfutamodás elleni biztosítására kell felhasználni. Ettől eltérően indokolt esetben a területi főüzemirányító dönt.

7.3. Felelősség a megfutamodás elleni biztosításért

Vonat feloszlata, mozdony lezárása, rugóerőtárolós fékkel állvatartott járművek esetén a megfutamodás elleni biztosításért az a munkavállaló felelős, aki a sűrített levegő utántáplálást megszüntette.

Tolatás befejezése után, a megfutamodás elleni biztosításért a tolatás vezetője a felelős.

Feloszlattott, leállított szerelvény esetén, vasúti társaságvasúti társaságazon jogosult munkavállalója a felelős a megfutamodás elleni biztosításért, aki a kulccsal lezárható kocsifogó alátét kezelését végezte.

A 140 forgalomirányító köteles érdeklődés útján meggyőződni a megfutamodás elleni védekezés végrehajtásáról.

8. A vonatközlekedés lebonyolítása

8.1. Engedélykérés – adás

Engedély kérés-adást minden esetben az F.2. sz. Forgalmi Utasítás szabályai szerint kell végrehajtani.

A 140 forgalomirányító a vonatok részére csak akkor adhat engedélyt, ha már az engedélykérés előtt a mozdonyvezető, mozdonyrádióon vagy mobiltelefonon bejelentkezett.

Amennyiben az ellenmenet kizáró biztosítóberendezés használhatatlanná válik, akkor az engedélykérésbe a szolgálati idejében a 700 forgalmi vonalirányítót kell tanúként bevonni.

8.2. A vonat számának és előrelátható indulási idejének közlése

A vonalszakaszon közlekedő vonatok számát és előrelátható indulási idejét, valamint a vonat menetrendjében meghatározott legnagyobb sebességét a vonalrészben lévő nyíltvonali fénysorompók használhatatlanságának esetén a 140 forgalomirányító köteles közölni a jelzőőrökkel.

A kirendelt jelzőőr részére Fejrovas előjegyzési naplót, Menetidők táblázatos kimutatását a forgalomszabályozó állomás köteles átadni.

A jelzőőr szolgálatának ellátásához szükséges egyéb eszközökről és feltételekről a jelzőőrt biztosító szervezeti egység vagy külső vállalkozó köteles gondoskodni.

8.4. Rendelkezések közlése a vonatszeméllyel

A vonatközlekedés lebonyolításával kapcsolatos rendelkezéseket a vonalszakaszon a vonatszeméllyel Írásbeli rendelkezésen vagy a rendelkezésre álló értekező berendezésen élőszóval közölni kell. Az élőszóval kapott rendelkezéseket a mozdonyvezető minden esetben köteles a menetokmány „Megjegyzések” rovatába előjegyezni, és visszaismételni.

Amennyiben a közlekedés biztonságával közvetlenül összefüggő, élőszóval közölt rendelkezés adásának időpontjában az értesítendő vonat a nyílt vonalon mozgásban van, az értesítést végző munkavállalónak a rendelkezés adását a vonat megállítására vonatkozó utasítással kell kezdenie. Az élőszóval történő értesítés akkor kezdhető meg, amikor a mozdonyvezető a vonatot már megállította és erről a 140 forgalomirányítót tájékoztatta. A rendelkezésnek minden esetben tárgyszerűnek, az utasításokban foglaltaknak megfelelően és rövidnek kell lennie. A vontatójármű vezetője csak akkor tekinthető értesítettnek, ha az értesítés szövegét helyesen visszaismételte.

A mozdonyvezető részére lediktált Írásbeli rendelkezést a rendelkezés száma és dátuma azonosítja, amelyet a 140 forgalomirányító közlése alapján a Menetokmányon fel kell tüntetni a diktálás pontos időpontjával együtt.

A mozdonyvezető a Menetokmányba írt, lediktált Írásbeli rendelkezés vonatkísérőkre vonatkozó részét köteles a vonali tolatásvezetővel, vezető jegyvizsgálóval közölni és tudomásul vétel végett aláíratni.

A 140 forgalomirányító rendelkezése alapján az Írásbeli rendelkezést kötelesek kiállítani és kézbesíteni KÖFI szolgálati helyen szolgálatot teljesítő jelenlétesek. A kézbesítés megtörténtét a 140 forgalomirányító részére be kell jelenteni.

8.4.1. A vonalszakasz állomásairól induló vonatok személyzetének értesítése

A vonalszakaszon, nyíltvonali szolgálati helyről induló vonatok személyzetét csak Szeged, valamint Kiskunfélegyháza állomásig kell Írásbeli rendelkezésen értesíteni, amely állomásokon – ha szükséges – a további értesítést el kell végezni.

A 140 forgalomirányító az érdekelt állomás forgalmi szolgálattevőjét köteles értesíteni az Írásbeli rendelkezés további vonalszakaszra történő kézbesítésének szükségességéről. Értesítés céljából ezeken az állomásokon a menetrend szerint áthaladó vonatokat is meg kell állítani, ha a forgalomirányító értesítette az érdekelt állomás rendelkező forgalmi szolgálattevőjét.

Azon személyszállító (szerelvény) vonatok esetében, amelyek kiindulási állomása a vonalszakasz valamely forgalmi személyzettel nem rendelkező állomása, a szerelvényforduló figyelembe vételével a vonalszakasz felé induló vonat vonatindító állomásán kell a vonatszemélyzet értesítését elvégezni. A vonat személyzete köteles közölni a fentiekben meghatározott vonatindító állomáson az Írásbeli rendelkezést kézbesítő forgalmi szolgálattevővel a forgalmi személyzet nélküli állomásról induló vonatának számát. A vonalszakasz felé szerelvényvonatként közlekedő vonat esetében a mozdonyvezető köteles átvenni a forduló vonat részére kiállított Írásbeli rendelkezés mozdonyvezetői és vezető jegyvizsgálói példányát is. Ebben az esetben a forgalmi személyzet nélküli állomásról történő indulás előtt az Írásbeli rendelkezés vezető jegyvizsgálói példányát a mozdonyvezető köteles a vonat, vezető jegyvizsgálójának átadni. Az átvételt a vezető jegyvizsgáló az Írásbeli rendelkezés mozdonyvezetői példányán „aláírás, nap, óra, perc” feltüntetésével köteles elismerni.

Forgalmi személyzet nélküli szolgálati helyen megosztásra kerülő (különváló) motorvonati szerelvények esetében a másik vonat részére kiállított Írásbeli rendelkezést az átvevő mozdonyvezető, valamint a vezető jegyvizsgáló az F.2. sz. Forgalmi Utasításban szabályozottak szerint kötelesek átadni.

A forgalmi személyzettel nem rendelkező szolgálati helyről induló üzemi vonatok Szolgálati menetrenddel történő ellátása a menetvonal tulajdonos feladata.

8.4.2. Vonatszemélyzet értesítése rendkívüli esetekben

Rendkívüli esetben, ha a forgalmi személyzet nélküli állomáson a vonat menetvonala megváltozik (új vonatszám, eltérő viszonylatban közlekedik), akkor a 140 forgalomirányító köteles a pályavasúti informatikai rendszerben az új Szolgálati menetrendet, és a vonat menetrendje szerinti viszonylatra a Lassúmenet kimutatást letölteni. Az érintett vonat mozdonyvezetőjének a GVK rendszerből elérhető és lekérhető e-mail címére az MS Outlook rendszer használatával a vonathoz tartozó Szolgálati menetrendet, amennyiben szükséges Lassúmenet kimutatást csatolmányként, és a közlekedéssel kapcsolatos rendelkezéseket elküldeni. A fenti módon megküldött rendelkezés a 140 forgalomirányító élőlövészavas rendelkezését egészíti ki, a küldött e-mail üzenet (közlekedéssel kapcsolatos rendelkezés) sorszámmal nem rendelkezik. A mozdonyvezető az email üzenet megérkezését köteles a 140 forgalomirányító részére visszaigazolni, a kapott Szolgálati menetrend és a Lassúmenet kimutatás azonosítószámát, továbbá a közlekedéssel kapcsolatos rendelkezések tudomásul vételét közölni.

Az MS Outlook programban az elektronikus értesítés tárgy rovatát az alábbiak szerint kell kitölteni: IRR_dátum (év.hó.nap)_vonatszám

Az elektronikus úton továbbított értesítésnek az alábbiakat kell tartalmaznia:

Csatoltan küldöm a sz. vonat közlekedéséhez szükséges dokumentumokat. A dokumentumok megérkezését azok azonosítószáma szerint, a közlekedéssel kapcsolatos rendelkezések tudomásulvételét kérem visszaigazolni.

1. A sz. vonat részére kézbesített xxxxx/xxxxxxx/x sz. menetrend alapján közlekedik.

2. A sz. vonat a számú egyedi azonosítóval rendelkező Lassúmenet kimutatás alapján közlekedik.

3. Közlekedéssel kapcsolatos rendelkezések

Aláírás

8.5. A vonatok mozdonyvezetőinek indításra, áthaladásra történő felhatalmazása

Amennyiben a mozdonyvezetőt fel kell hatalmazni a vonat indítására vagy áthaladásra, akkor ezt a forgalomirányító köteles élőszóval megtenni.

8.6. Vonatok fogadása

Amennyiben Jelenlétes teljesít szolgáltatást, akkor a vonatok fogadását ő végzi az 1.5-ben szabályozottak szerint.

8.6.1. Vonattalálkozások lebonyolítása

A vonattalálkozások lebonyolításánál amennyiben a vonatok terelési lehetőséggel nem rendelkező vágányúton át közlekednek, az előbb érkező vonat tényleges megállásáról, a forgalomirányító a kameraképek, a vonatsz személyzet vagy jelenlétes útján köteles meggyőződni.

A forgalomirányító a később érkező követő vagy ellenkező irányú vonat részére csak a tényleges megállásról való meggyőződést követően kezelheti a bejárati jelzőt.

8.7. Szolgálat a vonatoknál

A vonalszakasz szolgálati helyein tartózkodó mozdony személyzete csak a 140 forgalomirányító engedélyével távozhat el a vonattól.

8.8. Munkavonatok közlekedtetése

A vonalszakaszon és szolgálati helyein közlekedő munkavonatok esetén, amennyiben védelmi berendezés kezelése szükséges, valamint a vágányzári utasításban elrendelt esetekben, az érintett szolgálati helyre jelenlétest kell megrendelni. Részletes rendelkezéseket a Vágányzári utasításban kell szabályozni.

8.9. Segélymozdonyok, segélyvonatok közlekedtetése

Segélymozdonyok, segélyvonatok közlekedtetésekor az F.2. sz. Forgalmi Utasításban, és függelékeiben foglalt szabályok alkalmazandók.

8.10. 6000 kg-nál könnyebb járművek közlekedtetése

A 6000 kg-nál könnyebb járművek KÖFI vonalon történő közlekedtetésekor az F2. sz. Forgalmi Utasítás 15.19.3. pontján felül az alábbiakat kell betartani:

- a jármű vezetője, minden esetben köteles a 140 forgalomirányítónak az állomásra történő megérkezés (a fővágányon történő biztonsági határjelzőn belüli megállás), valamint az állomásból történő teljes kihaladás tényét jelenteni;
- a 140 forgalomirányító a jelentést követően szüntetheti meg az esetleges berendezésvizsgát.

9. Utastájékoztató

9.1. Utastájékoztató rendszerek általános leírása

A vonalszakaszon PIS3 típusú gépi utastájékoztató berendezés üzemel. A berendezés működtetését a hatályos Kezelési Szabályzat tartalmazza.

Az utastájékoztató rendszert a területi forgalomirányítási főnökség hatályos Végrehajtási Utasításában szabályozottak alapján a Kezelési Szabályzatban előírtak szerint kell kezelni.

9.2. Utastájékoztató rendszerhez tartozó szolgálati helyek és utastájékoztató körzetek

A vonalszakaszon az alábbi szolgálati helyeken van kiépített utastájékoztató rendszer:

- Petőfiszállás
- Csengele
- Kistelek
- Balástya
- Szatymaz
- Kiskundorozsma

Minden szolgálati helyen egy körzet van kialakítva.

9.3. Az utasperonok megközelítési időnormatívája.

Az állomáson az utasperonok megközelítésének időnormatívája 3 perc.

9.4. A rendszer kezelése normál üzemi körülmények esetén

Az utastájékoztató részben automatikus, részben a forgalomirányító végzi a berendezés Kezelési Szabályzata szerint. Az automatikus utastájékoztató eredményessége érdekében a forgalmi vonalirányító a KÖFE berendezésén az induló vonatokat, a lehető legrövidebb idő alatt, köteles azonosítani a vonatszám hozzárendelésével.

Manuális kezelés esetén a forgalomirányító az informatikai rendszerekből szerez tudomást a késésekről.

9.5. Rendkívüli üzemi körülmények (havária) esetén az utastájékoztató szervezése és végrehajtása.

Rendkívüli események felmerülése esetén az „Utasítás a közszolgáltatás keretében nyújtott földi utastájékoztatói tevékenység pályaműködtetési szerződés szerinti végrehajtásáról” című Utasításban foglaltak szerint köteles eljárni a forgalomirányító. Manuális utastájékoztató esetén, az érkező vonat 5 percet elérő vagy meghaladó késésekor a várható késés mértékéről és annak okáról a vonat menetrend szerinti érkezési ideje előtt 3 perccel, induló vonatoknál a vonat menetrend szerinti indulási ideje előtt 10 perccel korábban tájékoztatást kell adni. 30 perc feletti késés esetén a közleményt 10 percenként ismételtetni kell.

A helyben keletkező 5 perc vagy azt meghaladó késésről és annak okáról köteles tájékoztatni a mozdonyvezetőt, valamint az illetékes forgalmi vonalirányítót.

Amennyiben a helyben keletkezett rendkívüli esemény jelentős forgalmi zavart okoz, a menetrendszerű közlekedést jelentős mértékben befolyásolja vagy akadályozza, valamint a

vonatközlekedést kizárja (Havaría), a 140 forgalomirányító köteles erről tájékoztatni az illetékes forgalmi vonalirányítót. A Havaría csoport határozza meg a rendkívüli esemény ideje alatt az operatív közlekedési rendhez kapcsolódó utastájékoztatás végrehajtását. A Havaría csoport által kiadott rendelkezésekről az illetékes forgalmi vonalirányító értesíti a forgalomirányítót.

9.6. Eljárás a berendezések használhatatlansága esetén

Amennyiben a gépi utastájékoztatás nem kielégítő, akkor azt a forgalomirányító manuálisan köteles végrehajtani a korábban kapott (menetrendi időszakra kiadott) szöveggönyv alapján.

A forgalomirányítók által észlelt, vagy az állomáson tartózkodó személyzet, vonatszélyzet által közölt információ alapján a hibát haladéktalanul be kell jelenteni a távközlési diszpécser felé, aki intézkedik a hiba mielőbbi helyreállítására. A bejelentést a Hibaelőjegyzési könyvben elő kell jegyezni a kapott kódszámmal.

Vonatok érkezése, indulása előtt az utastájékoztatást „Utasítás a közszolgáltatás keretében nyújtott földi utastájékoztatási tevékenység pályaműködtetési szerződés szerinti végrehajtásáról” című utasításban előírt gyakorisággal és időpontban kell végrehajtani. Olyan időben, hogy az utasoknak a váróteremtől a peron megközelítésig megfelelő idő álljon rendelkezésre, de legalább a vonat tényleges, és menetrend szerinti érkezési ideje előtt 3 perccel, valamint a vonat tényleges és menetrend szerinti indulási ideje előtt 10 perccel korábban történjen. Ez vonatkozik a 15 perccel el nem érő állomási tartózkodással közlekedő vonatok esetében is. A 15 perccel hosszabb tartózkodási idővel rendelkező vonatok esetében a közleményt a vonat indulása előtt 3 perccel korábban kell végrehajtani.

Vonattalálkozás esetén a később érkező vonatról az utastájékoztatás csak akkor adható, ha az előbb érkező vonat már megállt, és erről a 140 forgalomirányító a mozdonyvezető útján meggyőződött.

Vonattalálkozás esetén az utastájékoztatást minden esetben ki kell egészíteni az utasvédelemre vonatkozó közleményekkel.

A menetrend szerint áthaladó vonatok érkezése előtt legalább 3 perccel előbb kell a várható áthaladásról az utasokat tájékoztatni. Közölni kell a vágány számát és az utasvédelemre vonatkozó közleményt.

10. Rakodások engedélyezése

KÖFI szolgálati helyen rakodás csak a forgalomirányító hozzájárulásával végezhető.

A vonali tolatásvezető által a rakodóhelyre beállított és megfutamodás ellen biztosított kocsikat a fuvarozó vasúti társaság munkavállalója köteles a fuvaroztató részére átadni, valamint tőle visszavenni.

A Rakodási engedélyt és Nyilatkozatot (kivéve a visszavonásig érvényes nyilatkozat) a kiszolgálómenettel érkező vagy a helyszínen tartózkodó vonali tolatásvezető állítja ki és kézbesíti a rakodó fél részére. A rakodó félnek a helyszínen kell tartózkodni a menet érkezésekor a Rakodási engedély átvétele és visszaadása céljából. Amennyiben a vasúti kocsik rakodáshoz történő beállításakor a rakodó fél nem tartózkodik a helyszínen, akkor a Rakodási engedély és a Nyilatkozat kiállítását, valamint átadását a pályahálózat működtető az alábbi feltételek mellett végzi el:

A Vasúti társaság köteles a – Rakodási engedély kézbesítéséhez szükséges – tolatószélyzetet megrendelni. A Vasúti társaság köteles gondoskodni a tolatószélyzet rakodási helyre történő kijuttatásáról és telepállomására történő visszajuttatásáról.

A Rakodási engedélyt és Nyilatkozatot kiállíthatja a helyszínen tartózkodó jelenlétes is.

A Rakodási engedély és Nyilatkozat, valamint a Munkaengedély kiadásával kapcsolatos részletes rendelkezéseket a vasúti társaságokkal kötött Megállapodás szabályozza.

A Rakodási engedély kiadását és visszavételét, annak rövid tartamával a 140 forgalomirányító a Fejrovatos előjegyzési naplóban köteles előjegyezni, és szolgáltatátadásban szerepeltetni.

11. Építési és fenntartási munkák

11.1. A vonatforgalmat nem érintő, nem vágányzár keretében, az elsodrési határon kívül végzett munkák

A vasúti pályahálózat működtető szervezeti egységének munkavezetője, vagy az adott munkaterületre belépési és a munka végzésére írásbeli engedéllyel, továbbá érvényes vasúti szakvizsgákkal és képesítéssel rendelkező külső vállalkozó a munka megkezdése előtt, a vonalszakaszon végzendő munka megkezdésének és várható befejezésének idejét, pontos helyét, tárgyát bejegyezheti valamelyik forgalomszabályozó állomás Fejrovatos előjegyzési naplójában.

Amennyiben a munkavégzés helye szerinti szolgálati helyen, vagy nyíltvonali munka esetén valamelyik szomszédos szolgálati helyen jelenlétes is teljesít szolgálatot, akkor a munkavégzés bejegyezhető a jelenlétes Fejrovatos előjegyzési naplójába is.

A bejegyzésről a jelenlétes köteles értesíteni a 140 forgalomirányítót.

A forgalomszabályozó állomások a 140 forgalomirányítót a munkavégzésről kötelesek értesíteni.

A fent leírtak vonatkoznak a hóeltakarítási és síkosságmentesítési feladatok végrehajtására is.

11.2. A vonatforgalmat érintő, nem vágányzár keretében, az elsodrési határon belül végzett munkák

A vasúti pályahálózat működtető szervezeti egységének munkavezetője, vagy az adott munkaterületre belépési és a munka végzésére írásbeli engedéllyel, továbbá érvényes vasúti szakvizsgákkal és képesítéssel rendelkező külső vállalkozó a munka megkezdése előtt a vonalszakaszon végzendő munka megkezdésének és várható befejezésének idejét, pontos helyét, tárgyát a forgalomszabályozó állomás Fejrovatos előjegyzési naplóba köteles előjegyezni. Jelenlétesi szolgálat esetén a munkavégzés megkezdését, befejezését a jelenlétes is köteles a Fejrovatos előjegyzési naplóba előjegyezni.

Abban az esetben, ha a munkavégzés technológiai és/vagy munkabiztonsági sebességkorlátozással jár együtt és az a napi lassúmenet kimutatásban nem szerepel, akkor a vonatszemélyzet értesítéséről a vonat irányának megfelelően a 140 forgalomirányító vagy forgalomszabályozó állomás forgalmi szolgálattevője köteles gondoskodni.

11.3. Pályaműködtetői kapacitásigény felhasználás

Pályaműködtetői kapacitásigény felhasználás a vonalszakaszon a forgalmi vonalirányító előzetes hozzájárulása, és a 140 forgalomirányító engedélye esetén végezhető.

A kiadott utasításban megnevezett munkavégzésért felelős a pályaműködtetői kapacitásigény felhasználás megkezdését a 140. sz. vonal vonatkozásában a forgalomszabályozó állomás rendelkező forgalmi szolgálattevőjének Fejrovatos előjegyzési naplójában köteles előjegyezni.

Amennyiben a munkavégzés helye szerinti szolgálati helyen, vagy nyíltvonali munka esetén valamelyik szomszédos szolgálati helyen jelenlétes is teljesít szolgálatot, akkor a munkavégzés bejegyezhető a jelenlétes Fejrovatos előjegyzési naplójába is.

A pályaműködtetői kapacitásigény felhasználás befejezését azon szolgálati helyen kell előjegyezni vagy távbeszélőn bejelenteni, ahol a megkezdést előjegyezték.

A bejegyzésekről az érdekelt forgalmi szolgáltatók, és a 140 forgalomirányító, kötelesek egymást értesíteni.

Előre tervezett építési-és fenntartási munkák esetén a Vágányzári, Feszültségmentesítési, Biztosítóberendezés Kikapcsolási Utasításban kell előírni a jelenlétes szükségességét, feladatait és a szolgálatvégzés helyét.

Az előre nem látható pályaműködtetői kapacitásigény felhasználás esetén az F.2. sz. Forgalmi Utasításban előírtak szerint kell eljárni.

11.4. Munkavonatok közlekedtetése

A jelen VU 8.8. pontjában foglalatokat kell alkalmazni.

12. Pályavasúti informatikai rendszerek kezelése

12.1. A munkahelyek adatai, az egyes munkahelyeken végzett feladatok meghatározása

Petőfiszállás, Csengele, Kistelek, Balástya, Szatymaz, és Kiskundorozsma teljesítményének rögzítése történik a munkahelyről.

A Pályavasúti informatikai rendszerek kezelését a 140 forgalomirányító végzi.

A munkahelyeken végzett feladatok meghatározása:

- vonatesemény rögzítés
- szolgáltatásnaplózás
- részletes feladatkiírás készítés
- vágányhelyzet aktualizálás
- MS Outlook rendszer: Írásbeli rendelkezés felkérése.

12.2. Vonatösszeállítás közlése

Személyszállító kocsikból álló szerelvények adatainak felvételét a MÁV-START Zrt. munkavállalója (vezető jegyvizsgáló) végzi a helyszínen, a vasúttársaság eVTK-ra vonatkozó saját szabályozása szerint.

Amennyiben az adatok átadása a PASS2 rendszerben nem valósul meg, azonban e-mailben az eVTK rendelkezésre áll, a forgalomirányító a fejadatokat rögzíti a rendszerben az eVTK alapján.

Amennyiben a vonatösszeállítás és a készre jelentés a PASS2 rendszerben nem jelenik meg és eVTK sem érkezett, akkor kézzel kitöltött Vonatterhelési kimutatás nyomtatványt kell elkészíteni 3 példányban a MÁV-START Zrt. munkavállalójának.

A Vonatterhelési kimutatás adatait a MÁV-START Zrt. munkavállalója a területi személyszállítási főüzemirányító útján juttatja el kimutatható módon a 140 forgalomirányító részére.

Nem személykocsikból álló szerelvény közlekedésekor a vállalkozó vasúti társaság munkavállalója köteles az informatikai rendszerben a vonatösszeállítást rögzíteni saját informatikai rendszeréből adatátadással vagy Call-Center adatrögzítő központ útján.

12.2.1. Külső vonatfelvétel végrehajtása pályavasúti szolgáltatás keretében

A szolgálati helyeken a külső vonatfelvételt megrendelés alapján a vonali tolatásvezető végezheti el.

Végrehajtása:

a vonatfelvételt végző vonali tolatásvezető a vonat mellett haladva bediktálja a Call-center belső adatrögzítőjének a vonatfelvételhez szükséges adatokat.

12.2.2. Külső vonatfelvétel végrehajtása vasúti társasági munkavállalókkal

Vállalkozó vasúti társaság munkavállalója mobiltelefon használata esetén az adatokat közvetlenül a Call-Center adatrögzítő központjába (06 30/504-4878) köteles bediktálni, ahol az adatokat a PASS2 rendszerben rögzítik.

Személyszállító kocsiból álló szerelvények adatainak felvételét a MÁV-START Zrt. munkavállalója (vezető jegyvizsgáló) végzi a helyszínen, a vasúttársaság eVTK-ra vonatkozó saját szabályozása szerint.

12.3. Vonatok készre jelentésével kapcsolatos előírások

A vasúti társaságok a vonatok készre jelentésének tényét és idejét elsősorban a PASS2 rendszer IÜR alrendszerében rögzítik.

A MÁV-START Zrt. a vonatterhelési kimutatásokat, mely tartalmazza az indulásra kész állapot idejét is, elektronikusan (eVTK) küldi meg, melynek adatai a FOR00 alrendszerben jelennek meg.

A MÁV-START Zrt. által indított mozdonyvonatok indulásra kész állapotának bejelentése elektronikusan történik, (eVTK is készül), melynek adatai a FOR00 alrendszerben jelennek meg.

Amennyiben az adatátadás bármely okból elmarad, úgy a zárt csoportú e-mail rendszeren keresztül kapott eVTK alapján a forgalomirányító köteles rögzíteni a FOR00 alrendszerben a vonat Fejadataival a készre jelentés idejét.

A kiszolgáló vonatnál (Ki, Kt) a megrendelt vonatelőkészítési tevékenységet a vonali tolatásvezető végzi. A vonatösszeállítási adatok rögzítése az adatrögzítő központ bevonásával történik, a készre jelentést is az adatrögzítő központban kell rögzíteni.

Menetrend nélküli vonatok készre jelentése a közlekedtető vállalkozó vasúti társaság feladata.

12.4. Szolgáltatások kezelése

12.4.1. Részletes feladatkiírás

A vasúti társaság által az informatikai rendszerben átadott szolgáltatás-pontosításból a forgalomirányítónak a megrendelt szolgáltatás teljesítése előtt megfelelő időben el kell készítenie a J003 Részletes feladatkiírás jelentést.

A jelentést a teljesítmény adatok kézirati rögzítésre alkalmas formában a levelező rendszerben a forgalomirányítónak továbbítania kell - a tolatásra történő Írásbeli rendelkezés felkérése mellett -, a kiszolgáló menetet indító forgalomszabályzó állomás részére.

Amennyiben az informatikai rendszerek útján nem kerül átadásra szolgáltatás-pontosítás a vasúti társaság részéről, akkor a vvasúti társaság írásban (email) köteles a szolgáltatás mikénti végrehajtásáról nyilatkozni.

A rendkívüli tolatásokat a megrendelés késedelme esetén is el kell végezni. Az ilyen szolgáltatások megrendelésére a vasúti társaságot fel kell szólítani. A forgalomirányító köteles ellenőrizni, hogy a vasúti társaság a késedelmes megrendelést megtette-e. Az ilyen szolgáltatás teljesítését visszamenőlegesen, a tényleges végrehajtás idejének megfelelően kell naplózni.

12.4.2. A részletes feladatkiíráson nem kezelt szolgáltatások teljesítésével kapcsolatos helyi szabályozás

A megrendelt szolgáltatások teljesítését követően teljesített tényadatok alapján a 140 forgalomirányító rögzíti a FOR00 alrendszerben.

A szolgálat ideje alatt elvégzett eseményt annak kell rögzítenie, akinek a szolgálatában végrehajtásra került az adott esemény. Abban az esetben, ha a szolgálatátadás időpontjáig

az adatokat bármely ok miatt nem lehetett rögzíteni, akkor azt a szolgáltatásadás szövegében szerepeltetni kell.

12.5. Zárt csoportú e-mail rendszer használatára vonatkozó helyi előírások szabályozása

A zárt csoportú e-mail rendszert a 140 forgalomirányító kezeli.

Feladata:

- A forgalmi szolgálattevők zárt csoportú email rendszerének használatáról szóló hatályos utasítás alapján az Írásbeli rendelkezés megkérése.

- Az érintett rendelkező állomástól (állomásoktól) megkapott Írásbeli rendelkezési anyagra vonatkozóan az értesítés megtörténtét követően „A sz. vonat személyzete a sz. Írásbeli rendelkezésén a kérésre megküldötték szerint értesítve.” üzenet küldése az érkezett üzenetre válaszolva a „Válasz” opciót használva.

- A Rendkívüli esemény/Vagyonvédelmi bejelentés, valamint egyéb események bejelentéséről szóló értesítéseket a forgalomirányítónak kell elkészíteni és a címzettek részére a hatályos Értesítési Rendszerben foglaltak szerint továbbítani, az elküldött üzenetek tárgy rovatában meghatározott rövidítéseket kell alkalmazni.

A 140 forgalomirányító e-mail címe: uksg.kofi.sg@mav.hu

A forgalomirányító a kapott e-mail üzeneteket a zárt csoportú e-mail rendszerre vonatkozó szabályozások szerint köteles kezelni. A rendszer által automatikusan nem rendszerezett üzeneteket a megfelelő mappákba kell áthelyezni, valamint azok lejártakor archiválásukról gondoskodni.

Az elküldött leveleket az „Elküldött üzenetek” közül, a későbbi visszakereshetőség érdekében, a küldést követően haladéktalanul át kell helyezni az „Archív mappákba”.

12.6. Az előre nem látott ideiglenes lassúmenetek nyilvántartásával, napi lassúmenet kimutatások kezelésével, kézbesítésével kapcsolatos előírások

A vonalszakaszon helyből induló vonatok mozdonyszemélyzetét a forgalomirányító a rendelkezésre álló értekező berendezésen köteles értesíteni az érvényben lévő lassúmenetekről és az első olyan forgalmi személyzettel rendelkező szolgálati helyen történő megállásról, ahol lehetőség van a kinyomtatott Kimutatás kézbesítésére.

Abban az esetben, ha a vonalszakasz szolgálati helyéig közlekedő vonat a szolgálati helyről más vonatszámban közlekedik, akkor az ilyen vonatok mozdonyszemélyzete számára a megváltozott vonatszámnak megfelelő, új menetrendje szerinti útvonalra vonatkozó Kimutatást már a vonat kiindulási állomásán kézbesíteni kell.

12.7. Pályavasúti informatikai rendszerek meghibásodása

Az informatikai rendszerek meghibásodása esetén, a feladatokat a 140 forgalomirányító végzi. Amennyiben a zárt csoportú e-mail rendszer meghibásodik, akkor az üzenetek küldése és fogadása a forgalomirányító távbeszélő készülékén történik. Az üzenet továbbítás ténye, valamint az üzenet tartalmának nyilvántartási/dokumentálási helye a Fejrovas előjegyzési napló. A hibát jelenteni kell a Funkcionális felügyelet részére.

13. Eljárás biztosítóberendezés meghibásodása esetén

13.1. Hibák előjegyzése

A jelen VU 3.1. pontjában foglaltakat kell alkalmazni.

13.2. Eljárás távvezérelt üzemmód meghibásodása esetén

Amennyiben valamelyik szolgálati helyen a távvezérelt üzemmód meghibásodik, akkor a 140 forgalomirányító köteles azonnal jelentést tenni a területi főüzemirányítónak, aki gondoskodik a jelenlétes kirendeléséről. A hibát a forgalmi vonalirányító és a biztosítóberendezési diszpécser részére is be kell jelenteni. A jelenlétes kitérkezésekor a berendezést, a Kezelési Szabályzatban foglaltak szerint át kell kapcsolni helyi üzemmódba.

Helyi üzemmód esetén, a 140 forgalomirányító elrendeli a vágányútbeállítást a jelenlétes részére, aki azt az F.2. sz. Forgalmi Utasításban, és a Kezelési Szabályzatban foglaltaknak megfelelően ellenőrzi, beállítja, majd jelenti a 140 forgalomirányítónak. A jelenlétes a bejárat és kijárat jelzőket csak a 140 forgalomirányító utasítására állíthatja továbbhaladást engedélyező állásba vagy vezérelhet ki Hívójelzést.

13.3. Eljárás továbbhaladást tiltó jelzést adó főjelzők esetén

Ha a vonat Megállj! jelzést adó, vagy jelzést egyáltalán nem adó bejárat, kijárat jelzőnél rendkívüli okból megállt, akkor a vonat mozdonyvezetőjének, a továbbhaladásra az érkező berendezésen a 140 forgalomirányítótól engedélyt kell kérni.

13.4. Különleges kezelések forgalmi feltételei

Különleges kezeléseket mindig a hatályos Forgalmi utasításokban, és Kezelési Szabályzatokban foglaltak szerint lehet végezni.

13.4.1. Hívójelzés kivezérése

A hívójelzés kivezérése előtti forgalombiztonsági intézkedések végrehajtásáért a 140 forgalomirányító a felelős. Abban a rendkívüli esetben, ha a bejárat vagy kijárat jelző utáni első szigetelt vágányszakasz (Megállj!-ra ejtő szakasz) hamisfoglalt, akkor a Kezelési Szabályzatban foglalt kezeléssel, a Hívójelzés legfeljebb 90 másodpercre vezérelhető ki. A 140 forgalomirányító köteles a mozdonyvezető útján tájékozódni, és a Hívójelzést olyan időben kivezérelni, hogy a vonat ne kelljen indokolatlanul a főjelzőnél megállítani, valamint az adott idő alatt a vonat a főjelzőt meghaladhassa.

13.4.2. Kényszeroldás

A Kényszeroldás művelet szükségessé válhat biztosítóberendezési és forgalmi okból egyaránt. Kezelését a Kezelési Szabályzat feltételei szerint a 140 forgalomirányító végzi. A 140 forgalomirányító felelős azért, hogy a kezelés következtében balesetveszélyes helyzet ne jöjjön létre.

13.4.3. Szigetelés kikapcsoló

Bármely váltót csak akkor szabad szigetelés kikapcsolóval állítani, ha a 140 forgalomirányító kétséget kizáróan meggyőződött arról, hogy az állítandó váltó és az aláváltást kizáró szigetelt szakaszok mind szabadok, azokon járművek nem tartózkodnak. A meggyőződést a vonatszemélyzettől vagy az állomáson szolgálatot teljesítő jelenlétestől való érdeklődés útján kell elvégezni.

13.4.4. Térközjelzők Megállj!-ra kapcsolása

Ezt a kezelést balesetek megelőzése érdekében kell elvégezni a Kezelési Szabályzat előírásai alapján. Kezeléséről az érintett vonatok mozdonyvezetőit, mozdonyrádió vagy mobiltelefonon értesíteni kell.

13.4.5. Állomási főjelzők Megállj!-ra kapcsolása

Amennyiben valamely ok miatt a vonat továbbhaladását meg kell akadályozni, az érintett kijáratí vagy bejáratí jelző szabad jelzését azonnal Megállj! állásba kell kapcsolni. A kivezérelt Hívójelzés Megállj!-ra kapcsolása is ezzel a kezelési művelettel végezhető el.

13.5. Váltóellenőrzés, ha a forgalomirányító nem tud meggyőződni valamely váltó helyes állásáról, végállásáról

Amennyiben a 140 forgalomirányító a biztosítóberendezés Kezelési Szabályzatában előírtak szerint valamely váltó(k) helyes állásáról és végállásáról nem tud meggyőződni (a biztosítóberendezésen a váltóról nincs információ, váltózavar, vagy váltófelvágás szimbólum látható), akkor a váltót a helyszínen kell megvizsgálni. A helyszíni vizsgálatra a vonatszernélyzet közül igénybe vehető a vonali tolatásvezető vagy a mozdonyvezető.

Amennyiben a távvezérelt állomáson jelenlétes teljesít szolgálatot, akkor ő, ellenkező esetben megfelelő forgalmi vizsgával rendelkező biztosítóberendezési munkavállaló és az ő munkáját ellenőrző második dolgozó együtt köteles a helyszínen elvégezni a váltó használhatóságának és helyes állásának ellenőrzését az F.2. sz. Forgalmi Utasításban és a Kezelési Szabályzatban előírtak szerint.

A helyszíni vizsgálat elvégzéséről a 140 forgalomirányító rendelkezik.

Szükség esetén a váltót a 140 forgalomirányító rendelkezése szerinti állásban biztonsági betéttel le kell zárni.

Amennyiben valamely váltót a biztosítóberendezés segítségével nem lehet helyes állásba állítani, és a hiba a próbaállítások során sem szüntethető meg, akkor a váltót a helyszínen használhatóság szempontjából meg kell vizsgálni, és a Kezelési Szabályzatban foglaltak szerint kell eljárni. A használhatósági ellenőrzést végző munkavállaló köteles a vizsgálat eredményét a 140 forgalomirányító részére bejelenteni.

A vizsgálatot a jelenlétes, ha nincs, akkor a megfelelő forgalmi vizsgával rendelkező biztosítóberendezési munkavállaló és az ő munkáját ellenőrző második dolgozó együtt köteles a helyszínen elvégezni.

Ha a váltó megfelel a használhatóság forgalmi feltételeinek, a 140 forgalomirányító rendelkezése szerinti állásba kell kézi forgattyúval állítani, szükség esetén biztonsági betéttel lezárni.

A biztonsági betéttel történő lezárás tényét a 140 forgalomirányító részére be kell jelenteni, aki ezt a Fejrovtos előjegyzési napló következő sorában időpont, a váltó számának és állásának megjelölésével köteles előjegyezni. A biztonsági betéttel lezárt váltót a végleges helyreállításig csak a 140 forgalomirányító engedélyével szabad felnyitni.

A biztonsági betéttel lezárt váltó (-k) lakatkulcsainak őrzéséért a lezárást végző dolgozó felelős mindaddig, amíg azokat felvétel helyén kimutathatóan vissza nem adja. A visszavételről a 140 forgalomirányítót tájékoztatni kell, aki a Fejrovtos előjegyzési naplóban ezt a tényét előjegyezi.

Vágányút beállításával a 140 forgalomirányító köteles meggyőződni arról, hogy a lezárt váltó (-k) biztonsági betétjének lakatkulcsa az őrzéséért felelős dolgozó birtokában van-e. A biztonsági betéttel lezárt váltót csak helyreállítás céljából, a 140 forgalomirányító engedélyével szabad felnyitni.

A váltón abban az állásban, amelyben nincs végállás ellenőrzése a biztonsági betéttel történő lezárásig tilos vonatot közlekedtetni, tolatási mozgást végezni.

A 140 forgalomirányító a hibát köteles bejelenteni a biztosítóberendezési, a pályavasúti diszpécsernek.

Petőfiszállás, Csengele, Kistelek, Balástya, Szatymaz, Kiskundorozsma állomások forgalmi irodáiban lezárható szekrényben. A szükséges szerszámok „HAVÁRIA dobozban” a forgalmi irodákban vannak elhelyezve.

13.6. Vágányút ellenőrzése, ha a forgalomirányító a vágány foglaltságáról nem tud meggyőződni

Ha a vonalszakasz valamely állomási vágánya, vágányszakasza a közlekedő vonat után foglaltságban maradt, akkor meg kell győződni arról, hogy a vonat teljes hosszában kihaladt-e az állomásról. Amennyiben szolgálati helyen van jelenlétes, akkor a vágányút ellenőrzését ő köteles megtartani a 140 forgalomirányító rendelkezése szerint. Egyéb más esetben a 140 forgalomirányító köteles a helyzetet tisztázni az adott vonat személyzete, vagy a személyzet nélküli állomáson tartózkodó más vonat személyzetének közreműködésével. Ha a vonat teljes kihaladása a fentiekben előírtak szerint nem állapítható meg, akkor a foglalt vágányszakasz felé vonat nem indítható mindaddig, amíg a 140 forgalomirányító a következő vonatfogadásra kötelezett dolgozó vagy a vonatszemélyzet útján kétséget kizáró módon meg nem győződött arról, hogy a vonat vége az utasítás szabályi szerint meg van jelölve. A vágányra csak ezt követően szabad vonatot bejáratni.

13.7. Az önműködő térközbiztosító berendezés használhatatlansága miatti állomástávolságú közlekedés szabályozása

Amennyiben az önműködő térközbiztosító berendezés használhatatlansága miatt át kell térni állomástávolságú közlekedésre, a vonatok szolgálati helyre történő megérkezéséről a 140 forgalomirányító részére jelentést kell tenni.

Személyszállító vonatok, valamint a vonali tolatásvezetővel közlekedő nem személyszállító vonatok esetében a vonat megérkezéséről, a vonat végének megtekintésével, a vonatkísérő személyzet (vezető jegyvizsgáló, vonali tolatásvezető) köteles meggyőződni, és erről a mozdonyvezetőt értesíteni, aki köteles a vonat megérkezését a forgalomirányítónak jelenteni.

Amennyiben a személyszállító vonaton jegyvizsgáló is teljesít szolgálatot, a vezető jegyvizsgáló a vonat megérkezéséről történő meggyőződéssel őt is megbízhatja.

Mozdonyvonat esetén a szolgálati helyre történő megérkezést a mozdonyvezető köteles a 140 forgalomirányítónak jelenteni.

Csak mozdonyvezetővel közlekedő vonatok esetén, amennyiben nincs ellenkező irányú vonat útban, a vonatokat addig az állomásig kell közlekedtetni, ahol jelenlétes teljesít szolgálatot, ha ez nem biztosítható, akkor a forgalomszabályozó állomásig kell közlekedtetni, és ott kell a zárjelző meglétéről meggyőződni, majd a 140 forgalomirányító részére a vonat megérkezéséről jelentést tenni.

Csak mozdonyvezetővel közlekedő vonatok esetén, amennyiben az érkező állomás felé ellenkező irányú vonat van útban, akkor a vonatot a bejáratni jelzőnél meg kell állítani, és az ellenkező irányú vonatot kell az állomásra elsőként bejáratni. Az ellenkező irányú vonat érkezése után, valamint abban az esetben, ha az állomáson ellenkező irányú vonat vár indulásra, a vonat bejáratása és megállásáról történő jelentés vétele után a 140 forgalomirányító engedélyt ad az ellenkező irányú vonat mozdonyvezetőjének, hogy óvatosan előrehúzzon addig, hogy a zárjelző meglétét ellenőrizni és jelenteni tudja a 140 forgalomirányító részére. Az ellenkező irányú vonat csak a jelentés vétele után bocsátható ki az állomásról.

Ha a szolgálati helyen jelenlétes teljesít szolgálatot, a vonat végének jelzéséről ő köteles meggyőződni és a forgalomirányítónak bejelenteni.

Amennyiben az állomástávolságú közlekedés nem biztosítóberendezési hiba miatt, hanem egyéb okok miatt szükséges, akkor a fővágányon történő tényleges megállás vagy áthaladás tényét, minden esetben a mozdonyvezető köteles jelenteni a 140 forgalomirányító részére.

14. Rendkívüli események

14.1. Eljárás váltófelvágás esetén

A váltófelvágás tényét a 140 forgalomirányítónak azonnal be kell jelenteni. A 140 forgalomirányító az eseményt köteles a 700 forgalmi vonalirányítónak, a biztosítóberendezési, pályalétesítményi diszpécsernek és a területi főüzemirányítónak bejelenteni. A területi főüzemirányító köteles jelenlétes kirendeléséről gondoskodni. A váltót forgalmi használhatóság szempontjából a kirendelt jelenlétes köteles megvizsgálni, ha nincs, akkor a megfelelő forgalmi vizsgálóval rendelkező biztosítóberendezési munkavállaló és az ő munkáját ellenőrző második dolgozó együtt köteles a helyszínen megvizsgálni.

Ha a váltó a forgalmi használhatóság feltételeinek megfelel, akkor a műszaki megvizsgálásig és helyreállításig legfeljebb 5 km/h sebességgel tolatásra és vonatközlekedésre használható. A váltót vonatközlekedés közben biztonsági betéttel le kell zárni.

14.2. Rendkívüli események, balesetek bejelentése

A rendkívüli eseményekről a szolgálati felsőbbség felé történő írásos jelentés elkészítése a 140 forgalomirányító feladata.

Személyi sérüléssel járó balesetről az esemény felfedezője köteles haladéktalanul a központi segélyhívó számra bejelentést tenni, ezt követően a 140 forgalomirányítót értesíteni. A 140 forgalomirányító a rendkívüli eseményről tájékoztatni köteles az illetékes forgalmi vonalirányítót és a területi főüzemirányítót.

15. Egyéb előírások

15.1. Vagyonvédelem

A belépés az illetékes munkavállalók részére kiosztott kulcsok, és kódok segítségével történik.

Bármely más személy csak a feljogosított személy kíséretében léphet be.

Szolgálati helyekre történő belépéshez szükséges kulcsok tárolási helye Kiskunfélegyháza, Szeged-Rendező forgalomszabályozó állomásokon elzárva, valamint a szegedi Üzemirányító Központban.

A belépésre jogosult személyek, a részükre biztosított kulcs segítségével tudnak bejutni, az azonos kulccsal nyitható biztonsági zárszerkezettel ellátott forgalmi irodába, ahol mozgásérzékelő van felszerelve. A belépés után a részükre biztosított kóddal, a mozgásérzékelő kezelési szabályzatában foglaltak szerint, kezelni kell a védelmi berendezést, majd a forgalomirányító részére, a forgalmi irodában lévő utasítást adó hangrendszer vagy telefon útján be kell jelentkezni. Bármely más mozgásérzékelővel ellátott helyiségbe történő belépés előtt a forgalmi irodába kell bemenni és ott a forgalomirányító részére bejelentkezni.

Amennyiben a 140 forgalomirányító berendezésén jogosult belépésre utaló jelzés van, de a bejelentkezés 2 percen belül nem történik meg, akkor a 140 forgalomirányító az utasítást adó hangrendszer segítségével köteles a belépett munkavállalót felszólítani a bejelentkezésre.

Amennyiben a felszólított személy ezután sem jelentkezik, akkor a forgalomirányító köteles a rendőrséget értesíteni.

A forgalmi irodából való távozás időpontját a 140 forgalomirányítónak jelenteni kell, majd a védelmi berendezést, a kezelési szabályzatban foglaltaknak megfelelően élesíteni kell, és a bejárati ajtót be kell zárni.

Betöréssel esetén a belépett személyt fel kell szólítani, hogy azonosítsa magát, ha ezt nem teszi meg (illetéktelen behatolás), akkora forgalomirányító köteles a legközelebbi rendőrkapitányságra bejelentést tenni.

A vagyoni védelmi eseményről azonnal bejelentést kell tenni az illetékes rendőrség felé annak a munkavállalónak, aki az eseményt felfedezte, majd jelenteni kell a 140 forgalomirányítónak. A 140 forgalomirányító az eseményről tájékoztatni köteles a 700 forgalmi vonalirányítót és a területi főüzemirányítót.

Amennyiben a vonalszakaszon történő közlekedés közben a vonatszemélyzet vonatközlekedést veszélyeztető tüzesetet vagy láthatóan őrizetlenül hagyott tüzet észlel, köteles erről azonnal a tűzoltóságot értesíteni, majd jelentést tenni a 140 forgalomirányítónak is.

A 140 forgalomirányító köteles az illetékes forgalmi vonalirányítónak, valamint a területi főüzemirányítónak jelenteni.

A 140 forgalomirányító a jelzést, riasztást észleli külön e célra telepített berendezésen (számítógép alapú, képernyős felügyeleti berendezés), és/vagy a távvezérlő berendezés kezelő felületén.

A VU szerinti Önkormányzati Tűzoltóságot tűzjelzés esetén azonnal értesíteni kell. A 140 forgalomirányító a riasztás okáról, ha erre az adott állomáson van elérhető személy (pályavasút, vagy társvasút munkatársa, elhaladó vonat személyzete, stb.) célszerűen megerősítést szerezhet – de a jelzés tényét mindenképpen jelenti a biztosítóberendezési diszpécsernek, aki az illetékes zavarelhárító szolgálatot sürgősséggel a helyszínre vezényli. Ha a jelzés indokolt a zavarelhárító szolgálat a helyszínre érkezve közreműködik a helyzet tisztázásában, valamint a vasúti pályahálózat működtető Tűzvédelmi Szabályzata alapján a tőle elvárható módon közreműködik, megkezdje a tűz oltását, a berendezések szükséges feszültségmentesítésében részt vesz. A 140 forgalomirányító intézkedik a felsővezeték feszültségmentesítésére, az erősáramú szakterület közreműködésére. A területi főüzemirányító a rendkívüli eseményeknél előírt vezetői értesítéseket megteszi. Ha a jelzés nem indokolt (műszaki, vagy más ok miatt tévesen állt elő) a zavarelhárító szolgálat, ha a berendezés lehetővé teszi, a helyszínen törli a jelzést. Amennyiben ez nem lehetséges, akkor megfelelő szakember közreműködését kell kérni a biztosítóberendezési diszpécser útján – addig a jelzés megmarad.

Mellékletek

- 1. sz. melléklet:** Nyíltvonal jellemzői
- 2. sz. melléklet:** Szolgálati helyek jellemzői
- 3. sz. melléklet:** Szolgálati helyek vázlatos helyszínrajzai
- 4. sz. melléklet:** Szolgálati helyek villamos felsővezeték kapcsolási rajzai
- 5. sz. melléklet:** Biztosítóberendezés Kezelési Szabályzata

Nyíltvonal jellemzői**1.1. Lejtési viszonyok**

A vonalszakaszon nincs 5 %-nál nagyobb esés, emelkedés.

1.2. Helyhez kötött jelzők felállítási helye

Páratlan irány				Páros irány			
Jelölés	Szelvény- szám	Vágány	Rendel- tetése	Jelölés	Szelvény- szám	Vágány	Rendel- tetése
Kiskunfélegyháza - Petőfiszállás							
601	600+51	-	önműködő biztosított térközjelző	600	600+39	-	önműködő biztosított térközjelző
621	620+51	-		620	620+39	-	
643	641+24	-		640	641+14	-	
663	661+24	-		660	661+18	-	
Petőfiszállás - Csengele							
703	702+82	-	önműködő biztosított térközjelző	702	702+82	-	önműködő biztosított térközjelző
721	720+32	-		720	720+32	-	
741	739+50	-		738	739+50	-	
759	757+03	-		756	757+03	-	
Csengele - Kistelek							
801	799+29	-	önműködő biztosított térközjelző	798	799+29	-	önműködő biztosított térközjelző
823	821+33	-		820	821+33	-	
845	843+45	-		842	843+24	-	
Kistelek - Balástya							
891	891+04	-	önműködő biztosított térközjelző	888	888+82	-	önműködő biztosított térközjelző
913	911+25	-		910	911+02	-	
Balástya - Szatymaz							
957	956+71	-	önműködő biztosított térközjelző	956	956+48	-	önműködő biztosított térközjelző
975	974+21	-		972	973+96	-	
993	991+73	-		990	991+58	-	
Szatymaz - Kiskundorozsma							
1035	1034+41	-	önműködő biztosított térközjelző	1034	1034+66	-	önműködő biztosított térközjelző
1057	1055+55	-		1054	1054+80	-	
1077	1076+69	-		1076	1076+96	-	
Kiskundorozsma – Szeged-Rendező							

Páratlan irány				Páros irány			
Jelölés	Szelvény- szám	Vágány	Rendel- tetése	Jelölés	Szelvény- szám	Vágány	Rendel- tetése
1129	1127+34	-	önműködő biztosított térközjelző	1126	1127+34	-	önműködő biztosított térközjelző

1.3. Nyíltvonali útátjárók

Szelvény-szám	Sorompó jelölése	Biztosítás módja	Keresztezett közút	Irány-függőség	Használhatatlanság esetén a vonatszemélyzetet értesíteni kell?	Visszajelentés helye
Kiskunfélegyháza – Petőfiszállás között						
593+18	AS 593	önműködő fény-és felsorompó val kiegészített fénysorompó	54143 Csólyosi út	irányfüggő	IGEN	Kiskunfélegyháza rendelkező forgalmi iroda
628+29	AS 628	önműködő fénysorompó	IX. kerület 4. dűlő	irányfüggő	IGEN	KÖFI CSBT / Petőfiszállás
639+31	AS 639	önműködő fénysorompó	Selymes 1. dűlő	irányfüggő	IGEN	KÖFI CSBT / Petőfiszállás
651+50	AS 651	önműködő fénysorompó	Mária dűlő	irányfüggő	IGEN	KÖFI CSBT / Petőfiszállás
Petőfiszállás - Csengele között						
716+48	AS 716	önműködő fénysorompó	Petőfiszállási tanyákhoz vezető dűlőút	irányfüggő	IGEN	KÖFI CSBT / Petőfiszállás
734+50	AS 734	önműködő fénysorompó	Petőfiszállási tanyák bekötőút	irányfüggő	IGEN	KÖFI CSBT / Petőfiszállás
749+71	AS 749	önműködő fénysorompó	Petőfiszállási tanyákhoz vezető dűlőút	irányfüggő	IGEN	KÖFI CSBT / Csengele
Csengele - Kistelek között						
795+60	AS 795	önműködő fénysorompó	Csengelei dűlőút	irányfüggő	IGEN	KÖFI CSBT / Csengele
806+78	AS 806	önműködő fénysorompó	Kisteleki szőlők bekötőút	irányfüggő	IGEN	KÖFI CSBT / Csengele

Szelvény-szám	Sorompó jelölése	Biztosítás módja	Keresztezett közút	Irány-függőség	Használhatatlanság esetén a vonatszemélyzetet értesíteni kell?	Visszajelentés helye
817+32	AS 817	önműködő fénysorompó	Kisteleki szőlők bekötőút	irányfüggő	IGEN	KÖFI CSBT / Csengele
841+00	AS 841	önműködő fénysorompó	5-ös bekötőút	irányfüggő	IGEN	KÖFI CSBT / Kistelek
852+50	AS 852	önműködő fénysorompó	5-ös bekötőút	irányfüggő	IGEN	KÖFI CSBT / Kistelek
Kistelek - Balástya között						
890+53	AS 890	önműködő fénysorompó	Kisteleki bekötőút	irányfüggő	IGEN	KÖFI CSBT / Kistelek
906+64	AS 906	önműködő fény-és félsorompóval kiegészített fénysorompó	5421 Balástyai tanyák	irányfüggő	IGEN	KÖFI CSBT / Balástya
917+03	AS 917	önműködő fénysorompó	Balástyai tanyák	irányfüggő	IGEN	KÖFI CSBT / Balástya
Balástya - Szatymaz között						
945+20	AS 945	önműködő fénysorompó	Őszeszék tanya	irányfüggő	IGEN	KÖFI CSBT / Balástya
960+80	AS 960	önműködő fénysorompó	Őszeszék tanya	irányfüggő	IGEN	KÖFI CSBT / Balástya
976+95	AS 976	önműködő fénysorompó	IV. körzet tanya	irányfüggő	IGEN	KÖFI CSBT / Szatymaz
988+95	AS 988	önműködő fénysorompó	IV. körzet tanya	irányfüggő	IGEN	KÖFI CSBT / Szatymaz
Szatymaz - Kiskundorozsma között						

Szelvény-szám	Sorompó jelölése	Biztosítás módja	Keresztezett közút	Irány-függőség	Használhatatlanság esetén a vonatszemélyzetet értesíteni kell?	Visszajelentés helye
1028+62	AS 1028	önműködő fénysorompó	Jánosszállási út	irányfüggő	IGEN	KÖFI CSBT / Szatymaz
1054+27	AS 1054	önműködő fénysorompó	54323 II. körzet tanya	irányfüggő	IGEN	KÖFI CSBT / Szatymaz
1069+34	AS 1069	önműködő fény-és félsorompóval kiegészített fénysorompó	5425 5-ös bekötő út	irányfüggő	IGEN	KÖFI CSBT / Kiskundorozsma
1080+49	AS 1080	önműködő fénysorompó	5428 5-ös bekötő út	irányfüggő	IGEN	KÖFI CSBT / Kiskundorozsma
Kiskundorozsma – Szeged-Rendező között						
1125+98	AS 1125	önműködő fény-és félsorompóval kiegészített fénysorompó	55 sz. főút Bajai út	irányfüggő	IGEN	KÖFI CSBT / Kiskundorozsma

1.4. Általános érvényű (típus) engedéllyel rendelkező típusküldemények továbbítása esetén betartandó, a vonalra, vonalszakaszra, rendelkezési szakaszra (szakaszokra) vonatkozó korlátozások

Vonal- szám	Vonalszakasz / Szolgálati hely	Vágány	Típus									Akadály	
			11	22	33	44	55	66	77	88	99		
263	Abony elágazás (100) – Nyársapát elágazás (140)	-	X	X	X	X	X	X	X	0	X	D2	-
269	Városföld elágazás (140) – Kecskemét-alsó (142)	-	X	X	X	X	X	X	X	0	X	D2	-
140	Cegléd (100) – Városföld	-	X	X	X	X	X	X	X	0	X	D2	-
	Városföld – Kiskunfélegyháza	-	X	X	X	t ₁	t ₁	t ₁	t ₁	0	X	D2	-
	Kiskunfélegyháza – Kiskundorozsma	-	X	X	X	X	X	X	X	0	X	D2	-
	Kiskundorozsma – Szeged	-	X	X	X	X	X	X	X	0	X	D2	-
	Szeged	I. vágány	0	0	0	0	0	X	0	0	0		
	Szeged	II. vágány	X	X	X	X	X	X	X	0	0	D2	
	Szeged	III. vágány	X	X	X	X	X	X	X	0	m1	D2	fűtés csatlakozó
Szeged	IV. vágány	X	X	X	X	X	X	X	0	m1	D2	fűtés csatlakozó	

Szolgálati helyek jellemzői**2.1. Petőfiszállás****2.1.1. A szolgálati hely vágányai**

Vágány neve	Rendeltetése	Használható hossza kezdőpont felé [m]	Használható hossza végpont felé [m]	Lejtviszony kezdőpont felé [%]	Lejtviszony végpont felé [%]	Vonatbefolyásolás típusa	Határoló kitérő kezdőpont felől	Határoló kitérő végpont felől	TAF-TSI azonosító	Vágány besorolása	Hozzáférés	Megjegyzés
1	2	3	4	5	6	7	8	9	10	11	12	13
I.	Vonatindító és vonatfogadó fővágány	841		2,5%-nél kisebb	2,5%-nél kisebb	75 Hz sínáramkör	6	3	HU-17145-01-1	D	nyílt	-
II.	Átmenő fővágány	823		2,5%-nél kisebb	2,5%-nél kisebb	75 Hz sínáramkör	2	1	HU-17145-01-2	F	nyílt	-
III.	Vonatindító és vonatfogadó fővágány	864		2,5%-nél kisebb	2,5%-nél kisebb	75 Hz sínáramkör	4	1	HU-17145-01-3	C	nyílt	-
IV.	Rakodó vágány	247		2,5%-nél kisebb	2,5%-nél kisebb	nincs	földkúp	10	HU-17145-01-4	K	nyílt	-

2.1.3. Utasperonok hossza, szélessége, sínkorona feletti magassága (sk0, sk15, sk30, sk55), burkolata, az utasok részére kijelölt megközelítési útvonal meghatározása

Vágány-szám	Hossz	Szelvénytípus	Sínkorona feletti magasság	Szélesség (méter)	Burkolat
I.-II.	288m	681+56–684+44	sk30	4,3	beton lapok

Az állomás (felvételi épület) a Kossuth utcáról közelíthető meg.

A vágányok gyalogosan történő megközelítésére az épület melletti kiépített gyalogúton történik. Az utasok az I. és II. sz. vágányok közötti peront a kijelölt átjárón keresztül közelíthetik meg.

Kerekes székes utasok is ezt az utasforgalmi átjárót használhatják.

2.1.4. Helyhez kötött jelzők felállítási helye, jelölése, rendeltetése

Kezdőpont felől			Végpont felől		
Jelölése	Szelvénytípus	Rendeltetése	Jelölése	Szelvénytípus	Rendeltetése
A	675+11	Biztosított fény bejárati jelző	B	689+41	Biztosított fény bejárati jelző
V1	686+44	Biztosított fény kijárati jelző	K1	678+00	Biztosított fény kijárati jelző
V2	686+38	Biztosított fény kijárati jelző	K2	678+16	Biztosított fény kijárati jelző
V3	686+70	Biztosított fény kijárati jelző	K3	678+07	Biztosított fény kijárati jelző

Helyhez kötött egyéb jelzők

Megnevezés	Szelvénytípus	Helye
Tolatási határjelző	675+61	Kiskunfélegyháza felé
Tolatási határjelző	688+11	Csengele felé
Úrszelvénybe nyúló létesítményre figyelmeztető jel	679+17	IV. sz. vágány mellett az oldalrakodó kezdőpont felőli oldalán
Úrszelvénybe nyúló létesítményre figyelmeztető jel	679+42	IV. sz. vágány mellett a raktári épület rakodóponkjának végpont felőli oldalán
Vágányzáró jelző	677+45	IV vágány kezdőpont felőli végén
Üzemben lévő villanymozdonyokkal nem járható pályaszakasz eleje jelző	677+47	IV. vágány kezdőpont felőli végén
Üzemben lévő villanymozdonyokkal nem járható pályaszakasz eleje jelző	680+15	IV. vágány végpont felőli végén

2.1.5. A váltókra vonatkozó adatok. Váltófűtő-berendezéssel ellátott váltók. A 40 km/h sebességnél nagyobb sebességgel járható váltók, váltókapcsolatok és az azokon alkalmazható sebesség

Váltó										
Száma	Szabványos állás	Biztosított	Állítási módja	Zárszerkezet típusa			Lezárható	Biztonsági betét	Állandóan zárva tartott	Váltófűtés
			Villamos	Kampózár	Zárnyelv	Spherolock				
2	E	X	X				X	E,K		X
4	E	X	X				X	E,K		X
6	K	X	X	X			X	E,K		-
8	E	X	X	X			X	E,K		-
10	E	X	X	X			X	E,K		-
1	E	X	X			X	X	E,K		X
3	E	X	X			X	X	E,K		X

Jelmagyarázat

Szabványos állás, Lezárható, Biztonsági betét, Állandóan zárva tartott:

- X: mindkét irányban
- E: egyenes irányban
- K: kitérő irányban

2.1.6. Helyhez kötött védelmi berendezések (vágányzáró sorompók, kisiklasztó saruk), vágányzáró szerkezetek (földkúp, ütközőbak) felsorolása, helye, valamint függősége

Védelmi berendezések:

Jele	Szelvénytípus	Szerkezeti függés	Megjegyzés
VS2	680+60	10 sz. váltó	IV. sz. vágány biztonsági határjelzőjén belül

Vágányzáró szerkezetek:

Helye	Szelvénytípus	Vágányzáró szerkezet	Megjegyzés
IV.	677+45	földkúp	

2.1.7. Eszközök, kulcsok tárolás helye

A biztonsági betétek az állomás forgalmi irodai kulcsszekrényében vannak elzárva. A védelmi berendezések másodkulcsait az állomás biztosítóberendezés szekrényében lezárt borítékban kell őrizni. A felhasználást erre a célra felfektetett kiskönyvben elő kell jegyezni.

Az állomáson 2 db kulccsal lezárható kocsifogó alátét áll rendelkezésre. Tárolási hely: forgalmi iroda. Kulcsai a forgalmi irodai kulcsszekrényében vannak elhelyezve. Az állomáson 2 db páros féksaru van a jelzőeszköz raktárban tárolva. Féksaru nincs rendszeresítve, használata tilos.

2.1.8. Űrszelvénybe nyúló műtárgyak felsorolása

Oldalrakodó a IV. sz. vágány mellett.

2.1.9. Villamos felsővezeteki rendszer jellemzői, állomási kapcsolókert, kapcsolási helyek, szakaszolók (kézi, távvezérelt) elhelyezése, valamint hordozható csak villamos a mozdonyokra vonatkozó jelzők, földelő rudak tárolási helye és darabszáma. Villamos mozdonyal csak részben járható vágányok hossza, iránya

Az állomás felsővezeteki rendszere a FET (Felsővezeteki Energia Távvezérlés) rendszerben működik. A Cegléd – Szeged fővonal villamosított, a munkavezeték energia ellátása Kiskunfélegyháza alállomásról történik.

A csatlakozó vonali felsővezeték rövid leírása:

Az „Ü1” (Üzem 1) szakaszoló a kezdőpont felől a 675+71 sz. szelvényben, az „Ü2” jelű szakaszoló a végpont felől a 688+81 sz. szelvényben található.

Az „Ü1” és „Ü2” jelű szakaszoló szabványos helyzete a „BE” kapcsolt helyzet lakattal lezárva, működtetését csak az illetékes felsővezeték szolgálat erre kiképzett dolgozói végezhetik.

Állomási kapcsolókert:

A kapcsolókert a felvételi épület kezdőpont felőli oldalán a 681+05 sz. szelvényben van.

Áramkörök:

Állomás jobb áramkör:

Az állomás I. sz. vágánya feletti felsővezeték, valamint a IV. sz. vágány végpont felőli villamosított részének felsővezetéke az állomás jobb áramkörét alkotja.

Állomás bal áramkör:

Az állomás II. sz. átmenő fővágánya, valamint a III. sz. vágány feletti felsővezeték alkotja az állomás bal áramkörét.

Állomási szakaszolók:

Kapcsoló jele	Megnevezése	Működtetése	Szabványos állása	Kapcsoló helye
CT	Cegléd táp	Távvezérelt	Bekapcsolt	Kapcsolókert
CV	Cegléd vonal	Távvezérelt	Bekapcsolt	Kapcsolókert
SZT	Szeged táp	Távvezérelt	Bekapcsolt	Kapcsolókert
SZV	Szeged vonal	Távvezérelt	Bekapcsolt	Kapcsolókert
Áj	Állomás jobb	Távvezérelt	Bekapcsolt	Kapcsolókert
Áb	Állomás bal	Távvezérelt	Bekapcsolt	Kapcsolókert
Öj	Összekötő jobb	Távvezérelt	Bekapcsolt	Kapcsolókert
Öb	Összekötő bal	Kézi működtetésű	Bekapcsolt	Kapcsolókert
R	Raktári szakaszoló	Kézi működtetésű	Bekapcsolt	680+15 sz. szelvényben a 06802 sz. oszlopon
STR	Segédtranszformátor	Távvezérelt	Bekapcsolt, lezárt	TR01 a 07736a sz. tartóoszlopon

Az állomás IV. sz. vágánya a 680+70 sz. szelvénytől a 680+10 sz. szelvényig raktári jelleggel villamosított. Feszültségmentesítése a 680+15 sz. szelvényben, oszlopon elhelyezett “R”

(raktár) jelű szakaszolóval lehetséges. Az „R” jelű szakaszoló bekapcsolt állásban a IV. sz. vágány feletti felsővezeték az állomás jobb áramkörére bekapcsolja.

Szakaszolók működtetése távvezérelt üzemmódban:

- Az üzemszerű kapcsolásokat a FET berendezésekkel a Villamos üzemirányító végzi el a FET központból.
- A FET központ üzemzavara esetén a szakaszolók működtetését a Villamos üzemirányító rendelkezése alapján kell végezni (helyettesítő központ vagy állomásra kirendelt munkavállaló).
- A távvezérléssel végrehajtott szakaszoló működtetés esetén nem kerül sor szóbeli engedély kiadására és visszajelenteni sem kell.

A kézi működtetésű szakaszolókat (pl. raktári, összekötő bal stb.) továbbra is kézi kapcsolással lehet működtetni, amelyeket a kirendelt szakközeg végzi.

Szakaszolók működtetése távvezérlés meghibásodása esetén:

Amennyiben a távvezérelt üzemmód meghibásodik a FET diszpécser, gondoskodik a hiba mielőbbi megszüntetéséről. A szükséges kapcsolások helyszíni elvégzésére szakközéget kell biztosítani, aki az alábbiak szerint végezheti el a kapcsolásokat:

- A villamos szakaszoló hajtásokban elhelyezett működtető nyomógombok segítségével a helyszínen a vonatkozó kezelési utasításban foglaltak szerint.
- Amennyiben a működtetés valamilyen hiba miatt ezekkel, a nyomógombokkal nem végezhető el, a kapcsolást kézi erővel kell elvégezni (működtető kar) a vonatkozó kezelési utasításban foglaltak szerint.

Szükség esetén a FET diszpécser utasítására a helyszínen tartózkodó jelenlétes, érvényes vizsgával rendelkező vonali tolatásvezető (a kapcsolásra, földelésre jogosultak névjegyzékén szereplő) is elvégezheti a kapcsolásokat.

A jelenlétes és a vonali tolatásvezető által elvégzett kapcsolási és földelési műveleteket be kell jegyezni a Fejrovatos előjegyzési naplóba (jelenlétes/vonali tolatásvezető, 140 forgalomirányító, FET diszpécser, mindhárom nevet elő kell jegyezni). A szükséges műveletek elvégzése a 140 forgalomirányító (a FET diszpécserrel kapott engedély után) hozzájárulása alapján történhet, az elvégzett műveleteket a FET diszpécsernek jelenteni kell és tájékoztatja a 140 forgalomirányítót.

Kialakított földelési hely:

A raktári szakaszoló oszlopán a szakaszoló kése, forgó szigetelőhöz csatlakozó sodronya, a vezeték tartó szerkezet segédkarja, valamint az oszlop törzse. Amennyiben az oszloptól a végpont felé eső részen kell rakodni, a 06806 sz. oszlopra is telepíteni kell földelőrudat, és a 06806 sz. oszloptól a kezdőpont felé eső részen lehet rakodni. A 06806 sz. oszlopon a földelést a segédkarra, illetőleg az oszlop törzsére kell telepíteni.

Földelő rudak tárolási helye, darabszáma: Az állomáson nincs tárolva földelőrúd.

Villamosmozdonnyal csak részben járható vágányok:

- a IV. sz. vágány a végpont felől felüli végétől a 680+10 sz. szelvényig.

Csak a villamos mozdonyokra vonatkozó jelzők:

Állomási kapcsolókeret:

- 3 db Leeresztett áramszedővel bejárando pályaszakasz eleje jelző
- 2 db Leeresztett áramszedővel bejárando pályaszakasz vége jelző
- 2 db Üzemben lévő villamosmozdonyokkal nem járható pályaszakasz eleje jelző
- 2 db Figyelmeztető jelző

2.1.10. Világítási körzetek és azok kapcsolásának módja

Állomás térvilágítási körzetei:

A térvilágítási berendezések három csoportra osztva:

- Utasforgalmi területek (peron, váróterem, előterek, közlekedési utak és terek, mellékhelyiségek): világítási berendezései automatikus működésűek. Az automatika sötétedés után a megfelelő időszakokban bekapcsolja, majd azt követően kikapcsolja a világítást.
- Technológiai területek (rakterület, váltóköri terület): világítási berendezései félautomatikus működésűek. Az adott helyszínen elhelyezésre került kapcsolószekrényben lévő be- és kikapcsoló gomb szolgál a szükséges időszakban a világítás le- és felkapcsolására. Megfelelő természetes világítás esetén a világítás nem kapcsolható fel. A technológiai területeket a vonali tolatásvezető kapcsolja fel a tolatás időtartamára. A bekapcsolva felejtett világítást az automatika reggel lekapcsolja. Kapcsoló szekrények helye I. sz. váltóköri terület 06827 felsővezeték oszlopon, II. sz. váltóköri terület 06714 felsővezeték oszlopon, Rakodó a felvételi épülettől a kezdőpont felé a 06808 felsővezeték oszlopon.

Az automatika megfelelő működése érdekében a térvilágítási kapcsolókat bekapcsolt állapotban kell tartani. A világítási berendezések üzemzavara esetén a szolgálatot teljesítő munkavállaló köteles azt jelenteni a 140 forgalomirányítónak. Pl.: nyitott peron, fedett peron, váróterem, tolatási padka, kiterő körzet, útátjáró.

2.1.12. Az egyes szolgálati helyeken (helyiségekben) a forgalmi szolgálat ellátásához szükséges utasítások, szabályzatok, segédkönyvek, VU-k, rendeletek elérhetősége

A Forgalmi irodában található:

- Vonali Végrehajtási Utasítás
- Kezelési Szabályzat

Pályavasúti intranet elérhetőség nem biztosított.

2.1.14. Általános segélyhívó, polgárőrség, vagyonőrök, fegyveres biztonsági őrök, önkormányzat, továbbá a szolgálati helyen jelen lévő és vasúti tevékenységet végző vasúti társaságok és külső vállalkozások címe, telefonszáma

Hivatal	Cím	Telefonszám
Központi segélyhívó	--	112
Polgárőrség	6113, Petőfiszállás Ady Endre u.1	70 334 9814
Polgármesteri Hivatal	6113, Petőfiszállás Kossuth u.6	76 368-042

2.1.18. A váltók használhatóságának ellenőrzése szolgálat átvételkor és ellenőrzések alkalmával

A váltók használhatóságát állomásbejárás alkalmával az F.2. sz. Forgalmi Utasítás és a biztosítóberendezés Kezelési Szabályzatában foglaltak szerint ellenőrzi a jelenlétes.

Az ellenőrzésre kötelezettek által tartott ellenőrzés során a biztosítóberendezés Kezelési Szabályzatában foglaltak szerint, a bejáráskor a helyszínen rátekintéssel győződnek meg a váltók használhatóságáról.

2.1.19. A berendezés használhatatlansága esetén a vágányút beállításához szükséges idők meghatározása vágányutanként

Vágányra/vágányról	Kiskunfélegyháza felé/felől	Csengele felé/felől
I.	15	20
II.	15	20
III.	15	20

Távolbalátás korlátozottsága esetén a vágányút beállításához szükséges idő megegyezik az üzemszerű működés és a biztosítóberendezés használhatatlansága esetére meghatározott vágányút beállításához szükséges idővel.

2.1.21. Mellékvágányokban és más szolgálati ágak területén lévő vágányzatban található lezárható váltók felsorolása, azok lezárásának és felnyitásának szabályozása

A IV. sz. rakodóvágányon található a 8 sz. váltó biztosított váltó. Állítását és lezárását a Kezelési Szabályzat szerint kell végezni.

2.1.22. A jelenlétes általi váltóellenőrzés megtartásának szabályozása villamos úton központból állított váltóknál a berendezés meghibásodása esetén

D55 típusú biztosítóberendezés kezelési szabályzatában és a Kezelési Szabályzat Kiegészítésében leírtak szerint történik.

2.1.23. Állomási útátjárók

Szelvény-szám	Sorompó jelölése	Biztosítás módja	Keresztezett közút	Visszajelentés helye
677+04	SR2	fény- és félsorompó	Rákóczi utca	KÖFI CSBT / Csengele
676+95	—	nem biztosított, labirint korláttal felszerelt gyalogos átjáró	Rákóczi utca	—

2.1.25. Mozdonyok körüljárására kijelölt vágányok

Mozdonyok körüljárását lehetőleg a II. és a III. sz. vágányokon kell elvégezni. A fenti vágányok foglaltsága esetén az I. sz. vágányt kell használni. Ebben az esetben a felvételi épület előtt és a peronátjárókon történő áthaladáskor az utastájékoztató berendezésen keresztül erre fel kell hívni az utazóközönség figyelmét.

2.1.27. Az állomás (szolgálati hely) vágányainak rendkívüli küldemények továbbítása szempontjából történő csoportba sorolására vonatkozó előírások

Vágányszáma	Csoportjuk
I.	„D”
II.	„F”
III.	„C”
IV.	„K”

2.1.28. Tengelytúlterhelt járművek esetén az állomás (szolgálati hely) mellékvágányaira vonatkozó korlátozások

Vágány	Rendkívüli küldemény esetén alkalmazható határterhelés: 22,5 t	Megjegyzés
IV.	nem továbbítható	21 tonnával 5 km/h sebességgel járható

2.1.29. A gyalogosok közlekedésére és a szolgálati helyek megközelítésére szolgáló közlekedési útvonalak kijelölése, erre a célra a kerékpár használatának lehetősége. Kézikocsik, targoncák és egyéb közúti járművek közlekedési útvonalainak kijelölése, a vágányokon való áthaladásuk engedélyezésének módja, valamint az életvédelmi kerítésen — szolgálati célú közlekedés érdekében — létesített zárható átjáró használatának feltételei

Az állomás (felvételi épület) a Kossuth Lajos utcán közelíthető meg.

A vágányok között végzendő munkák helyének megközelítése a felvételi épület előtt kiépített, az I. és IV. sz. vágányt keresztező átjárókon a vágányokra merőlegesen, majd a vágányok között, azokkal párhuzamosan, elsodrasi határon kívül, gyalogosan.

2.1.30. Az állomási rakodóvágányok és a hozzájuk tartozó rakodóterületek kijelölése

A rakodásokhoz a kocsikat a IV. sz. rakodó vágány felsővezeték nélküli szakaszára kell kiállítani. Ez esetben a rakodás a 140 forgalomirányító hozzájárulásával, meghatározott időtartamban végezhető. A vasúti társaság munkavállalója bejelenti az elvégzendő tevékenység jellegét (felsővezeték érint, nem érint, rakodó gép típusa, rendszáma, rakodási időt menettől-menetiig, rakodás helye stb.) és igényét. A Rakodási engedélyt 140 forgalomirányító utasítására a kiszolgálómenet érvényes vizsgálóval rendelkező vonali tolatásvezetője állítja ki.

A Rakodási engedély kiadásának feltételeiről a helyszínen lévő vonali tolatásvezető győződik meg, az időtartamát a 140 forgalomirányító közli. A kiadott rakodási engedély számát, időtartamát a 140 forgalomirányítóval közölni kell. A rakodási engedélyt a helyszínen tartózkodó rakodó fél részére kell átadni. (A rakodó fél értesítését, az eljárást, ha nem tartózkodik a helyszínen a „Megállapodásban” szabályozottak alapján kell eljárni.)

A Rakodási engedélyen fel kell tüntetni a 140 forgalomirányító telefonszámát (a hátoldalon), rakodás megkezdésekor (befejezésekor) a rakodó fél köteles bejelentkezni a 140 forgalomirányítónál és közölni az elérhetőségét (mobiltelefon szám).

Rakodógép használata esetén csak akkor adható ki Rakodási engedély, ha a rakodó fél a pályahálózat működtető területi szolgálati felsőbbsege által kiállított, az adott típusú rakodógépre vonatkozó érvényes üzemelési engedéllyel rendelkezik, és azt felmutatja. Az üzemeltetési engedélyszámát, valamint a rakodógép forgalmi rendszámát fel kell tüntetni a Rakodási engedély hátoldalán és közölni kell a 140 forgalomirányítóval. A 140 forgalomirányító az üzemeltetési engedélyszám alapján ellenőrzi annak érvényességét, amennyiben az engedély lejárt a rakodás nem engedélyezhető. Az érvényes üzemeltetési engedélyeket a 140 forgalomirányítónál nyilván kell tartani.

A Rakodási engedélyt a rakodást végző a kiszolgáló menet odaérkezésekor visszaadja a vonali tolatásvezetőnek (jelenlétesnek) a visszavett Rakodási engedély számát be kell diktálni a 140 forgalomirányítónak.

A Rakodási engedélyt a fentiek szerint kiállíthatja a helyszínen tartózkodó jelenlétes is.

Rendkívüli esetben felsővezetékkel ellátott vágányon végzendő egyéb rakodásokhoz, továbbá a IV. vágányon végzendő olyan gépi rakodáshoz, mely a tápvezeték veszélyes mértékű megközelítését eredményezi, a fuvarozó vasúti társaságnak felsővezetékes szakközeg megrendeléséről kell gondoskodnia. Az ilyen rakodásoknál a szükséges kapcsolások, földelések elvégzése és a munkaengedély kiadása, továbbá a munka felügyelete a kirendelt felsővezetékes szakközeg feladata.

A felsővezetékes szakközeg a feszültségmentesítés, és a munkaengedély kiadása előtt a 140 forgalomirányítónál köteles bejelentkezni és a munka végzésére engedélyt kérni. A 140 forgalomirányító hozzájárulásával a Villamos üzemirányító adhat engedélyt a kikapcsolásra. A kiadott munkaengedélyben foglalt időadatokat és az engedély sorszámát a 140 forgalomirányító részére be kell diktálni.

Amennyiben a 140 forgalomirányító a rakodás megszüntetését rendeli el (tolatás, vonatközlekedés miatt), a vonali tolatásvezetőnek, szakközegnek kötelessége a féltől a Rakodási engedélyt visszavonni, a rakodást felfüggeszteni. Az engedély visszavonásáról, a rakodás felfüggesztéséről köteles értesíteni a 140 forgalomirányítót. A rakodás folytatásához új Rakodási engedélyt kell kiállítani az előzőekben foglaltak szerint.

A Rakodási engedélyek kiállítására jogosultak névsorát a Forgalmi Csomóponti Főnökség köteles eljuttatni az az állomásra, valamint a Területi Forgalomirányítási Főnökség részére.

Ha a tolatószemélyzet a rakodóterületen elszóródott árumaradványt talál a kocsik kihúzásakor, akkor erről köteles jelentést tenni a 140 forgalomirányító és az állomásfőnök részére.. Ha a rakodóvágány sínszálai között az elszóródott árumaradvány a tolatás végrehajtását veszélyezteti (pl.: kocsi siklást okozhat), akkor a tolatásvezető a kocsik kihúzását megtagadhatja. A hiányosságról azonnal köteles tájékoztatni a 140 forgalomirányítót, aki intézkedik az érintett vasúti társaság és a 700 forgalmi vonalirányító értesítéséről.

Ha a vonalbejáró, vagy más ellenőrzésre kötelezett munkavállaló értesíti a 140 forgalomirányítót a rakodóterületen elszóródott árurol, a 140 forgalomirányító ezt a tényt is köteles jelenteni az állomásfőnök részére.

Amennyiben a Forgalmi Csomóponti Főnökség által megbízott munkavállaló ellenőrzései során a rakodó területhez kapcsolódóan hiányosságot fedez fel, vagy jelentést kap róla, akkor köteles erről a 140 forgalomirányítót és a pályafenntartási diszpécst kimutathatóan értesíteni.

2.2 Csengele

2.2.1. A szolgálati hely vágányai

Vágány neve	Rendeltetése	Használható hossza kezdőpont felé [m]	Használható hossza végpont felé [m]	Lejtviszony kezdőpont felé [‰]	Lejtviszony végpont felé [‰]	Vonatbefolyásolás típusa	Határoló kitérő kezdőpont felől	Határoló kitérő végpont felől	TAF-TSI azonosító	Vágány besorolása	Hozzáférés	Megjegyzés
1	2	3	4	5	6	7	8	9	10	11	12	13
I.	Vonatindító és vonatfogadó fővágány	846		2,5‰-nél kisebb	2,5‰-nél kisebb	75 Hz sínáramkör	6	3	HU-17152-01-1	E	nyílt	-
II.	Átmenő fővágány	824		2,5‰-nél kisebb	2,5‰-nél kisebb	75 Hz sínáramkör	2	1	HU-17152-01-2	D	nyílt	-
III.	Vonatindító és vonatfogadó fővágány	870		2,5‰-nél kisebb	2,5‰-nél kisebb	75 Hz sínáramkör	4	1	HU-17152-01-3	C	nyílt	-
IV.	rakodó mellékvágány	254		2,5‰-nél kisebb	2,5‰-nél kisebb	nincs	6	8	HU-17152-01-4	K	nyílt	-

2.2.3. Utasperonok hossza, szélessége, sínkorona feletti magassága (sk0, sk15, sk30, sk55), burkolata, az utasok részére kijelölt megközelítési útvonal meghatározása

Vágány-szám	Hossz	Szelvénytípus	Sínkorona feletti magasság	Szélesség (méter)	Burkolat
I.-II.	360 m	776+59 – 780+19	sk30	4,9	terkő + beton lapok

A vágányok gyalogosan történő megközelítésére az épület melletti kiépített gyalogúton történik. Az utasok az I. és II. sz. vágányok közötti peront a kijelölt átjárón keresztül közelíthetik meg.

Kerekes székes utasok is ezt az utasforgalmi átjárót használhatják.

2.2.4. Helyhez kötött jelzők felállítási helye, jelölése, rendeltetése

Kezdőpont felől			Végpont felől		
Jelölése	Szelvény-szám	Rendeltetése	Jelölése	Szelvény-szám	Rendeltetése
A	770+26	Biztosított fény bejárati jelző	B	784+58	Biztosított fény bejárati jelző
V1	781+68	Biztosított fény kijárati jelző	K1	773+20	Biztosított fény kijárati jelző
V2	781+65	Biztosított fény kijárati jelző	K2	773+41	Biztosított fény kijárati jelző
V3	781+89	Biztosított fény kijárati jelző	K3	773+28	Biztosított fény kijárati jelző

Helyhez kötött egyéb jelzők

Megnevezés	Szelvény-szám	Helye
Tolatási határjelző	770+76	Petőfiszállás felé
Tolatási határjelző	784+08	Kistelek felé
Űrszelvénybe nyúló létesítményre figyelmeztető jel	774+39	IV. sz. vágány mellett kezdőpont felől az oldalrakodó végén
Űrszelvénybe nyúló létesítményre figyelmeztető jel	774+60	IV. sz. vágány mellett végpont felől a rakodópont lépcsőjén
Üzemben lévő villanymozdonyokkal nem járható pályaszakasz eleje jelző	774+08	IV. vágány kezdőpont felőli végén
Üzemben lévő villanymozdonyokkal nem járható pályaszakasz eleje jelző	776+33	IV. vágány végpont felőli végén

2.2.5. A váltókra vonatkozó adatok. Váltófűtő-berendezéssel ellátott váltók. A 40 km/h sebességnél nagyobb sebességgel járható váltók, váltókapcsolatok és az azokon alkalmazható sebesség

Váltó											
Száma	Szabványos állás	Biztosított	Állítási módja	Zárszerkezet típusa			Lezárható	Biztonsági betét	Állandóan zárva tartott	Váltófűtés	
			Villamos	Kampózár	Zárnyelv	Spherolock					
2	E	X	X			X		X	E,K		X
4	E	X	X			X		X	E,K		-
6	K	X	X	X				X	E,K		-
8	E	X	X	X				X	E,K		-
1	E	X	X				X	X	E,K		-
3	E	X	X				X	X	E,K		X

Jelmagyarázat

Szabványos állás, Lezárható, Biztonsági betét, Állandóan zárva tartott:

- X: mindkét irányban
- E: egyenes irányban
- K: kitérő irányban

2.2.6. Helyhez kötött védelmi berendezések (vágányzáró sorompók, kisiklasztó saruk), vágányzáró szerkezetek (földkúp, ütközőbak) felsorolása, helye, valamint függősége

Védelmi berendezések:

Jele	Szelvénytípus	Szerkezeti függés	Megjegyzés
VS2	773+22	4 sz. váltó	IV. vágány biztonsági határjelzőjén belül
VS4	775+76	8 sz. váltó	IV. vágány biztonsági határjelzőjén belül

2.2.7. Eszközök, kulcsok tárolás helye

A biztonsági betétek az állomás forgalmi irodai kulcsszekrényében vannak elzárva. A védelmi berendezések másodkulcsait az állomás biztosítóberendezés szekrényében lezárt borítékban kell őrizni. A felhasználást erre a célra felfektetett kiskönyvben elő kell jegyezni.

Az állomáson 2 db kulccsal lezárható kocsifogó alátét áll rendelkezésre. Tárolási hely: forgalmi iroda. Kulcsai a forgalmi irodai kulcsszekrényében vannak elhelyezve. Az állomáson 2 db páros féksaru van a jelzőeszköz raktárban tárolva. Féksaru nincs rendszeresítve, használata tilos.

2.2.8. Űrszelvénybe nyúló műtárgyak felsorolása

A IV. sz. vágány mellett az áruraktár lépcsője és az oldalrakodó.

2.2.9. Villamos felsővezetéki rendszer jellemzői, állomási kapcsolókert, kapcsolási helyek, szakaszolók (kézi, távvezérelt) elhelyezése, valamint hordozható csak villamos a mozdonyokra vonatkozó jelzők, földelő rudak tárolási helye és darabszáma. Villamos mozdonyal csak részben járható vágányok hossza, iránya

Az állomás felsővezetéki rendszere a FET (Felsővezetéki Energia Távvezérlés) rendszerben működik. A Cegléd – Szeged fővonal villamosított, a munkavezeték energia történik Kiskunfélegyháza állomásról.

A csatlakozó vonali felsővezeték rövid leírása:

Csengele állomás előtt a kezdőpont felőli oldalon a 770+96 sz. szelvényben „Ü1” (Üzem 1) jelű szakaszoló, a végpont felőli oldalon a 783+87 sz. szelvényben az „Ü2” (Üzem 2) jelű szakaszoló található.

Az „Ü1” és „Ü2” jelű szakaszoló szabványos helyzete a „BE” kapcsolt helyzet lakattal lezárva, működtetését csak az illetékes felsővezetékes szolgálat erre kiképzett dolgozói végezhetik.

Állomási kapcsolókert:

A kapcsolókert a felvételi épület kezdőpont felőli oldalán a 776+19 sz. szelvényben van.

Áramkörök:

Állomás jobb áramkör:

Az állomás I. sz. vágánya feletti felsővezeték, valamint a IV. sz. vágány kezdőpont felőli villamosított fejrészének felsővezetéke az állomás jobb áramkörét alkotja.

Állomás bal áramkör:

Az állomás II. sz. átmenő fővágánya, valamint a III. sz. vágány feletti felsővezeték alkotja az állomás bal áramkörét.

Állomási szakaszolók:

Kapcsoló jele	Megnevezése	Működtetése	Szabványos állása	Kapcsoló helye
CT	Cegléd táp	Távvezérelt	Bekapcsolt	Kapcsolókert
CV	Cegléd vonal	Távvezérelt	Bekapcsolt	Kapcsolókert
SZT	Szeged táp	Távvezérelt	Bekapcsolt	Kapcsolókert
SZV	Szeged vonal	Távvezérelt	Bekapcsolt	Kapcsolókert
Áj	Állomás jobb	Távvezérelt	Bekapcsolt	Kapcsolókert
Áb	Állomás bal	Távvezérelt	Bekapcsolt	Kapcsolókert
Öj	Összekötő jobb	Távvezérelt	Bekapcsolt	Kapcsolókert
Öb	Összekötő bal	Kézi működtetésű	Bekapcsolt	Kapcsolókert
STR	Segédtranszformátor	Kézi Távvezérelt	Bekapcsolt, lezárt	TR01 a 07736a sz. tartóoszlopon

Az állomási szakaszolók működtetése

A kapcsolókert végpont felőli oldalán közvetlenül kívül van a TR01 tartóoszlopon elhelyezve a segédtranszformátor, és a hozzá tartozó fogyasztásmérő külön fémdobozban. Az STR jelű szakaszoló lakatjának kulcsa a kulcsszekrényben van elhelyezve. A fenti szakaszoló kapcsolására a 140 forgalomirányító intézkedik.

Szakaszolók működtetése távvezérelt üzemmódban:

- Az üzemszerű kapcsolásokat a FET berendezésekkel a Villamos üzemirányító végzi el a FET központból.
- A FET központ üzemzavara esetén a szakaszolók működtetését a Villamos üzemirányító rendelkezése alapján kell végezni (helyettesítő központ vagy állomásra kirendelt munkavállaló).
- A távvezérléssel végrehajtott szakaszoló működtetés esetén nem kerül sor szóbeli engedély kiadására és visszajelenteni sem kell.

Kézi kezelésű szakaszolók működtetése:

A kézi működtetésű szakaszolókat (pl. raktári, összekötő bal stb.) továbbra is kézi kapcsolással lehet működtetni, amelyeket a kirendelt szakközeg végzi.

Szakaszolók működtetése távvezérlés meghibásodása esetén:

Amennyiben a távvezérelt üzemmód meghibásodik, a FET diszpécser gondoskodik a hiba mielőbbi megszüntetéséről. A szükséges kapcsolások helyszíni elvégzésére szakközveget kell biztosítani, aki az alábbiak szerint végezheti el a kapcsolásokat:

- A villamos szakaszoló hajtásokban elhelyezett működtető nyomógombok segítségével a helyszínen a vonatkozó kezelési utasításban foglaltak szerint végzi el a kapcsolásokat.
- Amennyiben a működtetés valamilyen hiba miatt ezekkel a nyomógombokkal nem végezhető el, a kapcsolást kézi erővel kell elvégezni (működtető kar) a vonatkozó kezelési utasításban foglaltak szerint.

Szükség esetén a FET diszpécser utasítására a helyszínen tartózkodó jelenlétes, érvényes vizsgával rendelkező vonali tolatásvezető (a kapcsolásra, földelésre jogosultak névjegyzékén szereplő) is elvégezheti a kapcsolásokat.

A jelenlétes és a vonali tolatásvezető által elvégzett kapcsolási és földelési műveleteket be kell jegyezni a Fejrovas előjegyzési naplóba (jelenlétes/vonali tolatásvezető, 140 forgalomirányító, FET diszpécser, mindhárom nevet elő kell jegyezni). A szükséges műveletek elvégzése a 140 forgalomirányító (a FET diszpécsertől kapott engedély után) hozzájárulása alapján történhet, az elvégzett műveleteket a FET diszpécsernek jelenteni kell és tájékoztatja a 140 forgalomirányítót.

Földelő rudak tárolási helye, darabszáma:

Az állomáson nincs tárolva földelőrúd.

Villamosmozdonnyal csak részben járható vágány:

A IV. sz. vágány a kezdőpont felől a 774+08 sz. szelvényben lévő válaszszigetelőig.

Csak a villamos mozdonyokra vonatkozó jelzők:

Állomási kapcsolókert mellett állványon:

- 2 db Leeresztett áramszedővel bejárando pályaszakasz eleje jelző
- 2 db Leeresztett áramszedővel bejárando pályaszakasz vége jelző
- 2 db Figyelmeztető jelző

2.2.10. Világítási körzetek és azok kapcsolásának módja

Állomás térvilágítási körzetei:

A térvilágítási berendezések három csoportra osztva:

- Utasforgalmi területek (peron, váróterem, előterek, közlekedési utak és terek, mellékhelyiségek): világítási berendezései automatikus működésűek. Az automatika

sötétedés után a megfelelő időszakban bekapcsolja, majd azt követően kikapcsolja a világítást.

- Technológiai területek (rakterület, váltókörczet): világítási berendezései félautomatikus működésűek. Az adott helyszínen elhelyezésre került kapcsolószekrényben lévő be- és kikapcsoló gomb szolgál a szükséges időszakban a világítás le- és felkapcsolására. Megfelelő természetes világítás esetén a világítás nem kapcsolható fel. A technológiai területeket a vonali tolatásvezető kapcsolja fel a tolatás időtartamára. A bekapcsolva felejtett világítást az automatika reggel lekapcsolja. Kapcsoló szekrények vannak a I. sz. váltókörczet 07809 felsővezetési oszlopon, II. sz. váltókörczet 07710 felsővezetési oszlopon, valamint a felvételi épület után a kezdőpont felé a 111 sz. világítási oszlopon.
- Általános területek (forgalmi iroda): helyi kapcsolását a szolgálatot teljesítő munkavállaló végzi.

Az automatika megfelelő működése érdekében a térvilágítási kapcsolókat bekapcsolt állapotban kell tartani. A világítási berendezések üzemzavara esetén a szolgálatot teljesítő munkavállaló köteles azt jelenteni a 140 forgalomirányítónak.

2.2.12. Elsősegélynyújtásnál figyelembe vehető és használható eszközök tárolási helye

A sebkötöző csomag a forgalmi irodából nyíló jelzőeszköz tároló helyiségben van elhelyezve.

2.2.13. Az egyes szolgálati helyeken (helyiségekben) a forgalmi szolgálat ellátásához szükséges utasítások, szabályzatok, segédkönyvek, VU-k, rendeletek elérhetősége

A Forgalmi irodában található:

- Vonali Végrehajtási Utasítás
- Állomási Végrehajtási Utasítás
- Kezelési Szabályzat

Pályavasúti intranet elérhetőség nem biztosított.

2.2.14. Általános segélyhívó, polgárőrség, vagyonőrök, fegyveres biztonsági őrök, önkormányzat, továbbá a szolgálati helyen jelen lévő és vasúti tevékenységet végző vasúti társaságok és külső vállalkozások címe, telefonszáma

Hivatal	Cím	Telefonszám
Rendőrkapitányság	6721 Szeged, Párizsi krt. 16-22.	06/62-477-577
Országos Mentőszolgálat Mentőállomása	6722 Szeged Kossuth L. sgt. 15.	06/62-474-374
Tűzoltóság	Szeged, Napos u. 2.	06/62-553-040
Központi segélyhívó	--	112
Katasztrófavédelmi Igazgatóság	Szeged, József Attila sgt. 39.	06/62-476-533
Polgárőrség	6765 Csengele, Felszabadulás u. 2/a.	06306923617 06306216223
Polgármesteri Hivatal	6765 Csengele, Petőfi u. 13.	06/62-586-571

2.2.16. Az állomásbejárásra, körzetbejárásra kötelezettek felsorolása és a tevékenység végrehajtásának helyi szabályozása

A jelenlétes a 140 forgalomirányító hozzájárulásával végzi el, az állomásbejárás megtörténtéről, az esetleges észlelt hiányosságokról a 140 forgalomirányítót értesíteni kell.

A kiszolgálást végző vonat vonali tolatásvezetője a munka megkezdése előtt köteles a tolatási mozgás (mozgások) körzetét bejárni. A bejárás tényét, a tapasztalt hiányosságot/hiányosságokat köteles minden esetben a 140 forgalomirányítónak jelenteni. A hiányosságot/hiányosságokat telep állomásán Eseménykönyvileg is jelenteni kell.

A Fejrovtos előjegyzési napló következő sorába az állomásbejárás, körzetbejárás elvégzését elő kell jegyezni.

2.2.17. Szolgáltatadás-átvétel helyi szabályozása

Nem folyamatos szolgálat esetén a jelenlétesk a Fejrovtos előjegyzési naplóban írásban jegyzik elő a szolgálat felvételét és befejezését.

Folyamatos szolgálat esetén a szolgáltatadás személyesen, szóban és írásban történik a Fejrovtos előjegyzési naplóban és a Hibaelőjegyzési könyvben.

2.2.18. A váltók használhatóságának ellenőrzése szolgálat átvételkor és ellenőrzések alkalmával

A váltók használhatóságát állomásbejárás alkalmával az F.2. sz. Forgalmi Utasítás és a biztosítóberendezés Kezelési Szabályzatában foglaltak szerint ellenőrzi a jelenlétes.

Az ellenőrzésre kötelezettek által tartott ellenőrzés során a biztosítóberendezés Kezelési Szabályzatában foglaltak szerint, a bejáráskor a helyszínen rátekintéssel győződnek meg a váltók használhatóságáról.

2.2.19. A berendezés használhatatlansága esetén a vágányút beállításához szükséges idők meghatározása vágányutanként

Vágányszám	Petőfiszállás felé/felől	Kistelek felé/felől
I.	15	15
II.	15	15
III.	15	15

Távolbalátás korlátozottsága esetén a vágányút beállításához szükséges idő megegyezik az üzemszerű működés és a biztosítóberendezés használhatatlansága esetére meghatározott vágányút beállításához szükséges idővel.

2.2.20. A jelenlétes vágányút áttekintési kötelezettségének, szükség esetén a tényleges bejárás szabályozása

Abban az esetben, ha a vágányfoglaltságot ellenőrző biztosítóberendezés oly mértékben meghibásodott, hogy a vágányútellenőrzés a kezelőasztal ellenőrző fényeinek kiértékelésével nem végezhető el, a 140 forgalomirányító utasítására a helyszínen a kirendelt jelenlétes a forgalmi iroda előtti térről áttekintéssel köteles a vágányútellenőrzést megtartani. Amennyiben ez biztonságosan nem végezhető el (pl. a távolbalátás korlátozott), a vágányútellenőrzést tényleges bejárással kell megtartani. A vágányútellenőrzés megtartását ez utóbbi esetben a Fejrovtos előjegyzési napló következő sorában „Időpont (óra, perc) Vágányútellenőrzés a ... sz. vonat részére a ... sz. vágányra(ról) megtartva. Aláírás.” szöveggel kell előjegyezni, és a 140 forgalomirányítónak bejelenteni.

A biztosítóberendezésből kikapcsolt vágányra történő járatás esetén a hatályos Vonali Végrehajtási Utasításban leszabályozottak szerint kell eljárni.

2.2.22. A jelenlétes általi váltóellenőrzés megtartásának szabályozása villamos úton központból állított váltóknál a berendezés meghibásodása esetén

D55 típusú biztosítóberendezés kezelési szabályzatában és a Kezelési Szabályzat Kiegészítésében leírtak szerint történik.

2.2.23. Állomási útátjárók

Szelvény-szám	Sorompó jelölése	Biztosítás módja	Keresztezett közút	Visszajelentés helye
772+14	SR2	önműködő fényorompó	54121 Csengelei bekötőút	KÖFI CSBT / Csengele

2.2.25. Mozdonyok körüljárására kijelölt vágányok

Mozdonyok körüljárását lehetőleg a II. és a III. sz. vágányokon kell elvégezni. A fenti vágányok foglaltsága esetén az I. sz. vágányt kell használni. Ebben az esetben a felvételi épület előtt és a peronátjárókon történő áthaladáskor az utastájékoztató berendezésen keresztül erre fel kell hívni az utazóközönség figyelmét.

2.2.27. Az állomás (szolgálati hely) vágányainak rendkívüli küldemények továbbítása szempontjából történő csoportba sorolására vonatkozó előírások

Vágányszáma	Csoportjuk
I.	„E”
II.	„D”
III.	„C”
IV.	„K”

2.2.28. Tengelytúlterhelt járművek esetén az állomás (szolgálati hely) mellékvágányaira vonatkozó korlátozások

Vágány	Rendkívüli küldemény esetén alkalmazható határterhelés: 22,5 t	Megjegyzés
IV.	nem továbbítható	21 tonnával 5 km/h sebességgel járható

2.2.29. A gyalogosok közlekedésére és a szolgálati helyek megközelítésére szolgáló közlekedési útvonalak kijelölése, erre a célra a kerékpár használatának lehetősége. Kézikocsik, targoncák és egyéb közúti járművek közlekedési útvonalainak kijelölése, a vágányokon való áthaladásuk engedélyezésének módja, valamint az életvédelmi kerítésen — szolgálati célú közlekedés érdekében — létesített zárható átjáró használatának feltételei

Az állomás területén az 54121 sz. Csengelei bekötőút vezet át a 772+14 sz. szelvényben. Az útátjárót az SR2 sz. állomási fénysorompó biztosítja.

Utasok és kézikocsik részére az állomás, a felvételi épülettel szemben az I. és a II. sz. vágányokba van beépítve átjáró, amely szigetperonba csatlakozik.

A vágányok között kerékpározni tilos! Kerékpár használata engedélyezett az állomással párhuzamos bekötőúton és a vágányokkal párhuzamos földúton a KRESZ előírásainak betartásával. Szolgálati kerékpár nincs. Magántulajdonú kerékpár használható, üzembiztonságáért a használó a felelős.

Kézikocsi vagy egyéb jármű használata kizárólag a 140 forgalomirányító engedélyével lehetséges.

A vágányok között targonca nem közlekedhet.

2.2.30. Az állomási rakodóvágányok és a hozzájuk tartozó rakodóterületek kijelölése

A rakodásokhoz a kocsikat a IV. sz. rakodó vágány felsővezeték nélküli szakaszára kell kiállítani. A rakodó fél jogosult munkavállalója a rakodás várható időtartamáról köteles a 140 forgalomirányítót előzetesen értesíteni. Ez esetben a rakodás a 140 forgalomirányító hozzájárulásával, meghatározott időtartamban végezhető. A vasúti társaság munkavállalója bejelenti az elvégzendő tevékenység jellegét (felsővezeték érint, nem érint, rakodó gép típusa, rendszáma, rakodási időt menettől-menetig, rakodás helye stb.) és igényét. Rakodási tevékenységet biztonsági övezeten belül a „Rakodási engedély” birtokában szabad megkezdeni és végezni.

A Rakodási engedélyt a 140 forgalomirányító utasítására a jelenlétes vagy a kiszolgálást végző, érvényes vizsgával rendelkező pályavasúti vonali tolatásvezető állítja ki.

A Rakodási engedély kiadását az E101 sz. Utasítás előírásai szerint dokumentálni kell.

A kiadott rakodási engedély számát, időtartamát a 140 forgalomirányítóval közölni kell. A rakodási engedélyt a helyszínen tartózkodó rakodó fél részére kell átadni. (A rakodó fél értesítését, az eljárást, ha nem tartózkodik a helyszínen a „Megállapodásban” szabályozottak alapján kell eljárni.) A Rakodási engedélyen fel kell tüntetni a 140 forgalomirányító telefonszámát (a hátoldalon), rakodás megkezdésekor (befejezésekor) a rakodó fél köteles bejelentkezni a 140 forgalomirányítónál és közölni az elérhetőségét (mobiltelefon szám).

Rakodógép használata esetén csak akkor adható ki Rakodási engedély, ha a rakodófél a MÁV Zrt. Területi Igazgatóság Szeged Pályalétesítményi Osztály által kiállított, az adott típusú rakodógépre vonatkozó érvényes üzemelési engedéllyel rendelkezik, és azt felmutatja. Az üzemeltetési engedélyszámát, valamint a rakodógép forgalmi rendszámát fel kell tüntetni a Rakodási engedély hátoldalán és közölni kell a 140 forgalomirányítóval.

A 140 forgalomirányító az üzemeltetési engedélyszám alapján ellenőrzi annak érvényességét, amennyiben az engedély lejárt a rakodás nem engedélyezhető. Az érvényes üzemeltetési engedélyeket a 140 forgalomirányítónál nyilván kell tartani.

A rakodás befejezésekor/megszakításakor a Rakodási engedélyt a rakodást végző köteles visszaadni a jelenlétesnek vagy a pályavasúti vonali tolatásvezetőnek. A Rakodási engedély visszavételét az E101 sz. Utasítás előírásai szerint dokumentálni kell. A visszavett rakodási engedély számát a 140 forgalomirányítóval közölni kell.

Amennyiben a rakodást hamarabb befejezik és nem tartózkodik az állomáson rakodási engedély kiadására/visszavételére feljogosított személyzet, a Rakodási engedélyt a rakodó félnek haladéktalanul vissza kell vinni a szegedi 140 forgalomirányítóknak. A visszahozott Rakodási engedély számát a 140 forgalomirányítóknak elő kell jegyeznie. A Rakodási engedélyt rövid úton ki kell juttatni Csengele állomásra.

Rendkívüli esetben felsővezetékkel ellátott vágányon végzendő egyéb rakodásokhoz, továbbá a IV. sz. vágányon végzendő olyan gépi rakodáshoz, mely a tápvezeték veszélyes mértékű megközelítését eredményezi, a fuvarozó vasúti társaságnak felsővezetékes szakközeg megrendeléséről kell gondoskodnia. Az ilyen rakodásoknál a szükséges kapcsolások, földelések elvégzése és a munkaengedély kiadása, továbbá a munka felügyelete a kirendelt felsővezetékes szakközeg feladata.

A felsővezetékes szakközeg a feszültségmentesítés és a munkaengedély kiadása előtt a 140 forgalomirányítóknál köteles bejelentkezni és a munka végzésére engedélyt kérni. A 140 forgalomirányító hozzájárulásával a Villamos üzemirányító adhat engedélyt a kikapcsolásra. A kiadott munkaengedélyben foglalt idő adatokat és az engedély sorszámát a 140 forgalomirányító részére be kell diktálni.

Amennyiben a 140 forgalomirányító a rakodás megszüntetését rendeli el (tolatás, vonatközlekedés miatt), a vonali tolatásvezetőnek, szakközegnek kötelessége a féltől a rakodási engedélyt visszavonni, a rakodást felfüggeszteni. Az engedély visszavonásáról, a rakodás felfüggesztéséről köteles értesíteni a 140 forgalomirányítót. A rakodás folytatásához új rakodási engedélyt kell kiállítani az előzőekben foglaltak szerint.

A rakodási engedélyek kiállítására jogosultak névsorát a Forgalmi Csomóponti Főnökség köteles eljuttatni az állomásra, valamint a Területi Forgalmi Osztály részére.

Ha a tolatószemélyzet a rakodóterületen elszóródott árumaradványt talál a kocsik kihúzásakor, akkor erről köteles jelentést tenni a 140 forgalomirányító részére, aki ezt a tényt szintén jelenti az állomásfőnöknek. Ha a rakodóvágány sínszálai között az elszóródott árumaradvány a tolatás végrehajtását veszélyezteti (pl.: kocsisiklást okozhat), akkor a tolatásvezető a kocsik kihúzását megtagadhatja. A hiányosságról azonnal köteles tájékoztatni a 140 forgalomirányítót, aki intézkedik az érintett vasúti társaság és a forgalmi vonalirányító értesítéséről.

Ha a vonalbejáró, vagy más ellenőrzésre kötelezett munkavállaló értesíti a 140 forgalomirányítót a rakodóterületen elszóródott árurol, a 140 forgalomirányító ezt a tényt is köteles jelenteni az állomásfőnök részére.

Amennyiben a Forgalmi Csomóponti Főnökség által megbízott munkavállaló ellenőrzései során a rakodó területhez kapcsolódóan hiányosságot fedez fel, vagy jelentést kap róla, akkor köteles erről a 140 forgalomirányítót és a pályafenntartási diszpécseret kimutathatóan értesíteni.

2.3 Kistelek

2.3.1. A szolgálati hely vágányai

Vágány neve	Rendeltetése	Használható hossza kezdőpont felé [m]	Használható hossza végpont felé [m]	Lejtviszony kezdőpont felé [%]	Lejtviszony végpont felé [%]	Vonatbefolyásolás típusa	Határoló kitérő kezdőpont felől	Határoló kitérő végpont felől	TAF-TSI azonosító	Vágány besorolása	Hozzáférés	Megjegyzés
1	2	3	4	5	6	7	8	9	10	11	12	13
I.	Mellékvágány (Rakodó vágány)	781		2,5‰-nél kisebb	2,5‰-nél kisebb	nincs	6	9	HU-17160-01-1	K	nyílt	-
II.	Vonatindító és vonatfogadó fővágány	806		2,5‰-nél kisebb	2,5‰-nél kisebb	75 Hz sínáramkör	6	7	HU-17160-01-2	F	nyílt	-
III.	Átmenő fővágány	853		2,5‰-nél kisebb	2,5‰-nél kisebb	75 Hz sínáramkör	2	1	HU-17160-01-3	F	nyílt	-
IV.	Vonatindító és vonatfogadó fővágány	895		2,5‰-nél kisebb	2,5‰-nél kisebb	75 Hz sínáramkör	2	5	HU-17160-01-4	D	nyílt	-
V.	Mellékvágány (Tároló csonka vágány)	48		2,5‰-nél kisebb	2,5‰-nél kisebb	nincs	9	ütközőbak	HU-17160-01-5	K	nyílt	-
VI.	Mellékvágány (Tároló csonka vágány)	127		2,5‰-nél kisebb	2,5‰-nél kisebb	nincs	földkúp	5	17160-01-6	K	nyílt	-

2.3.3. Utasperonok hossza, szélessége, sínkorona feletti magassága (sk0, sk15, sk30, sk55), burkolata, az utasok részére kijelölt megközelítési útvonal meghatározása

Vágány-szám	Hossz	Szelvénytípus	Sínkorona feletti magasság	Szélesség (méter)	Burkolat
II.-III.	381 m	865+72 – 869+53	sk30	6,5	terkő + betonlap

Az állomás (felvételi épület) a Vaspálya utcáról közelíthető meg.

A vágányok gyalogosan történő megközelítése a várótermen keresztül történik, vagy az épület mellett kiépített gyalogúton. Az utasok a II. és III. sz. vágányok közötti peront a kijelölt átjárón keresztül közelíthetik meg.

Kerekes székes utasok is ezt az utasforgalmi átjárót használhatják.

2.3.4. Helyhez kötött jelzők felállítási helye, jelölése, rendeltetése

Kezdőpont felől			Végpont felől		
Jelölése	Szelvény-szám	Rendeltetése	Jelölése	Szelvény-szám	Rendeltetése
A	858+02	Biztosított fény bejárati jelző	B	874+04	Biztosított fény bejárati jelző
V2	869+58	Biztosított fény kijárati jelző	K2	861+52	Biztosított fény kijárati jelző
V3	869+84	Biztosított fény kijárati jelző	K3	861+31	Biztosított fény kijárati jelző
V4	869+87	Biztosított fény kijárati jelző	K4	860+92	Biztosított fény kijárati jelző

Helyhez kötött egyéb jelzők

Megnevezés	Szelvény- szám	Helye
Tolatási határjelző	770+76	Petőfiszállás felé
Tolatási határjelző	873+54	Balástya felé
Ürszelvénybe nyúló létesítményre figyelmeztető jel	863+70	I.sz. vágány mellett a mérlegház kezdőpont felőli oldalán
Ürszelvénybe nyúló létesítményre figyelmeztető jel	863+76	I.sz.vágány mellett a mérlegház végpont felőli oldalán
Ürszelvénybe nyúló létesítményre figyelmeztető jel	863+93	I.sz.vágány mellett az élőrakodó kezdőpont felőli oldalán
Ürszelvénybe nyúló létesítményre figyelmeztető jel	864+00	I.sz.vágány mellett az élőrakodó végpont felőli oldalán
Ürszelvénybe nyúló létesítményre figyelmeztető jel	864+63	I.sz. vágány mellett az oldalrakodó kezdőpont felőli oldalán
Ürszelvénybe nyúló létesítményre figyelmeztető jel	865+23	I.sz. vágány mellett az oldalrakodó végpont felőli oldalán
Ürszelvénybe nyúló létesítményre figyelmeztető jel	868+36	I.sz. vágány mellett a volt raktári épület rakodóponkjának kezdőpont felőli oldalán
Ürszelvénybe nyúló létesítményre figyelmeztető jel	868+58	I.sz. vágány mellett a volt raktári épület rakodóponkjának végpont felőli oldalán
Vágányzáró jelző	870+18	V. csonka vágány végén
Vágányzáró jelző	868+67	VI. csonka vágány végén
Üzemben lévő villanymozdonyokkal nem járható pályaszakasz eleje jelző	862+11	I.vg kezdőpont felőli végén
Üzemben lévő villanymozdonyokkal nem járható pályaszakasz eleje jelző	866+35	I.vg-on a rakodóterület végpont felőli végén
Üzemben lévő villanymozdonyokkal nem járható pályaszakasz eleje jelző	869+75	I.vg végpont pont felőli végén (V. vágány villamos mozdonyal nem járható)
Üzemben lévő villanymozdonyokkal nem járható pályaszakasz eleje jelző	870+45	VI. vágány végpont felőli végén

2.3.5. A váltókra vonatkozó adatok. Váltófűtő-berendezéssel ellátott váltók. A 40 km/h sebességnél nagyobb sebességgel járható váltók, váltókapcsolatok és az azokon alkalmazható sebesség

Váltó										
Szám	Szabványos állás	Biztosított	Állítási módja	Zárszerkezet típusa			Lezárható	Biztonsági betét	Állandóan zárva tartott	Váltófűtés
			Villamos	Kampózár	Zárnyelv	Spherolock				
2	E	X	X		X		X	E,K		X
4	E	X	X		X		X	E,K		X
6	K	X	X		X		X	E,K		-
1	E	X	X		X		X	E,K		X
3	E	X	X		X		X	E,K		X
5	K	X	X	X			X	E,K		-
7	E	X	X		X		X	E,K		-
9	E	X	X	X			X	E,K		-

Jelmagyarázat

Szabványos állás, Lezárható, Biztonsági betét, Állandóan zárva tartott:

- X: mindkét irányban
- E: egyenes irányban
- K: kitérő irányban

2.3.6. Helyhez kötött védelmi berendezések (vágányzáró sorompók, kisiklasztó saruk), vágányzáró szerkezetek (földkúp, ütközőbak) felsorolása, helye, valamint függősége

Védelmi berendezések:

Jele	Szelvénytípus	Szerkezeti függés	Megjegyzés
VS2	861+50	-	I. sz. vágány kezdőpont felőli végén a biztonsági határjelzőn belül
VS1/ KS1	869+88	-	VI. sz. vágány végpont felőli végén a biztonsági határjelzőn belül

Vágányzáró szerkezetek:

Helye	Szelvénytípus	Vágányzáró szerkezet	Megjegyzés
V.	870+18	ütközőbak	
VI.	868+67	földkúp	

2.3.7. Eszközök, kulcsok tárolás helye

A biztonsági betétek az állomás forgalmi irodai kulcsszekrényében vannak elzárva. A védelmi berendezések másodkulcsait az állomás biztosítóberendezés szekrényében lezárt borítékban kell őrizni. A felhasználást erre a célra felfektetett kiskönyvben elő kell jegyezni.

Az állomáson 4 db kulccsal lezárható kocsifogó alátét áll rendelkezésre. Tárolási hely: forgalmi iroda előtti tároló ládában. Az állomáson 2 db páros féksaru van a forgalmi irodában tárolva. Féksaru nincs rendszeresítve, használata tilos.

2.3.8. Űrszelvénybe nyúló műtárgyak felsorolása

Az I. sz. vágány mellett megszüntetett áruraktár lépcsője, az oldalrakodó, az élőrakodó és vasúti jármű mérlegház (üzemen kívül).

2.3.9. Villamos felsővezeteki rendszer jellemzői, állomási kapcsolókert, kapcsolási helyek, szakaszolók (kézi, távvezérelt) elhelyezése, valamint hordozható csak villamos a mozdonyokra vonatkozó jelzők, földelő rudak tárolási helye és darabszáma. Villamos mozdonyal csak részben járható vágányok hossza, iránya

A villamos felsővezeték energia ellátása FET rendszer szegedi központjából a kisteleki alállomásról történik.

Kistelek állomás kezdőpont felőli oldalán a 858+62 sz. szelvényben az „Ü1” jelű szakaszoló, a végpont felőli oldalon a 873+58 sz. szelvényben az „Ü2” jelű szakaszoló található, melyek a nyíltvonal felsővezetékét összekapcsolják az állomási megkerülő vezetékkel.

Állomási kapcsolókert:

A kapcsolókert a felvételi épület végpont felőli oldalán a 867+75 sz. szelvényben van.

Áramkörök:

Állomás jobb áramkör:

Az állomás III. sz. átmenő és a IV. sz. fővágányok feletti felsővezeték.

Állomás bal áramkör:

Az állomás II. sz. vágánya és az I. sz. vágány feletti felsővezeték

„Raktári” áramkör:

Az állomás I. sz. vágány feletti felsővezeték a 866+35 sz. szelvénytől a 869+75 sz. szelvényig raktári jelleggel villamosított. Feszültségmentesítése a 867+75 sz. szelvényben lévő kapcsolókert előtt álló oszlopon elhelyezett „R” jelű szakaszolóval történik. Az „R” jelű szakaszoló bekapcsolt állapotban a hozzátartozó felső vezetési szakaszt az „Állomás bal” (Áb) áramkörre kapcsolja.

Állomási szakaszolók:

Jele	Megnevezése	Működtetése	Szabványos állása	Kapcsoló helye
CT	Cegléd táp	Távvezérelt	Bekapcsolt	Kapcsolókert
CV	Cegléd vonal	Távvezérelt	Bekapcsolt	Kapcsolókert
SZT	Szeged táp	Távvezérelt	Bekapcsolt	Kapcsolókert
SZV	Szeged vonal	Távvezérelt	Bekapcsolt	Kapcsolókert
Áj	Állomás jobb	Távvezérelt	Bekapcsolt	Kapcsolókert
Áb	Állomás bal	Távvezérelt	Bekapcsolt	Kapcsolókert

Jele	Megnevezése	Működtetése	Szabványos állása	Kapcsoló helye
Öj	Összekötő jobb	Távvezérelt	Bekapcsolt	Kapcsolókert
Öb	Összekötő bal	Kézi működtetésű	Bekapcsolt	Kapcsolókert
R	Raktári szakaszoló	Helyi működtetésű	Bekapcsolt	867+75 sz. szelvényben a 08653 sz. átfeszítési oszlopon
STR	Segédtranszformátor	Távvezérelt	Bekapcsolt, lezárt	TR01 a 08635 sz. tartóoszlopon

Szakaszolók működtetése távvezérelt üzemmódban:

- Az üzemszerű kapcsolásokat a FET berendezésekkel a Villamos üzemirányító végzi el a FET központból.
- A FET központ üzemzavara esetén a szakaszolók működtetését a Villamos üzemirányító rendelkezése alapján kell végezni (helyettesítő központ vagy állomásra kirendelt munkavállaló).
- A távvezérléssel végrehajtott szakaszoló működtetés esetén nem kerül sor szóbeli engedély kiadására és visszajelenteni sem kell.

Kézi kezelésű szakaszolók működtetése:

A kézi működtetésű szakaszolókat (pl. raktári, összekötő bal stb.) továbbra is kézi kapcsolással lehet működtetni, amelyeket a kirendelt szakközeg végzi.

Szakaszolók működtetése távvezérlés meghibásodása esetén:

Amennyiben a távvezérelt üzemmód meghibásodik, a FET diszpécser gondoskodik a hiba mielőbbi megszüntetéséről. A szükséges kapcsolások helyszíni elvégzésére szakközveget kell biztosítani, aki az alábbiak szerint végezheti el a kapcsolásokat:

- A villamos szakaszoló hajtásokban elhelyezett működtető nyomógombok segítségével a helyszínen a vonatkozó kezelési utasításban foglaltak szerint.
- Amennyiben a működtetés valamilyen hiba miatt ezekkel, a nyomógombokkal nem végezhető el, a kapcsolást kézi erővel kell elvégezni (működtető kar) a vonatkozó kezelési utasításban foglaltak szerint.

Szükség esetén a FET diszpécser utasítására a helyszínen tartózkodó jelenlétes, érvényes vizsgával rendelkező vonali tolatásvezető (a kapcsolásra, földelésre jogosultak névjegyzékén szereplő) is elvégezheti a kapcsolásokat.

A jelenlétes és a vonali tolatásvezető által elvégzett kapcsolási és földelési műveleteket be kell jegyezni a Fejrovatos előjegyzési naplóba (jelenlétes/vonali tolatásvezető, 140 forgalomirányító, FET diszpécser, mindhárom nevet elő kell jegyezni). A szükséges műveletek elvégzése a 140 forgalomirányító (a FET diszpécserrel kapott engedély után) hozzájárulása alapján történhet, az elvégzett műveleteket a FET diszpécsernek jelenteni kell és tájékoztatja a 140 forgalomirányítót.

Kialakított földelési hely:

A 869+73 sz. szelvényben lévő 08651 sz. oszlop tartószerkezete, valamint az oszlop teste, továbbá a 867+75 sz. szelvényben a 08653 sz. átfeszítési oszlopokon elhelyezett „R” jelű szakaszoló kése, a forgó szigetelőjéhez csatlakozó sodrony, valamint az oszlop teste. A 08635 sz. oszloptól a kezdőpont felé az I. sz. vágányon végzett rakodás esetén a 08629 sz. oszlop I. sz. vágány feletti tartószerkezete, valamint az oszlop teste.

Villamosmozdonnyal csak részben járható vágány:

az I. sz. vágány a végpont felől 866+35 sz. szelvényig.

Földelő rudak tárolási helye, darabszáma:

Az állomáson nincs tárolva földelőrúd.

Csak a villamos mozdonyokra vonatkozó jelzők:

Állomási kapcsolókert mellett állványon:

- 2 db Leeresztett áramszedővel bejárando pályaszakasz eleje jelző
- 2 db Leeresztett áramszedővel bejárando pályaszakasz vége jelző
- 2 db Üzemben lévő villamosmozdonyokkal nem járható pályaszakasz eleje jelző
- 2 db Figyelmeztető jelző

2.3.10. Világítási körzetek és azok kapcsolásának módja

Állomás térvilágítási körzetei:

A térvilágítási berendezések három csoportra osztva:

- Utasforgalmi területek (peron, váróterem, előterek, közlekedési utak és terek, mellékhelyiségek): világítási berendezései automatikus működésűek. Az automatika sötétedés után a megfelelő időszakokban bekapcsolja, majd azt követően kikapcsolja a világítást.
- Technológiai területek (rakterület, váltókörzet): világítási berendezései félautomatikus működésűek. Az adott helyszínen elhelyezésre került kapcsolószekrényben lévő be- és kikapcsoló gomb szolgál a szükséges időszakban a világítás le- és felkapcsolására. Megfelelő természetes világítás esetén a világítás nem kapcsolható fel. A technológiai területeket a vonali tolatásvezető kapcsolja fel a tolatás időtartamára. A bekapcsolva felejtett világítást az automatika reggel lekapcsolja. Kapcsoló szekrények helye: I. sz. váltókörzet 08701 felsővezetéki oszlopon, II. sz. váltókörzetben 08605 oszlopon. Rakodó: az I. sz. vágány mellett az oldalrakodótól a végpont felé a 104 sz. világítási oszlopon.
- Általános területek (forgalmi iroda): helyi kapcsolását a szolgálatot teljesítő munkavállaló végzi.

Az automatika megfelelő működése érdekében a térvilágítási kapcsolókat bekapcsolt állapotban kell tartani. A világítási berendezések üzemzavara esetén a szolgálatot teljesítő munkavállaló köteles azt jelenteni a 140 forgalomirányítónak.

2.3.11. Az állomás területén működő egyéb szakágak, vállalkozó vasúti társaságok és külső vasúti vállalkozások felsorolása, azok vágány-összeköttetései, elhatárolása

Logisztikai Központ Kiskunfélegyháza raktára a IV. sz. vágány mellett.

PLO PFT Főnökség Kiskunfélegyháza helyiségei a IV. sz. vágány mellett.

MÁV-START Zrt. személypénztára a régi felvételi épületben.

2.3.12. Elsősegélynyújtásnál figyelembe vehető és használható eszközök tárolási helye

A sebkötöző csomag az eszközraktárban van elhelyezve.

2.3.13. Az egyes szolgálati helyeken (helyiségekben) a forgalmi szolgálat ellátásához szükséges utasítások, szabályzatok, segédkönyvek, VU-k, rendeletek elérhetősége

A Forgalmi irodában található:

- Vonali Végrehajtási Utasítás
- Állomási Végrehajtási Utasítás
- Kezelési Szabályzat

Pályavasúti intranet elérhetőség nem biztosított.

2.3.14. Általános segélyhívó, polgárőrség, vagyonőrök, fegyveres biztonsági őrök, önkormányzat, továbbá a szolgálati helyen jelen lévő és vasúti tevékenységet végző vasúti társaságok és külső vállalkozások címe, telefonszáma

Hivatal	Cím	Telefonszám
Rendőrkapitányság	6721 Szeged, Párizsi krt. 16-22.	06/62-477-577
Országos Mentőszolgálat Mentőállomása	6722 Szeged Kossuth L. sgt. 15.	06/62-474-374
Tűzoltóság	Szeged, Napos u. 2.	06/62-553-040
Központi segélyhívó	--	112
Katasztrófavédelmi Igazgatóság	Szeged, József Attila sgt. 39.	06/62-476-533
Polgárőrség	6760 Kistelek, Árpád u. 1-3.	06207771313 06202330279
Polgármesteri Hivatal	6760 Kistelek, Árpád u.1	06/62-598-100

2.3.16. Az állomásbejárásra, körzetbejárásra kötelezettek felsorolása és a tevékenység végrehajtásának helyi szabályozása

A jelenlétes a 140 forgalomirányító hozzájárulásával végzi el, az állomásbejárás megtörténtéről, az esetleges észlelt hiányosságokról a 140 forgalomirányítót értesíteni kell.

A kiszolgálást végző vonat vonali tolatásvezetője a munka megkezdése előtt köteles a tolatási mozgás (mozgások) körzetét bejárni. A bejárás tényét, a tapasztalt hiányosságot/hiányosságokat köteles minden esetben a 140 forgalomirányítónak jelenteni. A hiányosságot/hiányosságokat telep állomásán Eseménykönyvileg is jelenteni kell.

A Fejrovatos előjegyzési napló következő sorába az állomásbejárás, körzetbejárás elvégzését elő kell jegyezni.

2.3.17. Szolgáltatátadás-átvétel helyi szabályozása

Nem folyamatos szolgálat esetén a jelenlétesk a Fejrovatos előjegyzési naplóban írásban jegyzi elő a szolgálat felvételét és befejezését.

Folyamatos szolgálat esetén a szolgáltatátadás személyesen, szóban és írásban történik a Fejrovatos előjegyzési naplóban és a Hibaelőjegyzési könyvben.

2.3.18. A váltók használhatóságának ellenőrzése szolgálat átvételkor és ellenőrzések alkalmával

A váltók használhatóságát állomásbejárás alkalmával az F.2. sz. Forgalmi Utasítás és a biztosítóberendezés Kezelési Szabályzatában foglaltak szerint ellenőrzi a jelenlétes.

Az ellenőrzésre kötelezettek által tartott ellenőrzés során a biztosítóberendezés Kezelési Szabályzatában foglaltak szerint, a bejárásakor a helyszínen rátekintéssel győződnek meg a váltók használhatóságáról.

2.3.19. A berendezés használhatatlansága esetén a vágányút beállításához szükséges idők meghatározása vágányutanként

Vágányszám	Csengele felé/felöl	Balástya felé/felöl
II.	15	15
III.	15	15
IV.	15	15

Távolbalátás korlátozottsága esetén a vágányút beállításához szükséges idő megegyezik az üzemszerű működés és a biztosítóberendezés használhatatlansága esetére meghatározott vágányút beállításához szükséges idővel.

2.3.20. A jelenlétes vágányút áttekintési kötelezettségének, szükség esetén a tényleges bejárás szabályozása

Abban az esetben, ha a vágányfoglaltságot ellenőrző biztosítóberendezés oly mértékben meghibásodott, hogy a vágányútellenőrzés a kezelőasztal ellenőrző fényeinek kiértékelésével nem végezhető el, a 140 forgalomirányító utasítására a helyszínen a kirendelt jelenlétes a forgalmi iroda előtti térről áttekintéssel köteles a vágányútellenőrzést megtartani. Amennyiben ez biztonságosan nem végezhető el (pl. a távolbalátás korlátozott), a vágányútellenőrzést tényleges bejárással kell megtartani. A vágányútellenőrzés megtartását ez utóbbi esetben a Fejrovatos előjegyzési napló következő sorában „Időpont (óra, perc) Vágányútellenőrzés a ... sz. vonat részére a ... sz. vágányra(ról) megtartva. Aláírás.” szöveggel kell előjegyezni, és a 140 forgalomirányítónak bejelenteni.

A biztosítóberendezésből kikapcsolt vágányra történő járatás esetén a hatályos Vonali Végrehajtási Utasításban leszabályozottak szerint kell eljárni.

2.3.22. A jelenlétes általi váltóellenőrzés megtartásának szabályozása villamos úton központból állított váltóknál a berendezés meghibásodása esetén

D55 típusú biztosítóberendezés kezelési szabályzatában és a Kezelési Szabályzat Kiegészítésében leírtak szerint történik.

2.3.23. Állomási útátjárók

Szelvény-szám	Sorompó jelölése	Biztosítás módja	Keresztezett közút	Visszajelentés helye
870+54	SR1	fény- és félsorompó	5411 Vaspálya u.	KÖFI CSBT / Kistelek

2.3.24. Vasúti járműmérleggel kapcsolatos előírások

A járműmérleg üzemen kívül van helyezve.

2.3.25. Mozdonyok körüljáratására kijelölt vágányok

Mozdonyok körüljárását lehetőleg a IV. és a III. sz. vágányokon kell elvégezni. A fenti vágányok foglaltsága esetén a II. sz. vágányt kell használni. Ebben az esetben a felvételi épület előtt és a peronátjárókon történő áthaladáskor az utastájékoztató berendezésen keresztül erre fel kell hívni az utazóközönség figyelmét.

2.3.26. Járműkapcsolás esetén a rögzítősaruk használatának tilalmára vonatkozó előírások

Nem szabad rögzítősarut használni az V. és a VI. sz. csonka vágányokon.

2.3.27. Az állomás (szolgálati hely) vágányainak rendkívüli küldemények továbbítása szempontjából történő csoportba sorolására vonatkozó előírások

Vágányszáma	Csoportjuk
I.	„K”
II.	„F”
III.	„F”
IV.	„D”
V.	„K”
VI.	„K”

2.3.28. Tengelytúlterhelt járművek esetén az állomás (szolgálati hely) mellékvágányaira vonatkozó korlátozások

Vágány	Rendkívüli küldemény esetén alkalmazható határterhelés: 22,5 t	Megjegyzés
I.	nem továbbítható	21 tonnával 5 km/h-val járható
V.	nem továbbítható	21 tonnával 5 km/h-val járható
VI.	nem továbbítható	21 tonnával 5 km/h-val járható

2.3.29. A gyalogosok közlekedésére és a szolgálati helyek megközelítésére szolgáló közlekedési útvonalak kijelölése, erre a célra a kerékpár használatának lehetősége. Kézikocsik, targoncák és egyéb közúti járművek közlekedési útvonalainak kijelölése, a vágányokon való áthaladásuk engedélyezésének módja, valamint az életvédelmi kerítésen — szolgálati célú közlekedés érdekében — létesített zárható átjáró használatának feltételei

Az állomás területén a Kistelek – Kiskunmajsa összekötő közút vezet át az 1. és a 3. sz. váltók között a 870+54 sz. szelvényben. Az útátjárót az SR1 jelű állomási fény- és felsorompó biztosítja.

Utasok és kézikocsik részére az állomás, a felvételi épülettel szemben az I. és a II. sz. vágányokba van beépítve átjáró, amely szigetperonba csatlakozik.

A vágányok között kerékpározni tilos! Kerékpár használata engedélyezett a vágányokkal párhuzamos közúton a KRESZ előírásainak betartásával. Szolgálati kerékpár nincs. Magántulajdonú kerékpár használható, üzembiztonságáért a használó a felelős.

Kézikocsi vagy egyéb jármű használata kizárólag a 140 forgalomirányító engedélyével lehetséges.

A vágányok között targonca nem közlekedhet.

2.3.30. Az állomási rakodóvágányok és a hozzájuk tartozó rakodóterületek kijelölése

A rakodásokhoz a kocsikat az I. sz. rakodó vágány felsővezeték nélküli szakaszára kell kiállítani. Ez esetben a rakodás a 140 forgalomirányító hozzájárulásával, meghatározott időtartamban végezhető. A vasúti társaság munkavállalója bejelenti az elvégzendő tevékenység jellegét (felsővezeték érint, nem érint, rakodó gép típusa, rendszáma, rakodási időt menettől-menetig, rakodás helye stb.) és igényét. Rakodási tevékenységet biztonsági övezeten belül a „Rakodási engedély” birtokában szabad megkezdeni és végezni.

A Rakodási engedélyt a 140 forgalomirányító utasítására a jelenlétes vagy a kiszolgálást végző, érvényes vizsgával rendelkező pályavasúti vonali tolatásvezető állítja ki.

A Rakodási engedély kiadását az E101 sz. Utasítás előírásai szerint dokumentálni kell.

A kiadott rakodási engedély számát, időtartamát a 140 forgalomirányítóval közölni kell. A rakodási engedélyt a helyszínen tartózkodó rakodó fél részére kell átadni. (A rakodó fél értesítését, az eljárást, ha nem tartózkodik a helyszínen a „Megállapodásban” szabályozottak alapján kell eljárni.) A Rakodási engedélyen fel kell tüntetni a 140 forgalomirányító telefonszámát (a hátoldalon), rakodás megkezdésekor (befejezésekor) a rakodó fél köteles bejelentkezni a 140 forgalomirányítónál és közölni az elérhetőségét (mobiltelefon szám).

Rakodógép használata esetén csak akkor adható ki Rakodási engedély, ha a rakodófél a MÁV Zrt. Területi Igazgatóság Szeged Pályalétesítményi Osztály által kiállított, az adott típusú rakodógépre vonatkozó érvényes üzemelési engedéllyel rendelkezik, és azt felmutatja. Az üzemeltetési engedélyszámát, valamint a rakodógép forgalmi rendszámát fel kell tüntetni a Rakodási engedély hátoldalán és közölni kell a 140 forgalomirányítóval.

A 140 forgalomirányító az üzemeltetési engedélyszám alapján ellenőrzi annak érvényességét, amennyiben az engedély lejárt a rakodás nem engedélyezhető. Az érvényes üzemeltetési engedélyeket a 140 forgalomirányítónál nyilván kell tartani.

A rakodás befejezésekor/megszakításakor a Rakodási engedélyt a rakodást végző köteles visszaadni a jelenlétesnek vagy a pályavasúti vonali tolatásvezetőnek. A Rakodási engedély visszavételét az E101 sz. Utasítás előírásai szerint dokumentálni kell. A visszavett rakodási engedély számát a 140 forgalomirányítóval közölni kell.

Amennyiben a rakodást hamarabb befejezik és nem tartózkodik az állomáson rakodási engedély kiadására/visszavételére feljogosított személyzet, a Rakodási engedélyt a rakodó félnek haladéktalanul vissza kell vinni a szegedi 140 forgalomirányítóknak. A visszahozott Rakodási engedély számát a 140 forgalomirányítóknak elő kell jegyeznie. A Rakodási engedélyt rövid úton ki kell juttatni Kistelek állomásra.

Rendkívüli esetben felsővezetékkel ellátott vágányon végzendő egyéb rakodásokhoz, továbbá az I. sz. vágányon végzendő olyan gépi rakodáshoz, mely a tápvezeték veszélyes mértékű megközelítését eredményezi, a fuvarozó vasúti társaságnak felsővezetékes szakközeg megrendeléséről kell gondoskodnia. Az ilyen rakodásoknál a szükséges kapcsolások, földelések elvégzése és a munkaengedély kiadása, továbbá a munka felügyelete a kirendelt felsővezetékes szakközeg feladata.

A felsővezetékes szakközeg a feszültségmentesítés és a munkaengedély kiadása előtt a 140 forgalomirányítónál köteles bejelentkezni és a munka végzésére engedélyt kérni. A 140 forgalomirányító hozzájárulásával a Villamos üzemirányító adhat engedélyt a kikapcsolásra. A kiadott munkaengedélyben foglalt időadatokat és az engedély sorszámát a 140 forgalomirányító részére be kell diktálni.

Amennyiben a 140 forgalomirányító a rakodás megszüntetését rendeli el (tolatás, vonatközlekedés miatt), a vonali tolatásvezetőnek, szakközegnek kötelessége a féltől a Rakodási engedélyt visszavonni, a rakodást felfüggeszteni. Az engedély visszavonásáról, a rakodás felfüggesztéséről köteles értesíteni a 140 forgalomirányítót. A rakodás folytatásához új Rakodási engedélyt kell kiállítani az előzőekben foglaltak szerint.

A Rakodási engedélyek kiállítására jogosultak névsorát a Forgalmi Csomóponti Főnökség köteles eljuttatni az az állomásra, valamint a Területi Forgalmi Osztály részére.

Az I. sz. vágányon történő olyan áruk rakodása esetén, amikor II. sz. vágány felé átnyúlhat (cső, betonoszlopok, hosszú áruk, stb.), rakodás csak akkor engedélyezhető, ha a II. sz. vágány feletti felső vezeték kikapcsolása megtörtént. Ugyan ez vonatkozik az I. sz. vágány 08629 sz. oszloptól a kezdőpont felé 20 m távolságon belül végzett bármely rakodásra.

Ha a tolatószemélyzet a rakodóterületen elszóródott árumaradványt talál a kocsik kihúzásakor, akkor erről köteles jelentést tenni a 140 forgalomirányító részére, aki ezt a tényt jelenti az állomásfőnöknek. Ha a rakodóvágány sínszálai között az elszóródott árumaradvány a tolatás végrehajtását veszélyezteti (pl.: kocsisiklást okozhat), akkor a tolatásvezető a kocsik kihúzását megtagadhatja. A hiányosságról azonnal köteles tájékoztatni a 140 forgalomirányítót, aki intézkedik az érintett vasúti társaság és a forgalmi vonalirányító értesítéséről.

Ha a vonalbejáró, vagy más ellenőrzésre kötelezett munkavállaló értesíti a 140 forgalomirányítót a rakodóterületen elszóródott árurol, a 140 forgalomirányító ezt a tényt is köteles jelenteni az állomásfőnök részére.

Amennyiben a Forgalmi Csomóponti Főnökség által megbízott munkavállaló ellenőrzései során a rakodó területhez kapcsolódóan hiányosságot fedez fel, vagy jelentést kap róla, akkor köteles erről a 140 forgalomirányítót és a pályafenntartási diszpécseret kimutathatóan értesíteni.

2.4 Balástya

2.4.1. A szolgálati hely vágányai

Vágány neve	Rendeltetése	Használható hossza kezdőpont felé [m]	Használható hossza végpont felé [m]	Lejtviszony kezdőpont felé [‰]	Lejtviszony végpont felé [‰]	Vonatbefolyásolás típusa	Határoló kitérő kezdőpont felől	Határoló kitérő végpont felől	TAF-TSI azonosító	Vágány besorolása	Hozzáférés	Megjegyzés
1	2	3	4	5	6	7	8	9	10	11	12	13
I.	Vonatindító és vonatfogadó fővágány	834		2,5‰-nél kisebb	2,5‰-nél kisebb	75 Hz sínáramkör	4	3	HU-17178-01-1	C	nyílt	-
II.	Átmenő fővágány	834		2,5‰-nél kisebb	2,5‰-nél kisebb	75 Hz sínáramkör	2	1	HU-17178-01-2	C	nyílt	-
III.	Vonatindító és vonatfogadó fővágány	853		2,5‰-nél kisebb	2,5‰-nél kisebb	75 Hz sínáramkör	6	1	HU-17178-01-3	D	nyílt	-
IV.	raktári és rakodó mellékvágány	181		2,5‰-nél kisebb	2,5‰-nél kisebb	75 Hz sínáramkör	4	8	HU-17178-01-4	K	nyílt	-

2.4.3. Utasperonok hossza, szélessége, sínkorona feletti magassága (sk0, sk15, sk30, sk55), burkolata, az utasok részére kijelölt megközelítési útvonal meghatározása

Vágány-szám	Hossz	Szelvénytyszám	Sínkorona feletti magasság	Szélesség (méter)	Burkolat
I.-II.	361 m	932+99 – 936+60	sk30	5	terkő + betonlap

A vágányok gyalogosan történő megközelítésére az épület előtt kiépített gyalogátkelőhely van kijelölve. Az utasok a I. és II. sz. vágány közötti peront a kijelölt átjárón keresztül közelíthetik meg.

Kerekes székes utasok is ezt az utasforgalmi átjárót használhatják.

2.4.4. Helyhez kötött jelzők felállítási helye, jelölése, rendeltetése

Kezdőpont felől			Végpont felől		
Jelölése	Szelvény-szám	Rendeltetése	Jelölése	Szelvény-szám	Rendeltetése
A	926+08	Biztosított fény bejárati jelző	B	942+09	Biztosított fény bejárati jelző
V1	938+84	Biztosított fény kijárati jelző	K1	930+48	Biztosított fény kijárati jelző
V2	938+84	Biztosított fény kijárati jelző	K2	930+48	Biztosított fény kijárati jelző
V3	939+18	Biztosított fény kijárati jelző	K3	930+64	Biztosított fény kijárati jelző

Helyhez kötött egyéb jelzők

Megnevezés	Szelvény-szám	Helye
Tolatási határjelző	926+58	Kistelek felé
Tolatási határjelző	941+59	Szatymaz felé
Úrszelvénybe nyúló létesítményre figyelmeztető jel	931+49	A IV. vágány mellett lévő oldalrakodó kezdőpont felőli végén
Úrszelvénybe nyúló létesítményre figyelmeztető jel	931+86	A IV. vágány mellett lévő oldalrakodó végpont felőli végén
Üzemben lévő villanymozdonyokkal nem járható pályaszakasz eleje jelző	930+00	IV. vágány kezdőpont felől
Üzemben lévő villanymozdonyokkal nem járható pályaszakasz eleje jelző	931+72	IV. vágány végpont felől

2.4.5. A váltókra vonatkozó adatok. Váltófűtő-berendezéssel ellátott váltók. A 40 km/h sebességnél nagyobb sebességgel járható váltók, váltókapcsolatok és az azokon alkalmazható sebesség

Váltó										
Szám	Szabványos állás	Biztosított	Állítási módja	Zárszerkezet típusa			Lezárható	Biztonsági betét	Állandóan zárva tartott	Váltófűtés
			Villamos	Kampózár	Zárnyelv	Spherolock				
2	E	X	X		X		X	E,K		X
4	K	X	X	X			X	E,K		-
6	E	X	X		X		X	E,K		-
8	E	X	X	X			X	E,K		-
1	E	X	X		X		X	E,K		X
3	E	X	X		X		X	E,K		X

Jelmagyarázat

Szabványos állás, Lezárható, Biztonsági betét, Állandóan zárva tartott:

- X: mindkét irányban
- E: egyenes irányban
- K: kitérő irányban

2.4.6. Helyhez kötött védelmi berendezések (vágányzáró sorompók, kisiklasztó saruk), vágányzáró szerkezetek (földkúp, ütközőbak) felsorolása, helye, valamint függősége

Védelmi berendezések:

Jele	Szelvénytípus	Szerkezeti függés	Megjegyzés
VS2	930+40	4 sz. váltó	IV. sz. vágány biztonsági határjelzőjén belül.
VS4	932+21	8 sz. váltó	IV. sz. vágány biztonsági határjelzőjén belül.

2.4.7. Eszközök, kulcsok tárolás helye

A biztonsági betétek az állomás forgalmi irodai kulcsszekrényében vannak elzárva. A védelmi berendezések másodkulcsait az állomás biztosítóberendezés szekrényében lezárt borítékban kell őrizni. A felhasználást erre a célra felfektetett kiskönyvben elő kell jegyezni.

Az állomáson 2 db kulccsal lezárható kocsifogó alátét áll rendelkezésre. Tárolási hely: jelzőeszköz raktár.. Kulcsai a forgalmi irodai kulcsszekrényében vannak elhelyezve. Az állomáson 2 db páros féksaru van a forgalmi irodában tárolva. Féksaru nincs rendszeresítve, használata tilos.

2.4.8. Űrszelvénybe nyúló műtárgyak felsorolása

A IV. sz. raktári és rakodóvágány mellett lévű megsűntetett raktár és oldalrakodó lépcsűje.

2.4.9. Villamos felsűvezeteki rendszer jellemzűi, állomási kapcsolókert, kapcsolási helyek, szakaszolók (kézi, távvezérelt) elhelyezése, valamint hordozható csak villamos a mozdonyokra vonatkozó jelzűk, földelű rudak tárolási helye és darabszáma. Villamos mozdonyra csak részben járható vágányok hossza, iránya

A villamos felsű vezeték energia ellátása a FET (felsűvezeteki energia távvezérlés) rendszer szegedi központjából távvezérelt kisteleki alállomásra történik.

Az állomás kezdűpont felűli oldalán a 926+78 sz. szelvényben található az „Ű1” (Űzem 1) jelű szakaszoló, a 941+43 sz. szelvényben található az „Ű2” (Űzem 2) jelű szakaszoló.

Állomási kapcsolókert:

A kapcsolókert a felvételi épület végpont felűli oldalán a 933+02 sz. szelvényben van.

Áramkörök:

Állomás jobb áramkör:

Az állomás II. sz. átmenű fűvágánya, valamint a III. sz. vágány feletti felsű vezeték alkotja az „Állomás jobb” áramkört. Kikapcsolása az „Áj” jelű szakaszolóval lehetséges.

Állomás bal áramkör:

Az állomás I. sz. fűvágánya feletti felsű vezeték alkotja az „Állomás bal” áramkört. Kikapcsolása az „Áb” jelű szakaszolóval lehetséges.

Állomási szakaszolók:

Jele	Megnevezése	Működtetése	Szabványos állása	Helye
CT	Cegléd táp	Távvezérelt	Bekapcsolt	Kapcsolókert
CV	Cegléd vonal	Távvezérelt	Bekapcsolt	Kapcsolókert
SZT	Szeged táp	Távvezérelt	Bekapcsolt	Kapcsolókert
SZV	Szeged vonal	Távvezérelt	Bekapcsolt	Kapcsolókert
Áj	Állomás jobb	Távvezérelt	Bekapcsolt	Kapcsolókert
Áb	Állomás bal	Távvezérelt	Bekapcsolt	Kapcsolókert
Öj	Összekötű jobb	Távvezérelt	Bekapcsolt	Kapcsolókert
Öb	Összekötű bal	Kézi működtetésű	Bekapcsolt	Kapcsolókert
R	Raktári szakaszoló	Kézi működtetésű	Bekapcsolt	931+72 sz. szelvényben a 09309 sz. oszlopon

Az állomás IV. sz. vágánya részben, a 931+68 sz. és a 932+25 sz. szelvény között 57 m-es hosszúságú szakaszon raktári jelleggel villamosított. Feszültségmentesítése a 931+72 sz. szelvényben levű oszlopra szerelt „R” jelű szakaszolóval lehetséges. Az „R” jelű szakaszoló bekapcsolt helyzetben a hozzá tartozó raktári áramkört az „Állomás bal” áramkörre kapcsolja.

Szakaszolók működtetése távvezérelt űzemműdban:

- Az űzemszerű kapcsolásokat a FET berendezésekkel a Villamos űzemirányító végzi el a FET központból.

- A FET központ üzemzavara esetén a szakaszolók működtetését a Villamos üzemirányító rendelkezése alapján kell végezni (helyettesítő központ vagy állomásra kirendelt munkavállaló).
- A távvezérléssel végrehajtott szakaszoló működtetés esetén nem kerül sor szóbeli engedély kiadására és visszajelenteni sem kell.

Kézi kezelésű szakaszolók működtetése:

A kézi működtetésű szakaszolókat (pl. raktári, összekötő bal stb.) továbbra is kézi kapcsolással lehet működtetni, amelyeket a kirendelt szakközeg végzi.

Szakaszolók működtetése távvezérlés meghibásodása esetén:

Amennyiben a távvezérelt üzemmód meghibásodik, a FET diszpécser gondoskodik a hiba mielőbbi megszüntetéséről. A szükséges kapcsolások helyszíni elvégzésére szakközveget kell biztosítani, aki az alábbiak szerint végezheti el a kapcsolásokat:

- A villamos szakaszoló hajtásokban elhelyezett működtető nyomógombok segítségével a helyszínen a vonatkozó kezelési utasításban foglaltak szerint.
- Amennyiben a működtetés valamilyen hiba miatt ezekkel a nyomógombokkal nem végezhető el, a kapcsolást kézi erővel kell elvégezni (működtető kar) a vonatkozó kezelési utasításban foglaltak szerint.

Szükség esetén a FET diszpécser utasítására a helyszínen tartózkodó jelenlétes, érvényes vizsgával rendelkező vonali tolatásvezető (a kapcsolásra, földelésre jogosultak névjegyzékén szereplő) is elvégezheti a kapcsolásokat.

A jelenlétes és a vonali tolatásvezető által elvégzett kapcsolási és földelési műveleteket be kell jegyezni a Fejrovas előjegyzési naplóba (jelenlétes/vonali tolatásvezető, 140 forgalomirányító, FET diszpécser, mindhárom nevet elő kell jegyezni). A szükséges műveletek elvégzése a 140 forgalomirányító (a FET diszpécserrel kapott engedély után) hozzájárulása alapján történhet, az elvégzett műveleteket a FET diszpécsernek jelenteni kell és tájékoztatja a 140 forgalomirányítót.

Az „R” jelű szakaszoló működtetése

Az „R” jelű szakaszolót kézi kapcsolással lehet működtetni a 140 forgalomirányító utasítására, amelyhez előzetes szóbeli engedély kell kérnie a Villamos üzemirányítótól. A kapcsolást követően vissza kell jelenteni a kapcsolat megtörténtét a 140 forgalomirányítónak.

Kialakított földelési hely:

Az „R” jelű áramkörnél a 931+72 sz. szelvényben az 09309 sz. oszlopon az „R” jelű szakaszolónak a forgószigetelőhöz csatlakozó sodronya, vagy az oszlop IV. sz. vágány felé eső oldalkarja és az oszlop teste, valamint a 932+06 sz. szelvényben levő 09311 sz. oszlopnál a IV. sz. vágány felé eső oldalkar és az oszlop teste.

Földelő rudak tárolási helye, darabszáma:

Az állomáson nincs tárolva földelőrúd.

Villamosmozdonnyal csak részben járható vágány:

A IV. sz. vágány a végpont felől a 931+68 sz. szelvényben levő válaszszigetelőig.

Csak a villamos mozdonyokra vonatkozó jelzők:

Állomási kapcsolókert mellett állványon:

- 2 db Leeresztett áramszedővel bejárando pályaszakasz eleje jelző
- 2 db Leeresztett áramszedővel bejárando pályaszakasz vége jelző
- 2 db Üzemben lévő villamosmozdonnyal nem járható pályaszakasz eleje jelző

- 2 db Figyelmeztető jelző

2.4.10. Világítási körzetek és azok kapcsolásának módja

Állomás térvilágítási körzetei:

A térvilágítási berendezések három csoportra osztva:

- Utasforgalmi területek (peron, váróterem, előterek, közlekedési utak és terek, mellékhelyiségek): világítási berendezései automatikus működésűek. Az automatika sötétedés után a megfelelő időszakokban bekapcsolja, majd azt követően kikapcsolja a világítást.
- Technológiai területek (rakterület, váltókörzet): világítási berendezései félautomatikus működésűek. Az adott helyszínen elhelyezésre került kapcsolószekrényben lévő be- és kikapcsoló gomb szolgál a szükséges időszakban a világítás le- és felkapcsolására. Megfelelő természetes világítás esetén a világítás nem kapcsolható fel. A technológiai területeket a vonali tolatásvezető kapcsolja fel a tolatás időtartamára. A bekapcsolva felejtett világítást az automatika reggel lekapcsolja. Kapcsoló szekrények vannak a I. sz. váltókörzetben 09345 a felsővezetéki oszlopon, és II. sz. váltókörzetben 09223 a felsővezetéki oszlopon, valamint a kezdőpont felé a 110 sz. világítási vasoszlopon. A világítási berendezések helyi kapcsolását a jelenlétes végzi.
- Általános területek (forgalmi iroda): helyi kapcsolását a szolgálatot teljesítő munkavállaló végzi.

Az automatika megfelelő működése érdekében a térvilágítási kapcsolókat bekapcsolt állapotban kell tartani. A világítási berendezések üzemzavara esetén a szolgálatot teljesítő munkavállaló köteles azt jelenteni a 140 forgalomirányítónak.

2.4.12. Elsősegélynyújtásnál figyelembe vehető és használható eszközök tárolási helye

A sebkötöző csomag a forgalmi irodából nyíló-jelzőeszköz tároló helyiségben van elhelyezve.

2.4.13. Az egyes szolgálati helyeken (helyiségekben) a forgalmi szolgálat ellátásához szükséges utasítások, szabályzatok, segédkönyvek, VU-k, rendeletek elérhetősége

A Forgalmi irodában található:

- Vonali Végrehajtási Utasítás
- Állomási Végrehajtási Utasítás
- Kezelési Szabályzat

Pályavasúti intranet elérhetőség nem biztosított.

2.4.14. Általános segélyhívó, polgárőrség, vagyonőrök, fegyveres biztonsági őrök, önkormányzat, továbbá a szolgálati helyen jelen lévő és vasúti tevékenységet végző vasúti társaságok és külső vállalkozások címe, telefonszáma

Hivatal	Cím	Telefonszám
Rendőrkapitányság	6721 Szeged, Párizsi krt. 16-22.	06/62-477-577
Országos Mentőszolgálat Mentőállomása	6722 Szeged Kossuth L. sgt. 15.	06/62-474-374
Tűzoltóság	Szeged, Napos u. 2.	06/62-553-040
Központi segélyhívó	--	112
Katasztrófavédelmi Igazgatóság	Szeged, József Attila sgt. 39.	06/62-476-533

Hivatal	Cím	Telefonszám
Polgárőrség	6764 Balástya, Rákóczi u. 31.	0630/4566453 0630/4475176
Polgármesteri Hivatal	6764 Balástya, Rákóczi u. 5.	06/62-278-222

2.4.16. Az állomásbejárásra, körzetbejárásra kötelezettek felsorolása és a tevékenység végrehajtásának helyi szabályozása

A jelenlétes a 140 forgalomirányító hozzájárulásával végzi el, az állomásbejárás megtörténtéről, az esetleges észlelt hiányosságokról a 140 forgalomirányítót értesíteni kell.

A kiszolgálást végző vonat vonali tolatásvezetője a munka megkezdése előtt köteles a tolatási mozgás (mozgások) körzetét bejárni. A bejárás tényét, a tapasztalt hiányosságot/hiányosságokat köteles minden esetben a 140 forgalomirányítónak jelenteni. A hiányosságot/hiányosságokat telep állomásán Eseménykönyvileg is jelenteni kell.

A Fejrovtos előjegyzési napló következő sorába az állomásbejárás, körzetbejárás elvégzését elő kell jegyezni.

2.4.17. Szolgáltatadás-átvétel helyi szabályozása

Nem folyamatos szolgálat esetén a jelenlétesk a Fejrovtos előjegyzési naplóban írásban jegyzik elő a szolgálat felvételét és befejezését.

Folyamatos szolgálat esetén a szolgáltatás személyesen, szóban és írásban történik a Fejrovtos előjegyzési naplóban és a Hibaelőjegyzési könyvben.

2.4.18. A váltók használhatóságának ellenőrzése szolgálat átvételkor és ellenőrzések alkalmával

A váltók használhatóságát állomásbejárás alkalmával az F.2. sz. Forgalmi Utasítás és a biztosítóberendezés Kezelési Szabályzatában foglaltak szerint ellenőrzi a jelenlétes.

Az ellenőrzésre kötelezettek által tartott ellenőrzés során a biztosítóberendezés Kezelési Szabályzatában foglaltak szerint, a bejáráskor a helyszínen rátekintéssel győződnek meg a váltók használhatóságáról.

2.4.19. A berendezés használhatatlansága esetén a vágányút beállításához szükséges idők meghatározása vágányutanként

Vágányszám	Kistelek felé/felől	Szatymaz felé/felől
I.	15	25
II.	15	25
III.	15	25

Távolbalátás korlátozottsága esetén a vágányút beállításához szükséges idő megegyezik az üzemszerű működés és a biztosítóberendezés használhatatlansága esetére meghatározott vágányút beállításához szükséges idővel.

2.4.20. A jelenlétes vágányút áttekintési kötelezettségének, szükség esetén a tényleges bejárás szabályozása

Abban az esetben, ha a vágányfoglaltságot ellenőrző biztosítóberendezés oly mértékben meghibásodott, hogy a vágányútellenőrzés a kezelőasztal ellenőrző fényeinek kiértékelésével nem végezhető el, a 140 forgalomirányító utasítására a helyszínen a kirendelt jelenlétes a forgalmi iroda előtti térről áttekintéssel köteles a vágányútellenőrzést megtartani. Amennyiben ez biztonságosan nem végezhető el (pl. a távolbalátás korlátozott), a vágányútellenőrzést tényleges bejárással kell megtartani. A vágányútellenőrzés megtartását ez utóbbi esetben a Fejrovas előjegyzési napló következő sorában „Időpont (óra, perc) Vágányútellenőrzés a ... sz. vonat részére a ... sz. vágányra(ról) megtartva. Aláírás.” szöveggel kell előjegyezni, és a 140 forgalomirányítónak bejelenteni.

A biztosítóberendezésből kikapcsolt vágányra történő járatás esetén a hatályos Vonali Végrehajtási Utasításban leszabályozottak szerint kell eljárni.

2.4.22. A jelenlétes általi váltóellenőrzés megtartásának szabályozása villamos úton központból állított váltóknál a berendezés meghibásodása esetén

D55 típusú biztosítóberendezés kezelési szabályzatában és a Kezelési Szabályzat Kiegészítésében leírtak szerint történik.

2.4.23. Állomási útátjárók

Szelvény-szám	Sorompó jelölése	Biztosítás módja	Keresztezett közút	Visszajelentés helye
929+41	SR2	kerékpárutat is fedező fény- és félsorompó	4522 Forráskúti út	KÖFI CSBT / Balástya

2.4.25. Mozdonyok körüljáratására kijelölt vágányok

Mozdonyok körüljárását lehetőleg a II. és a III. sz. vágányokon kell elvégezni. A fenti vágányok foglaltsága esetén az I. sz. vágányt kell használni. Ebben az esetben a felvételi épület előtt és a peronátjárókon történő áthaladáskor az utastájékoztató berendezésen keresztül erre fel kell hívni az utazóközönség figyelmét.

2.4.27. Az állomás (szolgálati hely) vágányainak rendkívüli küldemények továbbítása szempontjából történő csoportba sorolására vonatkozó előírások

Vágányszáma	Csoportjuk
I.	„C”
II.	„C”
III.	„D”
IV.	„K”

2.4.28. Tengelytúlterhelt járművek esetén az állomás (szolgálati hely) mellékvágányaira vonatkozó korlátozások

Vágány	Rendkívüli küldemény esetén alkalmazható határterhelés: 22,5 t	Megjegyzés
VI.	nem továbbítható	21 tonnával 5 km/h-val járható

2.4.29. A gyalogosok közlekedésére és a szolgálati helyek megközelítésére szolgáló közlekedési útvonalak kijelölése, erre a célra a kerékpár használatának lehetősége. Kézikocsik, targoncák és egyéb közúti járművek közlekedési útvonalainak kijelölése, a vágányokon való áthaladásuk engedélyezésének módja, valamint az életvédelmi kerítésen — szolgálati célú közlekedés érdekében — létesített zárható átjáró használatának feltételei

Az állomás (felvételi épület) a Balástya – Forráskút közötti közútról leágazó bekötőúton közelíthető meg.

A vágányok között végzendő munkák helyének megközelítése a felvételi épület előtt kiépített, az I. és IV. sz. vágányt keresztező átjárókon a vágányokra merőlegesen, majd a vágányok között, azokkal párhuzamosan, elsodrasi határon kívül, gyalogosan történik.

A vágányok között kerékpározni tilos!

Kerékpár használata engedélyezett az állomással párhuzamos bekötőúton, valamint az I. sz. vágány mellett a vágánnyal párhuzamos földúton a KRESZ előírásainak betartásával.

Szolgálati kerékpár nincs. Magántulajdonú kerékpár használható, üzembiztonságáért a használó a felelős. A szabályozás segéd-motorkerékpár használatára is érvényes.

Kézikocsi vagy egyéb jármű használata kizárólag a 140 forgalomirányító engedélyével lehetséges.

A vágányok között targonca nem közlekedhet.

2.4.30. Az állomási rakodóvágányok és a hozzájuk tartozó rakodóterületek kijelölése

A rakodásokhoz a kocsikat a IV. sz. rakodó vágány felsővezeték nélküli szakaszára kell kiállítani. A rakodó fél jogosult munkavállalója a rakodás várható időtartamáról köteles a 140 forgalomirányítót előzetesen értesíteni. Ez esetben a rakodás a 140 forgalomirányító hozzájárulásával, meghatározott időtartamban végezhető. A vasúti társaság munkavállalója bejelenti az elvégzendő tevékenység jellegét (felsővezeték érint, nem érint, rakodó gép típusa, rendszáma, rakodási időt menettől-menetig, rakodás helye stb.) és igényét. Rakodási tevékenységet biztonsági övezeten belül a „Rakodási engedély” birtokában szabad megkezdeni és végezni.

A Rakodási engedélyt a 140 forgalomirányító utasítására a jelenlétes vagy a kiszolgálást végző, érvényes vizsgával rendelkező pályavasúti vonali tolatásvezető állítja ki.

A Rakodási engedély kiadását az E101 sz. Utasítás előírásai szerint dokumentálni kell.

A kiadott rakodási engedély számát, időtartamát a 140 forgalomirányítóval közölni kell. A rakodási engedélyt a helyszínen tartózkodó rakodó fél részére kell átadni. (A rakodó fél értesítését, az eljárást, ha nem tartózkodik a helyszínen a „Megállapodásban” szabályozottak alapján kell eljárni.) A Rakodási engedélyen fel kell tüntetni a 140 forgalomirányító

telefonszámát (a hátoldalon), rakodás megkezdésekor (befejezésekor) a rakodó fél köteles bejelentkezni a 140 forgalomirányítónál és közölni az elérhetőségét (mobiltelefon szám).

Rakodógép használata esetén csak akkor adható ki Rakodási engedély, ha a rakodófél a MÁV Zrt. Területi Igazgatóság Szeged Pályalétesítményi Osztály által kiállított, az adott típusú rakodógépre vonatkozó érvényes üzemelési engedéllyel rendelkezik, és azt felmutatja. Az üzemeltetési engedélyszámát, valamint a rakodógép forgalmi rendszámát fel kell tüntetni a Rakodási engedély hátoldalán és közölni kell a 140 forgalomirányítóval.

A 140 forgalomirányító az üzemeltetési engedélyszám alapján ellenőrzi annak érvényességét, amennyiben az engedély lejárt a rakodás nem engedélyezhető. Az érvényes üzemeltetési engedélyeket a 140 forgalomirányítónál nyilván kell tartani.

A rakodás befejezésekor/megszakításakor a Rakodási engedélyt a rakodást végző köteles visszaadni a jelenlétesnek vagy a pályavasúti vonali tolatásvezetőnek. A Rakodási engedély visszavételét az E101 sz. Utasítás előírásai szerint dokumentálni kell. A visszavett rakodási engedély számát a 140 forgalomirányítóval közölni kell.

Amennyiben a rakodást hamarabb befejezik és nem tartózkodik az állomáson rakodási engedély kiadására/visszavételére feljogosított személyzet, a Rakodási engedélyt a rakodó félnek haladéktalanul vissza kell vinni a szegedi 140 forgalomirányítóknak. A visszahozott Rakodási engedély számát a 140 forgalomirányítóknak elő kell jegyeznie. A Rakodási engedélyt rövid úton ki kell juttatni Balástya állomásra.

Rendkívüli esetben felsővezetékkel ellátott vágányon végzendő egyéb rakodásokhoz, továbbá a IV. sz. vágányon végzendő olyan gépi rakodáshoz, mely a tápvezeték veszélyes mértékű megközelítését eredményezi, a fuvarozó vasúti társaságnak felsővezetékes szakközeg megrendeléséről kell gondoskodnia. Az ilyen rakodásoknál a szükséges kapcsolások, földelések elvégzése és a munkaengedély kiadása, továbbá a munka felügyelete a kirendelt felsővezetékes szakközeg feladata.

A felsővezetékes szakközeg a feszültségmentesítés és a munkaengedély kiadása előtt a 140 forgalomirányítónál köteles bejelentkezni és a munka végzésére engedélyt kérni. A 140 forgalomirányító hozzájárulásával a Villamos üzemirányító adhat engedélyt a kikapcsolásra. A kiadott munkaengedélyben foglalt időadatokat és az engedély sorszámát a 140 forgalomirányító részére be kell diktálni.

Amennyiben a 140 forgalomirányító a rakodás megszüntetését rendeli el (tolatás, vonatközlekedés miatt), a vonali tolatásvezetőnek, szakközegnek kötelessége a féltől a Rakodási engedélyt visszavonni, a rakodást felfüggeszteni. Az engedély visszavonásáról, a rakodás felfüggesztéséről köteles értesíteni a 140 forgalomirányítót. A rakodás folytatásához új Rakodási engedélyt kell kiállítani az előzőekben foglaltak szerint.

A Rakodási engedélyek kiállítására jogosultak névsorát a Forgalmi Csomóponti Főnökség köteles eljuttatni az állomásra, valamint a Területi Forgalmi Osztály részére.

Ha a tolatószemélyzet a rakodóterületen elszóródott árumaradványt talál a kocsik kihúzásakor, akkor erről köteles jelentést tenni a 140 forgalomirányító részére, aki ezt a tényt szintén jelenti az állomásfőnöknek. Ha a rakodóvágány sínszájai között az elszóródott árumaradvány a tolatás végrehajtását veszélyezteti (pl.: kocsisiklást okozhat), akkor a tolatásvezető a kocsik kihúzását megtagadhatja. A hiányosságról azonnal köteles tájékoztatni a 140 forgalomirányítót, aki intézkedik az érintett vasúti társaság és a forgalmi vonalirányító értesítéséről.

Ha a vonalbejáró, vagy más ellenőrzésre kötelezett munkavállaló értesíti a 140 forgalomirányítót a rakodóterületen elszóródott árurol, a 140 forgalomirányító ezt a tényt is köteles jelenteni az állomásfőnök részére.

Amennyiben a Forgalmi Csomóponti Főnökség által megbízott munkavállaló ellenőrzései során a rakodó területhez kapcsolódóan hiányosságot fedez fel, vagy jelentést kap róla, akkor köteles erről a 140 forgalomirányítót és a pályafenntartási diszpécst kimutathatóan értesíteni.

2.5 Szatymaz

2.5.1. A szolgálati hely vágányai

Vágány neve	Rendeltetése	Használható hossza kezdőpont felé [m]	Használható hossza végpont felé [m]	Lejtviszony kezdőpont felé [%]	Lejtviszony végpont felé [%]	Vonatbefolyásolás típusa	Határoló kitérő kezdőpont felől	Határoló kitérő végpont felől	TAF-TSI azonosító	Vágány besorolása	Hozzáférés	Megjegyzés
1	2	3	4	5	6	7	8	9	10	11	12	13
I.	Mellékvágány (Raktári- és rakodóvágány)	203		2,5%-nél kisebb	2,5%-nél kisebb	nincs	12	9	HU-17186-01-1	K	nyílt	-
II.	Vonatindító és vonatfogadó fővágány	888		2,5%-nél kisebb	2,5%-nél kisebb	75 Hz sínáramkör	10	1	HU-17186-01-2	F	nyílt	-
III.	Átmenő fővágány	876		2,5%-nél kisebb	2,5%-nél kisebb	75 Hz sínáramkör	2	1	HU-17186-01-3	E	nyílt	-
IV.	Vonatindító és vonatfogadó fővágány	845		2,5%-nél kisebb	2,5%-nél kisebb	75 Hz sínáramkör	6	5	HU-17186-01-4	F	nyílt	-
V.	Vonatindító és vonatfogadó fővágány	800		2,5%-nél kisebb	2,5%-nél kisebb	75 Hz sínáramkör	8	7	HU-17186-01-5	E	nyílt	-
VI.	Mellékvágány (Tároló vágány)	401		2,5%-nél kisebb	2,5%-nél kisebb	nincs	8	7	HU-17186-01-6	K	nyílt	-
VII.	Mellékvágány (Rakodó csonka vágány)		346	2,5%-nél kisebb	2,5%-nél kisebb	nincs	10	homlokrakodó	HU-17186-01-7	K	nyílt	-

2.5.3. Utasperonok hossza, szélessége, sínkorona feletti magassága (sk0, sk15, sk30, sk55), burkolata, az utasok részére kijelölt megközelítési útvonal meghatározása

Vágány-szám	Hossz	Szelvénytípus	Sínkorona feletti magasság	Szélesség (méter)	Burkolat
II.-III.	385 m	1010+90 – 1014+75	sk30	3,5	terkő + betonlap

Az állomás (felvételi épület) a Vasút utcáról közelíthető meg.

A vágányok gyalogosan történő megközelítése a várótermen keresztül történik vagy az épület melletti kiépített gyalogúton. Az utasok a II. és III. sz. vágányok közötti peront a kijelölt átjárón keresztül közelíthetik meg.

Kerekes székes utasok is ezt az utasforgalmi átjárót használhatják.

2.5.4. Helyhez kötött jelzők felállítási helye, jelölése, rendeltetése

Kezdőpont felől			Végpont felől		
Jelölése	Szelvénytípus	Rendeltetése	Jelölése	Szelvénytípus	Rendeltetése
A	1004+66	Biztosított fény bejárat jelző	B	1019+63	Biztosított fény bejárat jelző
V2	1016+55	Biztosított fény kijárat jelző	K2	1007+65	Biztosított fény kijárat jelző
V3	1016+19	Biztosított fény kijárat jelző	K3	1007+40	Biztosított fény kijárat jelző
V4	1015+93	Biztosított fény kijárat jelző	K4	1007+45	Biztosított fény kijárat jelző
V5	1015+65	Biztosított fény kijárat jelző	K5	1007+65	Biztosított fény kijárat jelző

Helyhez kötött egyéb jelzők

Megnevezés	Szelvény-szám	Helye
Tolatási határjelző	1005+16	Balástya felé
Tolatási határjelző	1019+12	Kiskundorozsma felé
Ürszelvénybe nyúló létesítményre figyelmeztető jel	1011+13	A homlokrakodón elhelyezve II. vágány felől
Ürszelvénybe nyúló létesítményre figyelmeztető jel	1013+25	Az oldalrakodón és az oldalrakodó lépcsőjén az I. vágány mellett
Ürszelvénybe nyúló létesítményre figyelmeztető jel	1014+93	Az oldalrakodón és az oldalrakodó lépcsőjén az I. vágány mellett
Üzemben lévő villanymozdonyokkal nem járható pályaszakasz eleje jelző	1008+01	A VII. vágány kezdőpont felőli végén
Üzemben lévő villanymozdonyokkal nem járható pályaszakasz eleje jelző	1013+19	I.vágány kezdőpont felőli végén
Üzemben lévő villanymozdonyokkal nem járható pályaszakasz eleje jelző	1015+23	I.vágány végpont felőli végén
Üzemben lévő villanymozdonyokkal nem járható pályaszakasz eleje jelző	1007+05	VI. vágány kezdőpont felőli végén
Üzemben lévő villanymozdonyokkal nem járható pályaszakasz eleje jelző	1016+18	VI. vágány végpont felőli végén

2.5.5. A váltókra vonatkozó adatok. Váltófűtő-berendezéssel ellátott váltók. A 40 km/h sebességnél nagyobb sebességgel járható váltók, váltókapcsolatok és az azokon alkalmazható sebesség

Váltó											
Szám	Szabványos állás	Biztosított	Állítási módja	Zárszerkezet típusa			Lezárható	Biztonsági betét	Állandóan zárva tartott	Váltófűtés	
			Villamos	Kampózár	Zárnyelv	Spherolock					
2	E	X	X			X		X	E,K	-	X
4	E	X	X			X		X	E,K	-	X
6	K	X	X			X		X	E,K	-	-
8	K	X	X	X				X	E,K	-	-
10	K	X	X			X		X	E,K	-	-
12	E	X	X	X				X	E,K	-	-
1	E	X	X			X		X	E,K	-	X
3	E	X	X			X		X	E,K	-	X
5	K	X	X			X		X	E,K	-	-

Váltó										
Száma	Szabványos állás	Biztosított	Állítási módja	Zárszerkezet típusa			Lezárható	Biztonsági betét	Állandóan zárva tartott	Váltófűtés
			Villamos	Kampózárr	Zárnyelv	Spherolock				
7	K	X	X	X			X	E,K	K	-
9	E	X	X	X			X	E,K	-	-

Jelmagyarázat

Szabványos állás, Lezárható, Biztonsági betét, Állandóan zárva tartott:

- X: mindkét irányban
- E: egyenes irányban
- K: kitérő irányban

2.5.6. Helyhez kötött védelmi berendezések (vágányzáró sorompók, kisiklasztó saruk), vágányzáró szerkezetek (földkúp, ütközőbak) felsorolása, helye, valamint függősége

Védelmi berendezések:

Jele	Szelvénytípus	Szerkezeti függés	Megjegyzés
VS3	1014+75	9. sz. váltó	I. vágányon, biztonsági határjelzőn belül
VS6	1012+71	12. sz. váltó	I. vágányon, biztonsági határjelzőn belül
VS1	1015+66	7. sz. váltó	VI. vágányon biztonsági határjelzőn belül
VS4	1007+56	8. sz. váltó	VI. vágányon biztonsági határjelzőn belül
VS2	1007+65	10. sz. váltó	VII. vágányon biztonsági határjelzőn belül

2.5.7. Eszközök, kulcsok tárolás helye

A biztonsági betétek az állomás forgalmi irodai kulcsszekrényében vannak elzárva. A védelmi berendezések másodkulcsait az állomás biztosítóberendezés szekrényében lezárt borítékban kell őrizni. A felhasználást erre a célra felfektetett kiskönyvben elő kell jegyezni.

Az állomáson 4 db kulccsal lezárható kocsifogó alátét áll rendelkezésre. Tárolási hely: forgalmi iroda előtt a kültéri tárolóládában. Az állomáson 2 db páros féksaru van a forgalmi irodában tárolva. Féksaru nincs rendszeresítve, használata tilos.

2.5.8. Űrszelvénybe nyúló műtárgyak felsorolása

Űrszelvénybe nyúló épület és műtárgy:

- áruraktár és oldalrakodó I. vágány,
- homlokrakodó (VII. vágány végpont felőli végén) a II. vágány felől.

2.5.9. Villamos felsővezetéki rendszer jellemzői, állomási kapcsolókert, kapcsolási helyek, szakaszolók (kézi, távvezérelt) elhelyezése, valamint hordozható csak villamos a

mozdonyokra vonatkozó jelzők, földelő rudak tárolási helye és darabszáma. Villamos mozdonnal csak részben járható vágányok hossza, iránya

A villamos felsővezeték energia ellátása FET (felsővezetéki energia távvezérlés) rendszer szegedi központjából a kisteleki állomásról történik.

Az állomás kezdőpont felőli oldalán az 1005+36 sz. szelvényben az „Ü1” (Üzem 1) jelű szakaszoló, az állomás végpont felőli oldalán az 1018+97 sz. szelvényben „Ü2” (Üzemi 2) jelű szakaszoló található.

Az „Ü1” és „Ü2” jelű szakaszolók szabványos helyzete a „Be” (bekapcsolt) helyzet lakattal lezárva. A szakaszolókat csak az erre kiképzett munkavállalók kezelhetik.

Állomási kapcsolókert:

A kapcsolókert a felvételi épület kezdőpont felőli oldalán a 1014+20 sz. szelvényben van.

Áramkörök:

Állomás jobb áramkör:

Az állomás I. sz. vágánya kezdőpont felől az az 1013+19 sz. szelvényig, a II. sz. vágánya és a VII. sz. vágánya kezdőpont felől az az 1008+03 sz. szelvényig alkotja az „Állomás jobb” áramkört.

Állomás bal áramkör:

Az állomás III. sz. átmenő fővágánya feletti felsővezeték alkotja az „Állomás bal” áramkört.

Állomás mellék bal áramkör:

Az állomás IV. és V. sz. vágánya feletti felsővezeték alkotja az „állomás mellék bal” áramkört.

Állomási szakaszolók:

Kapcsoló jele	Megnevezése	Működtetése	Szabványos állása	Kapcsoló helye
CT	Cegléd táp	Távvezérelt	Bekapcsolt	Kapcsolókert
CV	Cegléd vonal	Távvezérelt	Bekapcsolt	Kapcsolókert
SZT	Szeged táp	Távvezérelt	Bekapcsolt	Kapcsolókert
SZV	Szeged vonal	Távvezérelt	Bekapcsolt	Kapcsolókert
Aj	Állomás jobb	Távvezérelt	Bekapcsolt	Kapcsolókert
Ab	Állomás bal	Távvezérelt	Bekapcsolt	Kapcsolókert
áb	Állomás mellék bal 1	Kézi működtetésű	Bekapcsolt	Kapcsolókert előtt
Öj	Összekötő jobb	Távvezérelt	Bekapcsolt	Kapcsolókert
Öb	Összekötő bal	Helyi működtetésű	Bekapcsolt	Kapcsolókert
STR	Segédtranszformátor	Kézi működtetésű	Bekapcsolt, lezárt	Kapcsolókert előtt

Szakaszolók működtetése távvezérelt üzemmódban:

- Az üzemszerű kapcsolásokat a FET berendezésekkel a Villamos üzemirányító végzi el a FET központból.
- A FET központ üzemzavara esetén a szakaszolók működtetését a Villamos üzemirányító rendelkezése alapján kell végezni (helyettesítő központ vagy állomásra kirendelt munkavállaló).
- A távvezérléssel végrehajtott szakaszoló működtetés esetén nem kerül sor szóbeli engedély kiadására és visszajelenteni sem kell.

Kézi kezelésű szakaszolók működtetése:

A kézi működtetésű szakaszolókat (pl. raktári, összekötő bal stb.) továbbra is kézi kapcsolással lehet működtetni, amelyeket a kirendelt szakközeg végzi.

Szakaszolók működtetése távvezérlés meghibásodása esetén:

Amennyiben a távvezérelt üzemmód meghibásodik a FET diszpécser, gondoskodik a hiba mielőbbi megszüntetéséről. A szükséges kapcsolások helyszíni elvégzésére szakközeg kell biztosítani, aki az alábbiak szerint végezheti el a kapcsolásokat:

- A villamos szakaszoló hajtásokban elhelyezett működtető nyomógombok segítségével a helyszínen. A vonatkozó kezelési utasításban foglaltak szerint.
- Amennyiben a működtetés valamilyen hiba miatt ezekkel, a nyomógombokkal nem végezhető el, a kapcsolást kézi erővel kell elvégezni (működtető kar) a vonatkozó kezelési utasításban foglaltak szerint.

Szükség esetén a FET diszpécser utasítására a helyszínen tartózkodó jelenlétes, érvényes vizsgával rendelkező vonali tolatásvezető (a kapcsolásra, földelésre jogosultak névjegyzékén szereplő) is elvégezheti a kapcsolásokat

A jelenlétes és a vonali tolatásvezető által elvégzett kapcsolási és földelési műveleteket be kell jegyezni a Fejrovatos előjegyzési naplóba (jelenlétes/vonali tolatásvezető, 140 forgalomirányító, FET diszpécser, mindhárom nevet elő kell jegyezni). A szükséges műveletek elvégzése a 140 forgalomirányító (a FET diszpécsertől kapott engedély után) hozzájárulása alapján történhet, az elvégzett műveleteket a FET diszpécsernek jelenteni kell és tájékoztatja a 140 forgalomirányítót.

Földelő rudak tárolási helye, darabszáma:

Az állomáson nincs tárolva földelőrúd.

Villamosmozdonnyal csak részben járható vágányok:

- az I. sz. vágány a kezdőpont felől az 1013+19 sz. szelvényig.
- a VII. sz. vágánya kezdőpont felől az 1008+03 sz. szelvényig.

Csak a villamos mozdonyokra vonatkozó jelzők:

Állomási kapcsolókeret:

- 5 db Leeresztett áramszedővel bejárando pályaszakasz eleje jelző
- 5 db Leeresztett áramszedővel bejárando pályaszakasz vége jelző
- 3 db Üzemben lévő villamosmozdonnyal nem járható pályaszakasz eleje jelző
- 1 db Figyelmeztető jelző

2.5.10. Világítási körzetek és azok kapcsolásának módja

Állomás térvilágítási körzetei:

A térvilágítási berendezések három csoportra osztva:

- Utasforgalmi területek (peron, váróterem, előterek, közlekedési utak és terek, mellékhelyiségek): világítási berendezései automatikus működésűek. Az automatika sötétedés után a megfelelő időszakokban bekapcsolja, majd azt követően kikapcsolja a világítást.
- Technológiai területek (rakterület, váltókörzet): világítási berendezései félautomatikus működésűek. Az adott helyszínen elhelyezésre került kapcsolószekrényben lévő be- és kikapcsoló gomb szolgál a szükséges időszakban a világítás le- és felkapcsolására. Megfelelő természetes világítás esetén a világítás nem kapcsolható fel. A technológiai területeket a vonali tolatásvezető kapcsolja fel a tolatás időtartamára. A bekapcsolva

felejtett világítást az automatika reggel lekapcsolja. Kapcsoló szekrények helye I. sz. váltóköri VS1 vágányzáró sorompó közelében lévő 104 sz. világítási oszlopon, 103 sz. világítási oszlopon, II. sz. váltóköri 10015, 10016 a felsővezeteki oszlopokon. A Rakodó az I. sz. vágány melletti rakodóterület a kapcsolókert mellett lévő 106 sz. világítási oszlopon, a VII. sz. vágány homlokrakodó felőli végénél a 111 sz. világítási oszlopon.

- Általános területek (forgalmi iroda): helyi kapcsolását a szolgálatot teljesítő munkavállaló végzi.

Az automatika megfelelő működése érdekében a térvilágítási kapcsolókat bekapcsolt állapotban kell tartani. A világítási berendezések üzemzavara esetén a szolgálatot teljesítő munkavállaló köteles azt jelenteni a 140 forgalomirányítónak.

2.5.11. Az állomás területén működő egyéb szakágak, vállalkozó vasúti társaságok és külső vasúti vállalkozások felsorolása, azok vágány-összeköttetései, elhatárolása

A váróteremben a MÁV-START Zrt. személypénztára üzemel.

2.5.12. Elsősegélynyújtásnál figyelembe vehető és használható eszközök tárolási helye

A sebkötöző csomag a jelzőeszköz raktárban van elhelyezve.

2.5.13. Az egyes szolgálati helyeken (helyiségekben) a forgalmi szolgálat ellátásához szükséges utasítások, szabályzatok, segédkönyvek, VU-k, rendeletek elérhetősége

A Forgalmi irodában található:

- Vonali Végrehajtási Utasítás
- Állomási Végrehajtási Utasítás
- Kezelési Szabályzat
- Pályavasúti intranet elérhetőség nem biztosított.

2.5.14. Általános segélyhívó, polgárőrség, vagyonőrök, fegyveres biztonsági őrök, önkormányzat, továbbá a szolgálati helyen jelen lévő és vasúti tevékenységet végző vasúti társaságok és külső vállalkozások címe, telefonszáma

Hivatal	Cím	Telefonszám
Rendőrkapitányság	6721 Szeged, Párizsi krt. 16-22.	06/62-477-577
Országos Mentőszolgálat Mentőállomása	6722 Szeged Kossuth L. sgt. 15.	06/62-474-374
Tűzoltóság	Szeged, Napos u. 2.	06/62-553-040
Központi segélyhívó	--	112
Katasztrófavédelmi Igazgatóság	Szeged, József Attila sgt. 39.	06/62-476-533
Polgárőrség	6763 Szatymaz, II. körzet 115.	06209822806 06203250090
Polgármesteri Hivatal	6763 Szatymaz, Kossuth u.30.	06/62-583-560

2.5.16. Az állomásbejárásra, körzetbejárásra kötelezettek felsorolása és a tevékenység végrehajtásának helyi szabályozása

A jelenlétes a 140 forgalomirányító hozzájárulásával végzi el, az állomásbejárás megtörténtéről, az esetleges észlelt hiányosságokról a 140 forgalomirányítót értesíteni kell.

A kiszolgálást végző vonat vonali tolatásvezetője a munka megkezdése előtt köteles a tolatási mozgás (mozgások) körzetét bejárni. A bejárás tényét, a tapasztalt hiányosságot/hiányosságokat köteles minden esetben a 140 forgalomirányítónak jelenteni. A hiányosságot/hiányosságokat telep állomásán Eseménykönyvileg is jelenteni kell.

A Fejrovatos előjegyzési napló következő sorába az állomásbejárás, körzetbejárás elvégzését elő kell jegyezni.

2.5.17. Szolgáltatadás-átvétel helyi szabályozása

Nem folyamatos szolgálat esetén a jelenlétesk a Fejrovatos előjegyzési naplóban írásban jegyzik elő a szolgálat felvételét és befejezését.

Folyamatos szolgálat esetén a szolgáltatadás személyesen, szóban és írásban történik a Fejrovatos előjegyzési naplóban és a Hibaelőjegyzési könyvben.

2.5.18. A váltók használhatóságának ellenőrzése szolgálat átvételkor és ellenőrzések alkalmával

A váltók használhatóságát állomásbejárás alkalmával az F.2. sz. Forgalmi Utasítás és a biztosítóberendezés Kezelési Szabályzatában foglaltak szerint ellenőrzi a jelenlétes.

Az ellenőrzésre kötelezettek által tartott ellenőrzés során a biztosítóberendezés Kezelési Szabályzatában foglaltak szerint, a bejáráskor a helyszínen rátekintéssel győződnek meg a váltók használhatóságáról.

2.5.19. A berendezés használhatatlansága esetén a vágányút beállításához szükséges idők meghatározása vágányutanként

Vágányszám	Balástya felé/felől	Kiskundorozsma felé/felől
II.	25	15
III.	25	15
IV.	25	15
V.	25	15

Távolbalátás korlátozottsága esetén a vágányút beállításához szükséges idő megegyezik az üzemszerű működés és a biztosítóberendezés használhatatlansága esetére meghatározott vágányút beállításához szükséges idővel.

2.5.20. A jelenlétes vágányút áttekintési kötelezettségének, szükség esetén a tényleges bejárás szabályozása

Abban az esetben, ha a vágányfoglaltságot ellenőrző biztosítóberendezés oly mértékben meghibásodott, hogy a vágányútellenőrzés a kezelőasztal ellenőrző fényeinek kiértékelésével nem végezhető el, a 140 forgalomirányító utasítására a helyszínen a kirendelt jelenlétes a forgalmi iroda előtti térről áttekintéssel köteles a vágányútellenőrzést megtartani. Amennyiben ez biztonságosan nem végezhető el (pl. a távolbalátás korlátozott), a vágányútellenőrzést tényleges bejárással kell megtartani. A vágányútellenőrzés megtartását ez utóbbi esetben a Fejrovatos előjegyzési napló következő sorában „Időpont (óra, perc) Vágányútellenőrzés a ...

sz. vonat részére a ... sz. vágányra(ról) megtartva. Aláírás.” szöveggel kell előjegyezni, és a 140 forgalomirányítónak bejelenteni.

A biztosítóberendezésből kikapcsolt vágányra történő járatás esetén a hatályos Vonali Végrehajtási Utasításban leszabályozottak szerint kell eljárni.

2.5.22. A jelenlétes általi váltóellenőrzés megtartásának szabályozása villamos úton központból állított váltóknál a berendezés meghibásodása esetén

D55 típusú biztosítóberendezés kezelési szabályzatában és a Kezelési Szabályzat Kiegészítésében leírtak szerint történik.

2.5.23. Állomási útátjárók

Szelvény-szám	Sorompó jelölése	Biztosítás módja	Keresztezett közút	Visszajelentés helye
1004+98	SR2	fénysorompó	IV. körzet tanya	KÖFI CSBT / Szatymaz
1017+15	-	nem biztosított, labirint korláttal felszerelt gyalogos átjáró	4525 Kossuth Lajos u.	-
1017+23	SR1	fény- és félsorompóval kiegészített fénysorompó (közutat és kerékpárutat fedező)	4525 Kossuth Lajos u.	KÖFI CSBT / Szatymaz

2.5.25. Mozdonyok körüljáratására kijelölt vágányok

Mozdonyok körüljárását lehetőleg a IV. és a III. sz. vágányokon kell elvégezni. A fenti vágányok foglaltsága esetén az V. sz. vágányt kell használni. Ebben az esetben a felvételi épület előtt és a peronátjárókon történő áthaladáskor az utastájékoztató berendezésen keresztül erre fel kell hívni az utazóközönség figyelmét.

2.5.27. Az állomás (szolgálati hely) vágányainak rendkívüli küldemények továbbítása szempontjából történő csoportba sorolására vonatkozó előírások

Vágányszáma	Csoportjuk
I.	„K”
II.	„F”
III.	„E”
IV.	„F”
V.	„E”
VI.	„K”
VII.	„K”

2.5.28. Tengelytúlterhelt járművek esetén az állomás (szolgálati hely) mellékvágányaira vonatkozó korlátozások

Vágány	Rendkívüli küldemény esetén alkalmazható határterhelés: 22,5 t	Megjegyzés
I.	nem továbbítható	21 tonnával 20 km/h sebeséggel járható
VI.	nem továbbítható	A 21 tonnával 5 km/h sebeséggel járható (200m hosszban)
VII.	nem továbbítható	21 tonnával 5 km/h sebeséggel járható

2.5.29. A gyalogosok közlekedésére és a szolgálati helyek megközelítésére szolgáló közlekedési útvonalak kijelölése, erre a célra a kerékpár használatának lehetősége. Kézikocsik, targoncák és egyéb közúti járművek közlekedési útvonalainak kijelölése, a vágányokon való áthaladásuk engedélyezésének módja, valamint az életvédelmi kerítésen — szolgálati célú közlekedés érdekében — létesített zárható átjáró használatának feltételei

Az állomás (felvételi épület) a Vasút utcáról közelíthető meg.

A vágányok között végzendő munkák helyének megközelítése a felvételi épület előtt kiépített, az I. és II. sz. vágányt keresztező átjárókon a vágányokra merőlegesen, majd a vágányok között, azokkal párhuzamosan, elsodrasi határon kívül, gyalogosan.

A vágányok között kerékpározni tilos!

Kerékpár használata engedélyezett az állomással párhuzamos Vasút utcán a KRESZ előírásainak betartásával. Szolgálati kerékpár nincs. Magántulajdonú kerékpár használható, üzembiztonságáért a használó felelős.

A szabályozás segéd-motorkerékpár használatára is érvényes.

Kézikocsi vagy egyéb jármű használata kizárólag a 140 forgalomirányító engedélyével lehetséges.

A vágányok között targonca nem közlekedhet.

2.5.30. Az állomási rakodóvágányok és a hozzájuk tartozó rakodóterületek kijelölése

A rakodásokhoz a kocsikat az I. vagy VII. sz. vágány felsővezeték nélküli szakaszára kell kiállítani. A rakodó fél jogosult munkavállalója a rakodás várható időtartamáról köteles a 140 forgalomirányítót előzetesen értesíteni. Ez esetben a rakodás a 140 forgalomirányító hozzájárulásával, meghatározott időtartamban végezhető. A vasúti társaság munkavállalója bejelenti az elvégzendő tevékenység jellegét (felsővezeték érint, nem érint, rakodó gép típusa, rendszáma, rakodási időt menettől-menetig, rakodás helye stb.) és igényét. Rakodási tevékenységet biztonsági övezeten belül a „Rakodási engedély” birtokában szabad megkezdeni és végezni.

A Rakodási engedélyt a 140 forgalomirányító utasítására a jelenlétes vagy a kiszolgálást végző, érvényes vizsgával rendelkező pályavasúti vonali tolatásvezető állítja ki.

A Rakodási engedély kiadását az E101 sz. Utasítás előírásai szerint dokumentálni kell.

A kiadott rakodási engedély számát, időtartamát a 140 forgalomirányítóval közölni kell. A rakodási engedélyt a helyszínen tartózkodó rakodó fél részére kell átadni. (A rakodó fél

értesítését, az eljárást, ha nem tartózkodik a helyszínen a „Megállapodásban” szabályozottak alapján kell eljárni.) A Rakodási engedélyen fel kell tüntetni a 140 forgalomirányító telefonszámát (a hátoldalon), rakodás megkezdésekor (befejezésekor) a rakodó fél köteles bejelentkezni a 140 forgalomirányítónál és közölni az elérhetőségét (mobiltelefon szám).

Rakodógép használata esetén csak akkor adható ki Rakodási engedély, ha a rakodófél a MÁV Zrt. Területi Igazgatóság Szeged Pályalétesítményi Osztály által kiállított, az adott típusú rakodógépre vonatkozó érvényes üzemelési engedéllyel rendelkezik, és azt felmutatja. Az üzemeltetési engedélyszámát, valamint a rakodógép forgalmi rendszámát fel kell tüntetni a Rakodási engedély hátoldalán és közölni kell a 140 forgalomirányítóval.

A 140 forgalomirányító az üzemeltetési engedélyszám alapján ellenőrzi annak érvényességét, amennyiben az engedély lejárt a rakodás nem engedélyezhető. Az érvényes üzemeltetési engedélyeket a 140 forgalomirányítónál nyilván kell tartani.

A rakodás befejezésekor/megszakításakor a Rakodási engedélyt a rakodást végző köteles visszaadni a jelenlétesnek vagy a pályavasúti vonali tolatásvezetőnek. A Rakodási engedély visszavételét az E101 sz. Utasítás előírásai szerint dokumentálni kell. A visszavett rakodási engedély számát a 140 forgalomirányítóval közölni kell.

Amennyiben a rakodást hamarabb befejezik és nem tartózkodik az állomáson rakodási engedély kiadására/visszavételére feljogosított személyzet, a Rakodási engedélyt a rakodó félnek haladéktalanul vissza kell vinni a szegedi 140 forgalomirányítóknak. A visszahozott Rakodási engedély számát a 140 forgalomirányítóknak elő kell jegyeznie. A Rakodási engedélyt rövid úton ki kell juttatni Szatymaz állomásra.

Rendkívüli esetben felsővezetékkel ellátott vágányon végzendő egyéb rakodásokhoz, továbbá az I. vagy VII. sz. vágányon végzendő olyan gépi rakodáshoz, mely a tápvezeték veszélyes mértékű megközelítését eredményezi, a fuvarozó vasúti társaságnak felsővezetékes szakközeg megrendeléséről kell gondoskodnia. Az ilyen rakodásoknál a szükséges kapcsolások, földelések elvégzése és a munkaengedély kiadása, továbbá a munka felügyelete a kirendelt felsővezetékes szakközeg feladata.

A felsővezetékes szakközeg a feszültségmentesítés, és a munkaengedély kiadása előtt a 140 forgalomirányítónál köteles bejelentkezni és a munka végzésére engedélyt kérni. A 140 forgalomirányító hozzájárulásával a Villamos üzemirányító adhat engedélyt a kikapcsolásra. A kiadott munkaengedélyben foglalt időadatokat és az engedély sorszámát a 140 forgalomirányító részére be kell diktálni.

Amennyiben a 140 forgalomirányító a rakodás megszüntetését rendeli el (tolatás, vonatközlekedés miatt), a vonali tolatásvezetőnek, szakközegnek kötelessége a féltől a Rakodási engedélyt visszavonni, a rakodást felfüggeszteni. Az engedély visszavonásáról, a rakodás felfüggesztéséről köteles értesíteni a 140 forgalomirányítót. A rakodás folytatásához új Rakodási engedélyt kell kiállítani az előzőekben foglaltak szerint.

A Rakodási engedélyek kiállítására jogosultak névsorát a Forgalmi Csomóponti Főnökség köteles eljuttatni az az állomásra, valamint a Területi Forgalmi Osztály részére.

Ha a tolatószemélyzet a rakodóterületen elszóródott árumaradványt talál a kocsik kihúzásakor, akkor erről köteles jelentést tenni a 140 forgalomirányító részére, aki ezt a tényt szintén jelenti az állomásfőnöknek. Ha a rakodóvágány sínszálai között az elszóródott árumaradvány a tolatás végrehajtását veszélyezteti (pl.: kocsisiklást okozhat), akkor a tolatásvezető a kocsik kihúzását megtagadhatja. A hiányosságról azonnal köteles tájékoztatni a 140 forgalomirányítót, aki intézkedik az érintett vasúti társaság és a forgalmi vonalirányító értesítéséről.

Ha a vonalbejáró, vagy más ellenőrzésre kötelezett munkavállaló értesíti a 140 forgalomirányítót a rakodóterületen elszóródott árurol, a 140 forgalomirányító ezt a tényt is köteles jelenteni az állomásfőnök részére.

Amennyiben a Forgalmi Csomóponti Főnökség által megbízott munkavállaló ellenőrzései során a rakodó területhez kapcsolódóan hiányosságot fedez fel, vagy jelentést kap róla, akkor köteles erről a 140 forgalomirányítót és a pályafenntartási diszpécst kimutathatóan értesíteni.

2.6 Kiskundorozsma

2.6.1. A szolgálati hely vágányai

Vágány neve	Rendeltetése	Használható hossza kezdőpont felé [m]	Használható hossza végpont felé [m]	Lejtviszony kezdőpont felé [%o]	Lejtviszony végpont felé [%o]	Vonatbefolyásolás típusa	Határoló kitérő kezdőpont felől	Határoló kitérő végpont felől	TAF-TSI azonosító	Vágány besorolása	Hozzáférés	Megjegyzés
1	2	3	4	5	6	7	8	9	10	11	12	13
I.	Vonatindító és vonatfogadó fővágány és Ro-La rakodó	773		2,5‰-nél kisebb	2,5‰-nél kisebb	75 Hz sínáramkör	20	5	HU-17194-01-1	E	nyílt	-
II.	Vonatindító és vonatfogadó fővágány	806		2,5‰-nél kisebb	2,5‰-nél kisebb	75 Hz sínáramkör	18	3	HU-17194-01-2	D	nyílt	-
III.	Átmenő fővágány	856		2,5‰-nél kisebb	2,5‰-nél kisebb	75 Hz sínáramkör	2	1	HU-17194-01-3	B	nyílt	-
IV.	Vonatindító és vonatfogadó fővágány	901		2,5‰-nél kisebb	2,5‰-nél kisebb	75 Hz sínáramkör	4	3	HU-17194-01-4	F	nyílt	-
V.	Vonatindító és vonatfogadó fővágány	896		2,5‰-nél kisebb	2,5‰-nél kisebb	75 Hz sínáramkör	8	9	HU-17194-01-5	E	nyílt	-
VI.	Vonatindító és vonatfogadó fővágány	879		2,5‰-nél kisebb	2,5‰-nél kisebb	75 Hz sínáramkör	12	9	HU-17194-01-6	E	nyílt	-
VII.	Mellékvágány „Csonka vágány”		50	2,5‰-nél kisebb	2,5‰-nél kisebb	nincs	földkúp	7	HU-17194-01-7	K	nyílt	-
VIII.	Mellékvágány „Kihúzó vágány”	150		2,5‰-nél kisebb	2,5‰-nél kisebb	nincs	8	földkúp	HU-17194-01-8	K	nyílt	-

2.6.2. Ro-La forgalom lebonyolítására kijelölt vágányok (vágánykapcsolatok) felsorolása
 Ro-La vonatok (járművek) az I., II., III. és IV. sz. fővágányokon, a VII. és VIII. sz. mellékvágányokon, továbbá végpont felől az V. és VI. sz. fővágányokon közlekedtethetők.
 A 4. és 8. valamint 6. és 10. sz. váltók közötti keresztezésen Ro-La járművek nem közlekedhetnek.

A Ro-La vonatok közlekedése jelenleg nem engedélyezett.

2.6.3. Utasperonok hossza, szélessége, sínkorona feletti magassága (sk0, sk15, sk30, sk55), burkolata, az utasok részére kijelölt megközelítési útvonal meghatározása

Vágány-szám	Hossz	Szelvénytípus	Sínkorona feletti magasság	Szélesség (méter)	Burkolat
III.-IV.	365 m	1101+20-1104+ 85	sk30	7,0	aszfalt

Az állomás (felvételi épület) a Dorozsmai út felől közelíthető meg.

A vágányok gyalogosan történő megközelítése a várótermen keresztül történik vagy a felvételi épület melletti kiépített gyalogúton. Az utasok a III. és IV. sz. vágányok közötti peront a kijelölt átjárón keresztül közelíthetik meg.

Kerekes székes utasok is ezt az utasforgalmi átjárót használhatják.

2.6.4. Helyhez kötött jelzők felállítási helye, jelölése, rendeltetése

Kezdőpont felől			Végpont felől		
Jelölése	Szelvény-szám	Rendeltetése	Jelölése	Szelvény-szám	Rendeltetése
A	1091+71	Biztosított fény bejárati jelző	B	1109+59	Biztosított fény bejárati jelző
V1	1105+21	Biztosított fény kijárati jelző	K1	1097+48	Biztosított fény kijárati jelző
V2	1105+34	Biztosított fény kijárati jelző	K2	1097+28	Biztosított fény kijárati jelző
V3	1105+38	Biztosított fény kijárati jelző	K3	1096+82	Biztosított fény kijárati jelző
V4	1105+17	Biztosított fény kijárati jelző	K4	1096+16	Biztosított fény kijárati jelző
V5	1104+70	Biztosított fény kijárati jelző	K5	1095+74	Biztosított fény kijárati jelző
V6	1104+63	Biztosított fény kijárati jelző	K6	1095+84	Biztosított fény kijárati jelző

Tolatásjelzők

Jele	Szelvény-száma	Rendeltetése	Helye	Megjegyzés
T1	1106+67	Nem biztosított fény tolatásjelző	1 sz. váltónál	SR1-3 jelű fény- és félsorompóval függésben

Jele	Szelvény-száma	Rendeltetése	Helye	Megjegyzés
T2	1094+16	Nem biztosított fény tolatásjelző	VIII. sz. kihúzó vágány mellett	A kihúzó vágányról engedélyezi a tolatást az állomási vágányok felé.
T3	1105+56	Nem biztosított fény tolatásjelző	Szállásvágány mellett	A szállásvágányról engedélyezi a feljárást az állomási vágányok felé.
T4	1095+83	Nem biztosított fény tolatásjelző	12 sz. váltónál kiágazó sajátcélú vasúti pályahálózat mellett	Az scvp-ről engedélyezi a tolatást az állomási vágányok felé.

Helyhez kötött egyéb jelzők

Megnevezés	Szelvény-szám	Helye
Tolatási határjelző	1092+21	Szatymaz felé
Tolatási határjelző	1109+09	Szeged-Rendező felé
Földkúp távolságára figyelmeztető jel	1092+70	VIII. vágány mellett
Földkúp távolságára figyelmeztető jel	1093+20	VIII. vágány mellett
Földkúp távolságára figyelmeztető jel	1093+70	VIII. vágány mellett
Vágányzáró jelző	1092+20	VIII. vágány végén
Vágányzáró jelző	1106+72	VII. vágány végén
Nagyfeszültségre figyelmeztető jel	1098+38	I. vágány mellett
Nagyfeszültségre figyelmeztető jel	1104+05	I. vágány mellett
Üzemben lévő villamos mozdonyokkal nem járható pályaszakasz eleje jelző	1106+10	A „szállás” vágány felé
Üzemben lévő villamos mozdonyokkal nem járható pályaszakasz eleje jelző	1095+85	A 12 sz. váltónál az Ereco scvp. felé

2.6.5. A váltókra vonatkozó adatok. Váltófűtő-berendezéssel ellátott váltók. A 40 km/h sebességnél nagyobb sebességgel járható váltók, váltókapcsolatok és az azokon alkalmazható sebesség

Váltó										
Száma	Szabványos állás	Biztosított	Állítási módja	Zárszerkezet típusa			Lezárható	Biztonsági betét	Állandóan zárva tartott	Váltófűtés
			Villamos	Kampózár	Zárnyelv	Spherolock				
2	E	X	X				X	E,K	-	X
4	K	X	X	X			X	E,K	-	-
6	E	X	X	X			X	E,K	-	-
8a	F	X	X	X			X	F,M	-	-
8b	F	X	X	X			X	F,M	-	-
10	K	X	X	X			X	E,K	-	-
12	K	X	X	X			X	E,K	-	-
14	E	X	X	X			X	E,K	-	-
16	E	X	X			X	X	E,K	-	-
18	E	X	X			X	X	E,K	-	X
20	K	X	X			X	X	E,K	-	-
1	E	X	X				X	E,K	-	X
3	E	X	X				X	E,K	-	X
5	K	X	X	X			X	E,K	-	-
7a	F	X	X			X	X	F,M	-	-
7b	F	X	X			X	X	F,M	-	-
9a	F	X	X	X			X	F,M	-	-
9b	F	X	X	X			X	F,M	-	-

Jelmagyarázat

Szabványos állás, Lezárható, Biztonsági betét, Állandóan zárva tartott:

- X: mindkét irányban
- E: egyenes irányban
- K: kitérő irányban
- F: főirány
- M: mellékirány

2.6.6. Helyhez kötött védelmi berendezések (vágányzáró sorompók, kisiklasztó saruk), vágányzáró szerkezetek (földkúp, ütközőbak) felsorolása, helye, valamint függősége

Védelmi berendezések:

Jele	Szelvénytyszám	Szerkezeti függés	Megjegyzés
VS6	1095+59	nincs	Ereco Kft. (Délép) saját célú vasúti pályahálózat védelmére az összekötő vágányon

Vágányzáró szerkezetek:

Helye	Szelvénytyszám	Vágányzáró szerkezet	Megjegyzés
VIII.	1092+20	földkúp	
VII.	1106+72	földkúp	

2.6.7. Eszközök, kulcsok tárolás helye

A biztonsági betétek az állomás forgalmi irodai kulcsszekrényében vannak elzárva. A védelmi berendezések másodkulcsait az állomás biztosítóberendezés szekrényében lezárt borítékban kell őrizni. A felhasználást erre a célra felfektetett kiskönyvben elő kell jegyezni.

Az állomáson 10 db kulccsal lezárható kocsifogó alátét áll rendelkezésre. 6db tárolási helye: a forgalmi iroda. Kulcsai a forgalmi irodai kulcsszekrényében vannak elhelyezve. 4 db tárolási helye a forgalmi iroda előtt kültéri tárolóládában

6 db rögzítősaru van készletben, sorszáma: 1-6-ig. Tárolási helye: forgalmi iroda.

Az állomáson 2 db páros féksaru van a forgalmi irodában tárolva. Féksaru nincs rendszeresítve, használata tilos.

2.6.9. Villamos felsővezetési rendszer jellemzői, állomási kapcsolókert, kapcsolási helyek, szakaszolók (kézi, távvezérelt) elhelyezése, valamint hordozható csak villamos a mozdonyokra vonatkozó jelzők, földelő rudak tárolási helye és darabszáma. Villamos mozdonyal csak részben járható vágányok hossza, iránya

A villamos felsővezeték energia ellátása a FET rendszer szegedi központjából távvezérelt kisteleki alállomásról.

A csatlakozó vonali felsővezeték rövid leírása:

Az állomás kezdőpont felőli oldalán az 1091+76 sz. szelvényben található az „Ü1” (Üzemi 1), az állomás végpont felőli oldalán az 1108+99 sz. szelvényben található „Ü2” (Üzemi 2) jelű szakaszoló.

Állomási kapcsolókert:

A kapcsolókert a felvételi épület végpont felőli oldalán az 1106+04 sz. szelvényben van.

Áramkörök:

Állomás jobb áramkör: I., II., III. sz. fővágány. Kikapcsolás: az „Aj” jelű szakaszolóval

Állomás bal áramkör: IV, V. és VI. sz. fővágány, a VII. sz. (csonka) és a VIII. sz. (kihúzó) vágányok, az V. sz. vágány meghosszabbításában a végpont felé vezető ún. „Szállásvágány” feletti felsővezeték az 1106+04 sz. szelvényig.

Kikapcsolás: az „Áb” jelű szakaszolóval.

Tároló „T” áramkör:

Az I. sz. fővágány „tároló” jelleggel van villamosítva az 1098+38 sz. szelvénytől az 1104+09 sz. szelvényig.

Feszültség alá helyezése az 1104+05 sz. szelvényben elhelyezett, oszlopra szerelt „T” jelű gépi működtetésű szakaszolóval lehetséges. A szakaszoló a hozzátartozó felsővezeteki szakaszt bekapcsolt helyzetben az „Állomás jobb” áramkörre kapcsolja.

A „T” jelű áramkörnél az 1104+05 sz. szelvényben a tároló szakaszoló mellé szerelt „Fg2”, valamint az 1098+38 sz. szelvényben „Fg1” jelű gépi működtetésű földelő szakaszolók vannak. A „T” jelű szakaszolót bekapcsolni csak az „Fg1” és „Fg2” kikapcsolt állapotában, az „Fg1” és „Fg2” jelű szakaszolókat bekapcsolni csak a „T” jelű szakaszoló kikapcsolt állapotában szabad. Az „Fg1” és „Fg2” földelő szakaszolók bekapcsolt helyzetét a szakaszolókra szerelt tábla mutatja.

A gépi szakaszolók működtetését a Kezelési Utasítás szerint a 140 forgalomirányító rendelkezése alapján a Villamos üzemirányító végzi, szükség esetén helyi üzemmódban a jelenlétes. A gépi automatika meghibásodása esetén a szakaszolók kézi működtetését helyszínen a 140 forgalomirányító utasítása alapján a jelenlétes végzi a Kezelési Utasítás szerint. Szükség esetén megbízható a (érvényes vizsgával rendelkező) vonali tolatásvezető is. A kézi működtetéshez szükséges kézi forgattyú és az ún. reteszkulcs a váltó biztonsági betétek szekrényében őrizve.

A „T” jelű szakaszoló „Ki” (kikapcsolt), az „Fg1” és „Fg2” jelű földelő szakaszolók „Be” (bekapcsolt) helyzete után a Rakodási engedély birtokában kezdhető meg a feszültségmentesített vágányrészén a Ro-La vonatok rakodása.

Állomási szakaszolók:

Kapcsoló jele	Megnevezése	Működtetése	Szabványos állása	Kapcsoló helye
CT	Cegléd táp	Távvezérelt	Bekapcsolt	Kapcsolókert
CV	Cegléd vonal	Távvezérelt	Bekapcsolt	Kapcsolókert
SZT	Szeged táp	Távvezérelt	Bekapcsolt	Kapcsolókert
SZV	Szeged vonal	Távvezérelt	Bekapcsolt	Kapcsolókert
Áj	Állomás jobb	Távvezérelt	Bekapcsolt	Kapcsolókert
Áb	Állomás bal	Távvezérelt	Bekapcsolt	Kapcsolókert
Öj	Összekötő jobb	Távvezérelt	Bekapcsolt	Kapcsolókert
Öb	Összekötő bal	Helyi működtetésű	Bekapcsolt	Kapcsolókert
T	Tároló	Távvezérelt	Bekapcsolt	I. sz. vágány mellett az 1104+05 sz. szelvényben a 11020a sz. oszlopon
Fg1	Gépi földelő	Távvezérelt	Kikapcsolt	I. sz. vágány mellett az 1098+38 sz. szelvényben a 10930 sz. oszlopon

Kapcsoló jele	Megnevezése	Működtetése	Szabványos állása	Kapcsoló helye
Fg2	Gépi földelő	Távvezérelt	Kikapcsolt	I. sz. vágány mellett az 1104+05 sz. szelvényben a 11020a sz. oszlopon
STR	Segédtranszformátor	Kézi működtetésű	Bekapcsolt, lezárt	TR01 a 08635 sz. tartóoszlopon

A kapcsolókert mellett található a „STR” jelű segédüzemi transzformátor szakaszolója. A szakaszoló szabványos állása a „Be” (bekapcsolt) helyzet lakattal lezárva. Lakat kulcsa a forgalmi irodában található.

Szakaszolók kezelése:

- Az üzemszerű kapcsolásokat a FET berendezésekkel a Villamos üzemirányító végzi el a FET központból.
- A FET központ üzemzavara esetén a szakaszolók működtetését a Villamos üzemirányító rendelkezése alapján kell végezni (helyettesítő központ vagy állomásra kirendelt munkavállaló).
- A távvezérléssel végrehajtott szakaszoló működtetés esetén nem kerül sor szóbeli engedély kiadására és visszajelenteni sem kell.

Kézi kezelésű szakaszolók működtetése:

A kézi működtetésű szakaszolókat (pl. raktári, összekötő bal stb.) továbbra is kézi kapcsolással lehet működtetni, amelyeket a kirendelt szakközeg végzi.

Szakaszolók működtetése távvezérlés meghibásodása esetén:

- A villamos szakaszoló hajtásokban elhelyezett működtető nyomógombok segítségével a helyszínen végzi a jelenlétes a FET diszpécser rendelkezésére a vonatkozó kezelési utasításban foglaltak szerint.
- Amennyiben a működtetés valamilyen hiba miatt ezekkel, a nyomógombokkal nem végezhető el, a kapcsolást kézi erővel kell elvégezni (működtető kar) a jelenlétesnek a vonatkozó kezelési utasításban foglaltak szerint. Ilyen esetekben nem változik a szóbeli visszajelentési kötelezettség sem.

Szükség esetén a FET diszpécser utasítására a helyszínen tartózkodó jelenlétes, érvényes vizsgával rendelkező vonali tolatásvezető (a kapcsolásra, földelésre jogosultak névjegyzékén szereplő) is elvégezheti a kapcsolásokat.

A jelenlétes és a vonali tolatásvezető által elvégzett kapcsolási és földelési műveleteket be kell jegyezni a Fejrovatos előjegyzési naplóba (jelenlétes/vonali tolatásvezető, 140 forgalomirányító, FET diszpécser, mindhárom nevet elő kell jegyezni). A szükséges műveletek elvégzése a 140 forgalomirányító (a FET diszpécserrel kapott engedély után) hozzájárulása alapján történhet, az elvégzett műveleteket a FET diszpécsernek jelenteni kell és tájékoztatja a 140 forgalomirányítót.

Kialakított földelési hely:

A „T” jelű áramkört az 1104+05 sz. szelvényben az 11020a sz. oszlopon elhelyezett „Fg2” jelű, valamint az 1098+38 sz. szelvényben az 10930 sz. oszlopra szerelt „Fg1” jelű földelő szakaszoló.

Villamosmozdonnyal csak részben járható vágányok:

A Szállásvágány a kezdőpont felől az 1106+10 sz. szelvényig.

Földelő rudak tárolási helye, darabszáma:

Az állomáson nincs tárolva földelőrúd.

Csak a villamos mozdonyokra vonatkozó jelzők:

Állomási kapcsolókeret:

- 3 db Leeresztett áramszedővel bejárando pályaszakasz eleje jelző
- 3 db Leeresztett áramszedővel bejárando pályaszakasz vége jelző
- 2 db Üzemben lévő villamosmozdonyokkal nem járható pályaszakasz eleje jelző
- 3 db Figyelmeztető jelző

2.6.10. Világítási körzetek és azok kapcsolásának módja

Állomás térvilágítási körzetei:

A térvilágítási berendezések három csoportra osztva:

- Utasforgalmi területek (peron, váróterem, előterek, közlekedési utak és terek, mellékhelyiségek): világítási berendezései automatikus működésűek. Az automatika sötétedés után a megfelelő időszakokban bekapcsolja, majd azt követően kikapcsolja a világítást.
- Technológiai területek (rakterület, váltóköri terület): világítási berendezései félautomatikus működésűek. Az adott helyszínen elhelyezésre került kapcsolószekrényben lévő be- és kikapcsoló gomb szolgál a szükséges időszakban a világítás le- és felkapcsolására. Megfelelő természetes világítás esetén a világítás nem kapcsolható fel. A technológiai területeket a vonali tolatásvezető kapcsolja fel a tolatás időtartamára. A bekapcsolva felejtett világítást az automatika reggel lekapcsolja. Kapcsoló szekrények találhatóak az I. sz. váltóköri terület forgalmi iroda előtti 11028 felsővezetéki oszlopon, II. sz. váltóköri terület VS6 vágányzáró sorompónál lévő tokozott egységénél, az I. és II. sz. vágányok között a forgalmi irodától a végpont felé a 2. vasoszlopon.
- Általános területek (forgalmi iroda): helyi kapcsolását a szolgálatot teljesítő munkavállaló végzi.

Az automatika megfelelő működése érdekében a térvilágítási kapcsolókat bekapcsolt állapotban kell tartani. A világítási berendezések üzemzavara esetén a szolgálatot teljesítő munkavállaló köteles azt jelenteni a 140 forgalomirányítónak.

2.6.12. Elsősegélynyújtásnál figyelembe vehető és használható eszközök tárolási helye

A sebkötöző csomag a jelzőeszköz tároló helyiségben van elhelyezve.

2.6.13. Az egyes szolgálati helyeken (helyiségekben) a forgalmi szolgálat ellátásához szükséges utasítások, szabályzatok, segédkönyvek, VU-k, rendeletek elérhetősége

A Forgalmi irodában található:

- Vonali Végrehajtási Utasítás
- Állomási Végrehajtási Utasítás
- Kezelési Szabályzat

Pályavasúti intranet elérhetőség nem biztosított.

2.6.14. Általános segélyhívó, polgárőrség, vagyonőrök, fegyveres biztonsági őrök, önkormányzat, vadásztársaság, továbbá a szolgálati helyen jelen lévő és vasúti tevékenységet végző vasúti társaságok és külső vállalkozások címe, telefonszáma

Hivatal	Cím	Telefonszám
Rendőrkapitányság	6721 Szeged, Párizsi krt. 16-22.	06/62-477-577
Országos Mentőszolgálat Mentőállomása	6722 Szeged Kossuth L. sgt. 15.	06/62-474-374
Tűzoltóság	Szeged, Napos u. 2.	06/62-553-040
Központi segélyhívó	--	112
Katasztrófavédelmi Igazgatóság	Szeged, József Attila sgt. 39.	06/62-476-533
Polgárőrség	6791 Szeged-Kiskundorozsma, Nagyvennyolcas u.12.	30/6216255
Polgármesteri Hivatal	6791 Szeged-Kiskundorozsma, Nagyvennyolcas u.12.	06/62-461-030
Tanker Hungary Kft.	Szeged, Vágány u. 3.	62/468-789
Ereco Kft.	Szeged, Dorozsmai út. 35.	20/459-9923

2.6.16. Az állomásbejárásra, körzetbejárásra kötelezettek felsorolása és a tevékenység végrehajtásának helyi szabályozása

A jelenlétes a 140 forgalomirányító hozzájárulásával végzi el, az állomásbejárás megtörténtéről, az esetleges észlelt hiányosságokról a 140 forgalomirányítót értesíteni kell.

A kiszolgálást végző vonat vonali tolatásvezetője a munka megkezdése előtt köteles a tolatási mozgás (mozgások) körzetét bejárni. A bejárás tényét, a tapasztalt hiányosságot/hiányosságokat köteles minden esetben a 140 forgalomirányítónak jelenteni. A hiányosságot/hiányosságokat telep állomásán Eseménykönyvileg is jelenteni kell.

A Fejrovatos előjegyzési napló következő sorába az állomásbejárás, körzetbejárás elvégzését elő kell jegyezni.

2.6.17. Szolgáltatás-átvétel helyi szabályozása

Nem folyamatos szolgálat esetén a jelenlétesk a Fejrovatos előjegyzési naplóban írásban jegyzik elő a szolgálat felvételét és befejezését.

Folyamatos szolgálat esetén a szolgáltatás átadás személyesen, szóban és írásban történik a Fejrovatos előjegyzési naplóban és a Hibaelőjegyzési könyvben.

2.6.18. A váltók használhatóságának ellenőrzése szolgálat átvételkor és ellenőrzések alkalmával

A váltók használhatóságát állomásbejárás alkalmával az F.2. sz. Forgalmi Utasítás és a biztosítóberendezés Kezelési Szabályzatában foglaltak szerint ellenőrzi a jelenlétes.

Az ellenőrzésre kötelezettek által tartott ellenőrzés során a biztosítóberendezés Kezelési Szabályzatában foglaltak szerint, a bejárásakor a helyszínen rátekintéssel győződnek meg a váltók használhatóságáról.

2.6.19. A berendezés használhatatlansága esetén a vágányút beállításához szükséges idők meghatározása vágányutanként

Vágányszám	Szatymaz felé/felől	Szeged-Rendező felé/felől
I.	35	15
II.	35	15
III.	35	15
IV.	35	15
V.	35	15
VI.	35	15

Távolbalátás korlátozottsága esetén a vágányút beállításához szükséges idő megegyezik az üzemszerű működés és a biztosítóberendezés használhatatlansága esetére meghatározott vágányút beállításához szükséges idővel.

2.6.20. A jelenlétes vágányút áttekintési kötelezettségének, szükség esetén a tényleges bejárás szabályozása

Abban az esetben, ha a vágányfoglaltságot ellenőrző biztosítóberendezés oly mértékben meghibásodott, hogy a vágányútellenőrzés a kezelőasztal ellenőrző fényeinek kiértékelésével nem végezhető el, a 140 forgalomirányító utasítására a helyszínen a kirendelt jelenlétes a forgalmi iroda előtti térről áttekintéssel köteles a vágányútellenőrzést megtartani. Amennyiben ez biztonságosan nem végezhető el (pl. a távolbalátás korlátozott), a vágányútellenőrzést tényleges bejárással kell megtartani. A vágányútellenőrzés megtartását ez utóbbi esetben a Fejrovatos előjegyzési napló következő sorában „Időpont (óra, perc) Vágányútellenőrzés a ... sz. vonat részére a ... sz. vágányra(ról) megtartva. Aláírás.” szöveggel kell előjegyezni, és a 140 forgalomirányítónak bejelenteni.

A biztosítóberendezésből kikapcsolt vágányra történő járatás esetén a hatályos Vonali Végrehajtási Utasításban leszabályozottak szerint kell eljárni.

2.6.21. Mellékvágányokban és más szolgálati ágak területén lévő vágányzatban található lezárható váltók felsorolása, azok lezárásának és felnyitásának szabályozása

A közforgalmú rakodóvágányon, az ún. „Szállás vágányon” található az I/1, I/2, II/1 és II/2 sz. váltózárrel felszerelt helyszíni állítású váltók. A váltók felnyitását és lezárását a kiszolgálást végző vonali tolatásvezető végzi.

A „Szállás” vágányon keresztül közelítható meg a Tanker Kft. sajátcélú vasúti pályahálózata a III/1, IV/1 és V/1 sz. váltózárrel felszerelt helyszíni állítású váltókon át. A váltók lezárásának és felnyitásának szabályozását az Üzemviteli Végrehajtási Utasítás tartalmazza.

2.6.22. A jelenlétes általi váltóellenőrzés megtartásának szabályozása villamos úton központból állított váltóknál a berendezés meghibásodása esetén

D55 típusú biztosítóberendezés kezelési szabályzatában és a Kezelési Szabályzat Kiegészítésében leírtak szerint történik.

2.6.23. Állomási útátjárók

Szelvény-szám	Sorompó jelölése	Biztosítás módja	Keresztezett közút	Visszajelentés helye
1106+84	SR3	fény- és félsorompóval kiegészített fénysorompó (közutat fedező)	5408 Dorozsmai út	KÖFI CSBT / Kiskundorozsma
1107+02	SR1	fény- és félsorompóval kiegészített fénysorompó (kerékpárutat fedező)	5408 Dorozsmai út	KÖFI CSBT / Kiskundorozsma

2.6.25. Mozdonyok körüljártására kijelölt vágányok

Mozdonyok körüljártására elsősorban a IV, V. és VI. sz. vágányokat kell használni. Fenti vágányokon a mozdony kísérés nélkül is közlekedhet.

Az I, II. és III. sz. vágányokon körüljártott mozdonyt és valamennyi más tolatási mozgást a felvételi épület előtt és a peronátjárókon történő áthaladáskor az utastájékoztató berendezésen keresztül erre fel kell hívni az utazóközönség figyelmét.

2.6.26. Járműkapcsolás esetén a rögzítősaruk használatának tilalmára vonatkozó előírások

Nem szabad rögzítősarut használni:

- I, II, III. sz. vágányokon a gyalogos közlekedésre kialakított átjárókon,
- I. sz. vágányon a kamionok Ro-La kocsikra való feljártására kialakított szilárd útburkolaton,
- III, IV. sz. vágányokon a szigetperon vonalában a szigetperon felőli oldalon

2.6.27. Az állomás (szolgálati hely) vágányainak rendkívüli küldemények továbbítása szempontjából történő csoportba sorolására vonatkozó előírások

Vágányszáma	Csoportjuk
I.	„E”
II.	„D”
III.	„B”
IV.	„F”
V.	„E”
VI.	„E”
VII.	„K”
VIII.	„K”

2.6.28. Tengelytúlerhelt járművek esetén az állomás (szolgálati hely) mellékvágányaira vonatkozó korlátozások

Vágány	Rendkívüli küldemény esetén alkalmazható határterhelés: 22,5 t	Megjegyzés
VII.	5 km/h	
VIII.	nem továbbítható	
Szállás vágány	5 km/h	21 tonnával 10 km/h sebességgel járható
Szállás párhuzamos	5 km/h	

2.6.29. A gyalogosok közlekedésére és a szolgálati helyek megközelítésére szolgáló közlekedési útvonalak kijelölése, erre a célra a kerékpár használatának lehetősége. Kézikocsik, targoncák és egyéb közúti járművek közlekedési útvonalainak kijelölése, a vágányokon való áthaladásuk engedélyezésének módja, valamint az életvédelmi kerítésen — szolgálati célú közlekedés érdekében — létesített zárható átjáró használatának feltételei

Az állomás (felvételi épületek) az 5408 sz. műútról (Dorozsmai út) a csatlakozó bekötőúton közelíthető meg közúti járművel, vagy a műúton levő autóbusz megállótól kiépített járdán gyalogosan.

A Ro-La vágány megközelíthető az I. sz. vágány jobb és bal oldalán kiépített targonca úton.

A vágányok között végzendő munkák helyének megközelítése a felvételi épület előtt kiépített, az I, II. és III. sz. vágányt keresztező átjárókon a vágányokra merőlegesen, majd a vágányok között, azokkal párhuzamosan, úrszelvényen kívül, gyalogosan történhet.

A saját célú vasúti pályahálózatok megközelíthetők:

- A rendelkezésre álló közutakon tömegközlekedési eszközzel, saját közúti járművel, vagy gyalogosan;
- Eresco Kft. (DÉLÉP Ipari Park) saját célú vasúti pályahálózaton a vágányzat bal oldalán, úrszelvényen kívül gyalogosan.
- Tanker Kft. saját célú vasúti pályahálózaton a vágányzat jobb oldalán, úrszelvényen kívül gyalogosan.

A vágányok között kerékpározni tilos!

Kerékpár használata engedélyezett az állomás melletti közúton, kerékpárúton. A kerékpárt használó felelős a kerékpár üzembiztonságáért. Kerékpározás közben a KRESZ előírásai betartandók.

Kézikocsi vagy egyéb jármű használata (közlekedése) engedélyezett az I. sz. vágány melletti targonca utakon, a szigetperonon és az ahhoz vezető átjárón, továbbá a felvételi épületek körüli járdákon kizárólag a 140 forgalomirányító engedélyével.

A vágányok között targonca közlekedése nem engedélyezett.

2.6.30. Az állomási rakodóvágányok és a hozzájuk tartozó rakodóterületek kijelölése

Közforgalmú rakodóvágány:

Az állomáshoz tartozó közforgalmú rakodóvágány az úgynevezett „Szállás vágány”. Normál és attól eltérő üzemi körülmények között a kiszolgálásához 1+1 fő szükséges. Felsővezeték nincs kiépítve.

A sajtócéltú vasúti pályahálózaton és a Szállásvágányon való közlekedés esetén a váltókra való ráhaladás előtt a váltók forgalmi szempontú használhatóságáról és a helyes állásáról meg kell győződni, valamint arról, hogy a tervezett mozgást semmi nem akadályozza.

A Szállásvágány 5+20 sz. szelvényében levő közút-vasút pályaszinti keresztezés és a 11+17 sz. szelvényében levő közút-vasút pályaszinti keresztezés (E75 sz. út) fedezésére létesített közúti jelzőlámparendszer kezelését, valamint az útátjáró fedezésére vonatkozó előírásokat a jelzőlámpák Kezelési szabályzatai tartalmazzák.

Nyílt hozzáférésű vágányok:

Rakodást az I. sz. vágány „Fg2” és „Fg1” jelű szakaszolói közti szakaszán feszültségmentesítés és földelés után szabad végezni a 140 forgalomirányító hozzájárulásával, és az általa meghatározott időtartamban. A rakodó fél jogosult munkavállalója a rakodás várható időtartamáról köteles a 140 forgalomirányítót előzetesen értesíteni. Rakodási tevékenységet biztonsági övezeten belül a „Rakodási engedély” birtokában szabad megkezdeni és végezni.

A Rakodási engedélyt a 140 forgalomirányító utasítására a jelenlétes vagy a kiszolgálást végző, érvényes vizsgával rendelkező pályavasúti vonali tolatásvezető állítja ki.

A Rakodási engedély kiadását az E101 sz. Utasítás előírásai szerint dokumentálni kell. A kiadott rakodási engedély számát, időtartamát a 140 forgalomirányítóval közölni kell. A rakodási engedélyt a helyszínen tartózkodó rakodó fél részére kell átadni. (A rakodó fél értesítését, az eljárást, ha nem tartózkodik a helyszínen a „Megállapodásban” szabályozottak alapján kell eljárni.) A Rakodási engedélyen fel kell tüntetni a 140 forgalomirányító telefonszámát (a hátoldalon), rakodás megkezdésekor (befejezésekor) a rakodó fél köteles bejelentkezni a 140 forgalomirányítónál és közölni az elérhetőségét (mobiltelefon szám).

Rakodógép használata esetén csak akkor adható ki Rakodási engedély, ha a rakodófél a MÁV Zrt. Területi Igazgatóság Szeged Pályalétesítményi Osztály által kiállított, az adott típusú rakodógépre vonatkozó érvényes üzemelési engedéllyel rendelkezik, és azt felmutatja. Az üzemeltetési engedélyszámát, valamint a rakodógép forgalmi rendszámát fel kell tüntetni a Rakodási engedély hátoldalán és közölni kell a 140 forgalomirányítóval.

A 140 forgalomirányító az üzemeltetési engedélyszám alapján ellenőrzi annak érvényességét, amennyiben az engedély lejárt a rakodás nem engedélyezhető. Az érvényes üzemeltetési engedélyeket a 140 forgalomirányítónál nyilván kell tartani.

A rakodás befejezésekor/megszakításakor a Rakodási engedélyt a rakodást végző köteles visszaadni a jelenlétesnek vagy a pályavasúti vonali tolatásvezetőnek. A Rakodási engedély visszavételét az E101 sz. Utasítás előírásai szerint dokumentálni kell. A visszavett rakodási engedély számát a 140 forgalomirányítóval közölni kell.

Amennyiben a rakodást hamarabb befejezik és nem tartózkodik az állomáson rakodási engedély kiadására/visszavételére feljogosított személyzet, a Rakodási engedélyt a rakodó félnek haladéktalanul vissza kell vinni a szegedi 140 forgalomirányítónak. A visszahozott Rakodási engedély számát a 140 forgalomirányítónak elő kell jegyeznie. A Rakodási engedélyt rövid úton ki kell juttatni Kiskundorozsma állomásra.

Rendkívüli esetben felsővezetékkel ellátott vágányon végzendő egyéb rakodásokhoz, valamint ha gépi rakodás miatt a tápvezeték feszültségmentesíteni kell, a tervezett rakodás előtt 24 órával felsővezetékes szakközegyet kell kérni. A szakközeg feladata a munkahelyi földelések létesítése és megszüntetése, valamint ha szükséges, az üzemi szakaszolók működtetése. Az állomási szakaszolók kapcsolását, a kapcsolási, földelési engedélyek kérését, a visszajelentést a 140 forgalomirányító felhatalmazás alapján, a szakaszoló kapcsolását a szakközeg végzi. Az írásos munkaengedélyt a munkahelyi földelések végrehajtása után a szakközeg adja ki. Munkaengedély hiányában az ilyen jellegű rakodás, munka nem kezdhető meg.

A rakodások engedélyezésével kapcsolatos intézkedések (közlemény, rendelkezés, engedély, stb.) egyértelmű közérthetősége érdekében csak az ÁVU-ban rendszeresített vágányszámokat szabad használni.

Amennyiben a 140 forgalomirányító a rakodás megszüntetését rendeli el (tolatás, vonatközlekedés miatt), a vonali tolatásvezetőnek, szakközegnek kötelessége a féltől a Rakodási engedélyt, Munkaengedélyt visszavonni, a rakodást felfüggeszteni. Az engedély visszavonásáról, a rakodás felfüggesztéséről köteles értesíteni a 140 forgalomirányítót. A rakodás folytatásához új Rakodási engedélyt, kell kiállítani az előzőekben foglaltak szerint.

A rakodási engedélyek kiállítására jogosultak névsorát a Forgalmi Csomóponti Főnökség köteles eljuttatni az állomásra, valamint a Területi Forgalmi Osztály részére.

Ha a tolatószemélyzet a rakodóterületen elszóródott árumaradványt talál a kocsik kihúzásakor, akkor erről köteles jelentést tenni a 140 forgalomirányító részére, aki ezt a tényt szintén jelenti az állomásfőnöknek. Ha a rakodóvágány sínszálai között az elszóródott árumaradvány a tolatás végrehajtását veszélyezteti (pl.: kocsisiklást okozhat), akkor a tolatásvezető a kocsik kihúzását megtagadhatja. A hiányosságról azonnal köteles tájékoztatni a 140 forgalomirányítót, aki intézkedik az érintett vasúti társaság és a forgalmi vonalirányító értesítéséről.

Ha a vonalbejáró, vagy más ellenőrzésre kötelezett munkavállaló értesíti a 140 forgalomirányítót a rakodóterületen elszóródott árurol, a 140 forgalomirányító ezt a tényt is köteles jelenteni az állomásfőnök részére.

Amennyiben a Forgalmi Csomóponti Főnökség által megbízott munkavállaló ellenőrzései során a rakodó területhez kapcsolódóan hiányosságot fedez fel, vagy jelentést kap róla, akkor köteles erről a 140 forgalomirányítót és a pályafenntartási diszpécseret kimutathatóan értesíteni.

2.6.31. Egyéb helyi előírások

Sajátcélú vasúti pályahálózat kiszolgálásával kapcsolatos helyi leszabályozások.

ERECO Kft. sajátcélú vasúti pályahálózaton történő tolatás

A sajátcélú vasúti pályát kiszolgáló szolgálati hely: Kiskundorozsma

A sajátcélú vasúti pályahálózat kiszolgálásának engedélyezése a 140 forgalomirányító hatásköre.

A kiszolgáló tolatócsapat létszáma: 1+1 fő. A kiszolgálást csak az Üzemviteli Végrehajtási Utasításból vizsgát tett személyzet végezheti.

Tanker Hungary Kft. sajátcélú vasúti pályahálózaton történő tolatás

A sajátcélú vasúti pályát kiszolgáló szolgálati hely: Kiskundorozsma

A sajátcélú vasúti pályahálózat kiszolgálásának engedélyezése a 140 forgalomirányító hatásköre.

A kiszolgáló tolatócsapat létszáma: 1+1 fő. A kiszolgálást csak az Üzemviteli Végrehajtási Utasításból vizsgát tett személyzet végezheti.

A kiszolgálást a 140 forgalomirányító rendelkezéseinek megfelelően kell végrehajtani.

A sajátcélú pályahálózatok kiszolgálása tolatási mozgással, tolt menetben történik.

Az Írásbeli rendelkezés kiállításáról és kézbesítéséről a kiszolgáló vonat részére a 140 forgalomirányító köteles gondoskodni. A vonali tolatásvezető a váltózár kulcsok, kulccsal lezárható kocsifogó alátétek és kulcsainak kezelésére Írásbeli rendelkezésen kap rendelkezést.

A vonali tolatásvezető köteles Kiskundorozsma KÖFI kulcsát magához venni. A forgalmi irodába való belépés és bejelentkezés a 140 forgalomirányító felé a hatályos Vonali Végrehajtási Utasításban szabályozottak szerint történik. Az értekezés megkönnyítésére a Szeged-Rendező állomáson a készletben tartott szolgálati mobiltelefon használható.

A kiszolgálás előtt a sajátcélú vasúti pályahálózat használóját a vasúti társaság munkavállalója értesíti a kiszolgáló menet közlekedéséről.

A kiszolgálást végző vonat vonali tolatásvezetője az állomáson a munka megkezdése előtt köteles a tolatási mozgás (mozgások) körzetét bejárni. A bejárás tényét és a tapasztalt hiányosságot a 140 forgalomirányítónak jelenteni kell. A hiányosságot a telepállomáson Eseménykönyvileg is jelenteni kell.

A sajátcélú vasúti pályahálózatokon és a Szállásvágányon való közlekedés esetén a váltókra való ráhaladás előtt a váltók forgalmi szempontú használhatóságáról és a helyes állásáról meg kell győződni, valamint arról, hogy a tervezett mozgást semmi nem akadályozza.

Tolatás a vonatkozó Üzemviteli Végrehajtási Utasításokban foglaltak szerint végezhető. A sajátcélú vasúti pályahálózatok területén egységesen max. 5 km/h tolatási sebesség engedélyezett. A vontatóvágányokon és a sajátcélú vasúti pályahálózat vágányain egyaránt szalasztási tilalom van előírva. A vontatóvágányokon és a sajátcélú vasúti pályahálózatokon lévő útátjárókat kiszolgálás alkalmával a tolatószemélyzetnek fedezni kell.

A Szállásvágány 5+20 sz. szelvényében levő közút-vasút pályaszinti keresztezés fedezésére létesített és a 11+17 sz. szelvényében levő közút-vasút pályaszinti keresztezés (E75 sz. út) fedezésére létesített közúti jelzőlámparendszer kezelését, valamint az útátjáró fedezésére vonatkozó előírásokat a jelzőlámpák Kezelési szabályzatai tartalmazzák.

A kiszolgáló menet indulására a vonali tolatásvezető a 140 forgalomirányítótól – jelenlétes közreműködésével – kért és kapott engedély (utasítás) után intézkedhet. Visszatéréskor a kiszolgáló menet külön engedély nélkül a Szállásvágányon a visszatérés irányát tekintve az első utasítást adó hangszórós távbeszélő oszlopig, Erecó Kft. sajátcélú vasúti pályahálózatán a VS6 jelű vágányzáró sorompóig közlekedhet.

Az érkező kiszolgáló menet az állomási vágányra csak a 140 forgalomirányítótól – jelenlétes közreműködésével – kért és kapott engedély után az érintett tolatásjelző „Szabad a tolatás” jelzésére járhat fel. Ugyancsak engedély szükséges a megjelölt helytől a tolatásjelzőig történő mozgásra is. A visszatérő menet tolatásjelzőig történő közlekedését, az állomási vágányra történő feljárását a 140 forgalomirányító csak akkor engedélyezheti, ha az V. vagy VI. sz. vágányra(ról) beállított vágányút nincs. A sajátcélú vasúti pályahálózatok kiszolgálásának tartama alatt a T3, és a T4 tolatásjelzőket „Tilos a tolatás” állásban kell tartani.

A forgalmi iroda ajtaját a kiszolgálás ideje alatt zárva kell tartani.

A saját célú vasúti pályahálózatok vágányzatán végzendő tolatások engedélyezésére, lebonyolítására vonatkozó részletes szabályokat a kiadott Üzemviteli Végrehajtási Utasítások tartalmazzák.

Szolgálati helyek vázlatos helyszínrajzai

Petőfiszállás állomás vázlatos helyszínrajza

Készítette: Forgalmi Csomóponti Főnökség Szeged
Utolsó módosítás: 2022.01.24. (Kazi Márton)

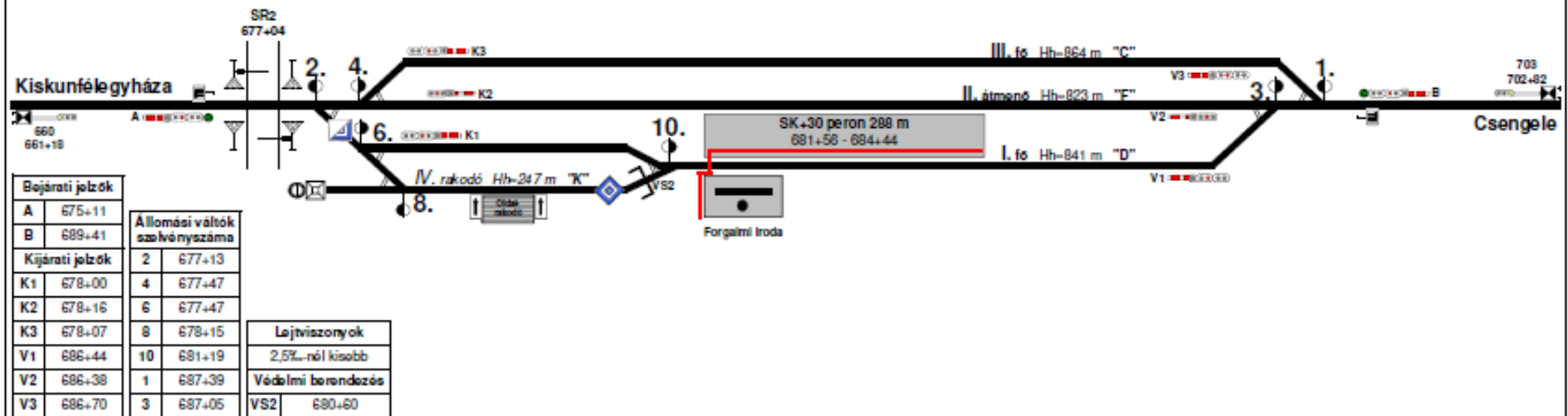

Csengele állomás vázlatos helyszínrajza

Készítette: Forgalmi Csomóponti Főnökség Szeged
Utolsó módosítás: 2022.01.24. (Kazi Márton)

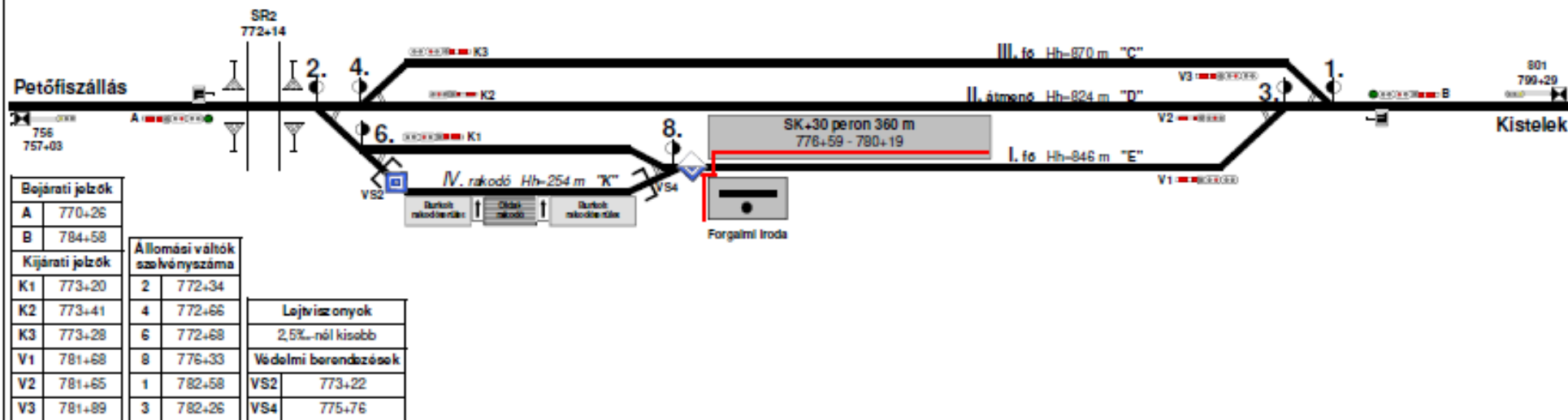

Kistelek állomás vázlatos helyszínrajza

Készítette: Forgalmi Csomóponti Főnökség Szeged
Utolsó módosítás: 2022.01.24. (Kazi Márton)

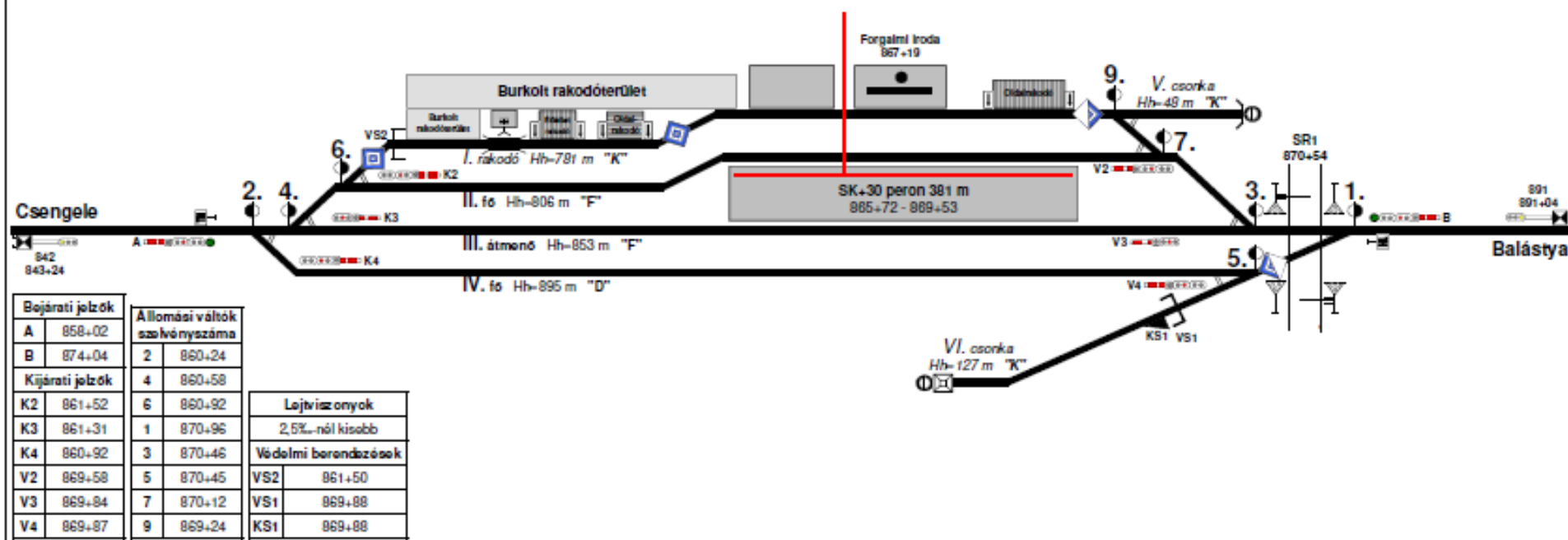

Balástya állomás vázlatos helyszínrajza

Készítette: Forgalmi Csomóponti Főnökség Szeged
Utolsó módosítás: 2022.01.24. (Kazi Márton)

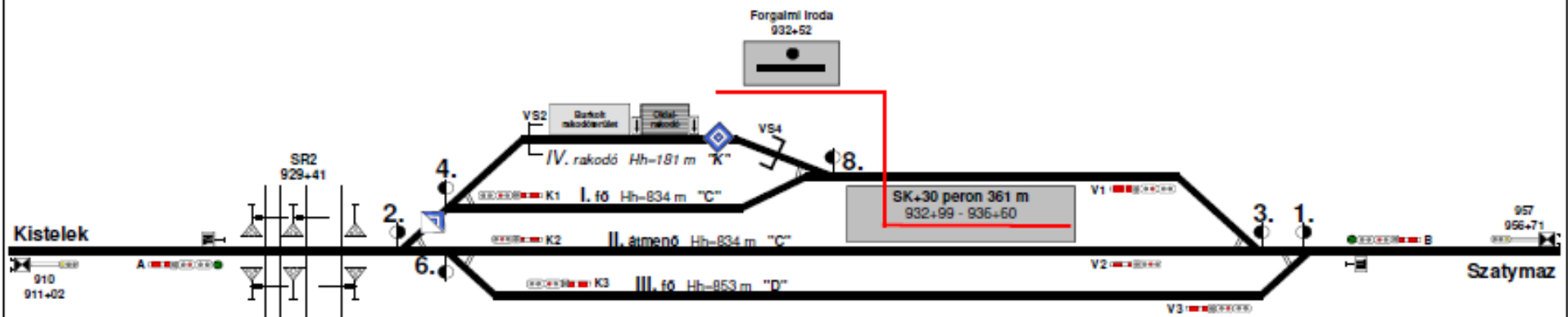

Bejáratú jelzők

A	926+08
B	942+09

Kijáratú jelzők

K1	930+48
K2	930+48
K3	930+64
V1	938+84
V2	938+84
V3	939+18

Állomási váltók szelvény száma

2	929+52
4	929+86
6	929+87
8	932+77
1	939+79
3	939+45

Lejtviszonyok

2,5‰-nél kisebb

Védelmi berendezések

VS2	930+40
VS4	932+21

Szatymaz állomás vázlatos helyszínrajza

Készítette: Forgalmi Csomóponti Főnökség Szeged
Utolsó módosítás: 2022.01.24. (Kazi Márton)

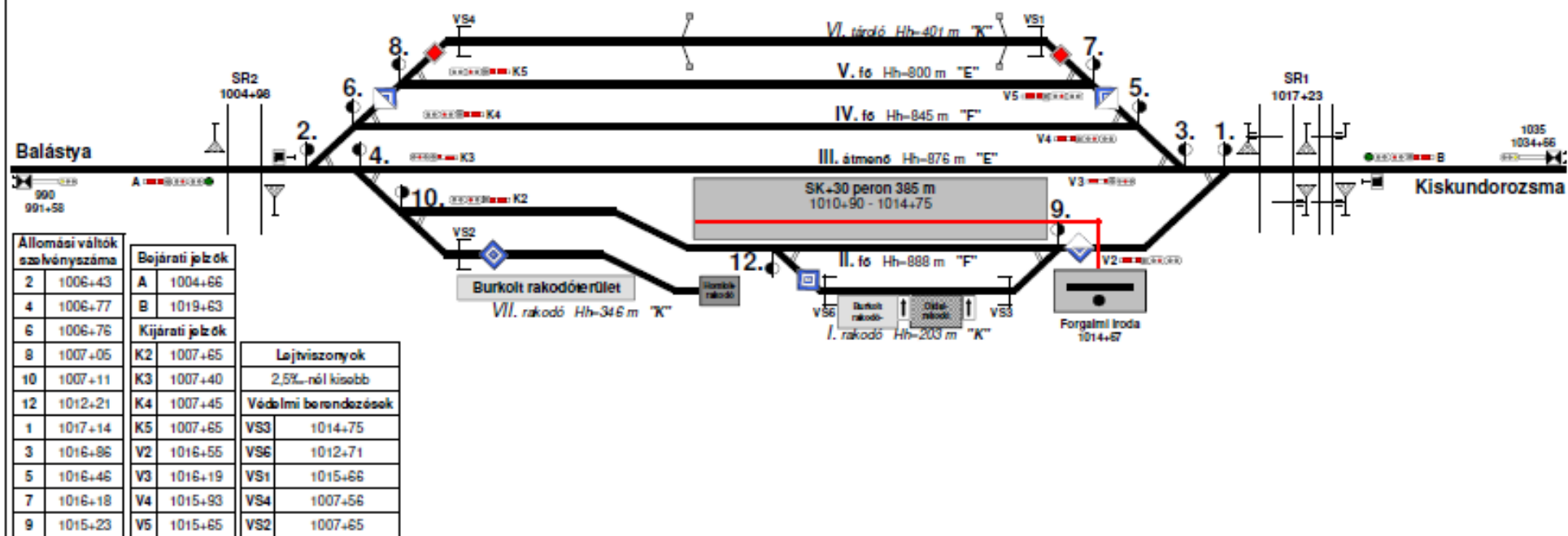

Kiskundorozsma állomás vázlatos helyszínrajza

Készítette: Forgalmi Csomóponti Főnökség Szeged
Utolsó módosítás: 2022.03.11. (Kazi Márton)

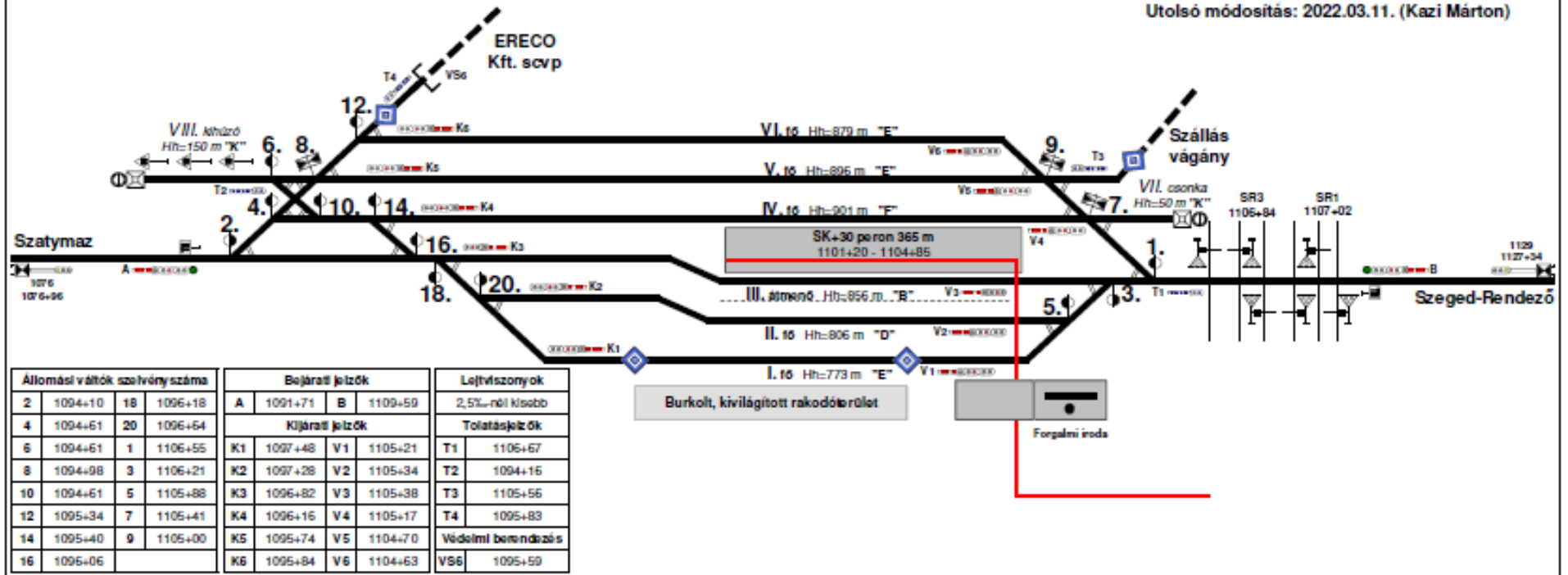

Állomási váltók szelvény száma	Bejárat jelzők		Kijárat jelzők		Lejtviszonyok				
2	1094+10	18	1096+18	A	1091+71	B	1109+59	2,5%-nál kisebb	
4	1094+61	20	1096+64	Kijárat jelzők		Tolatójelzők			
6	1094+61	1	1106+55	K1	1097+48	V1	1105+21	T1	1106+67
8	1094+98	3	1106+21	K2	1097+28	V2	1105+34	T2	1094+16
10	1094+61	5	1105+88	K3	1096+82	V3	1105+38	T3	1105+56
12	1095+34	7	1105+41	K4	1096+16	V4	1105+17	T4	1095+83
14	1095+40	9	1105+00	K5	1095+74	V5	1104+70	Védelmi berendezés	
16	1096+06			K6	1095+84	V6	1104+63	VS6	1095+59

Szolgálati helyek villamos felsővezeték hálózatának kapcsolási rajzai

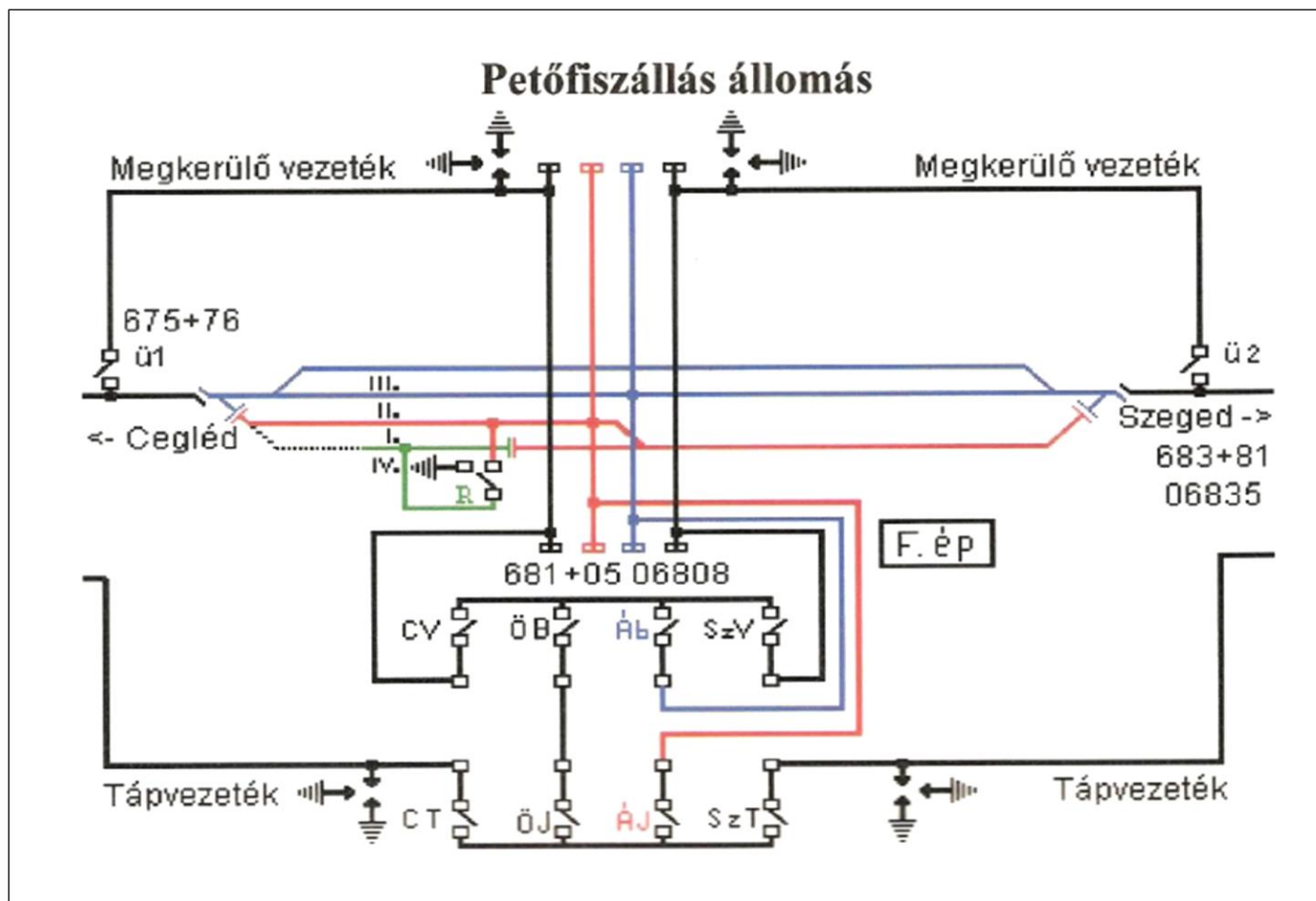

Csengele állomás

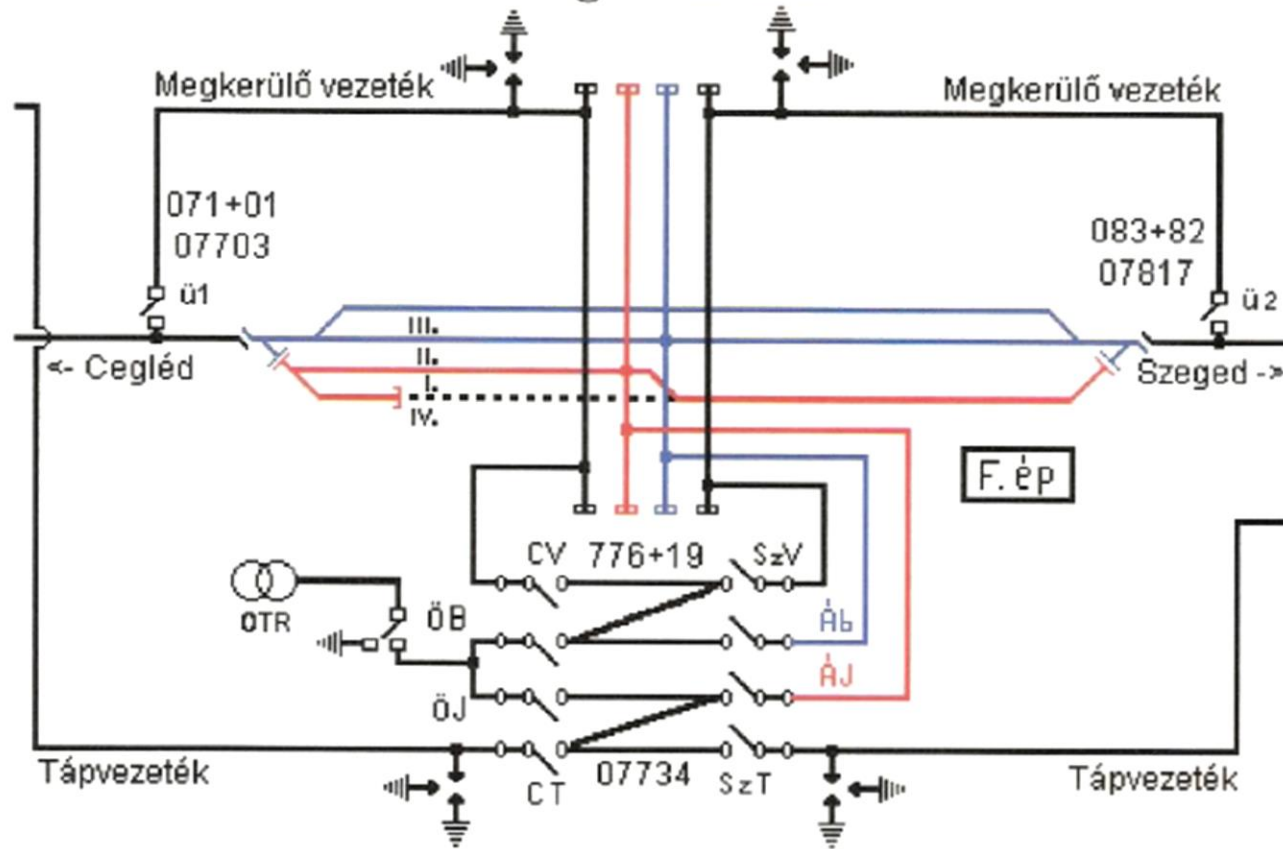

Kistelek állomás

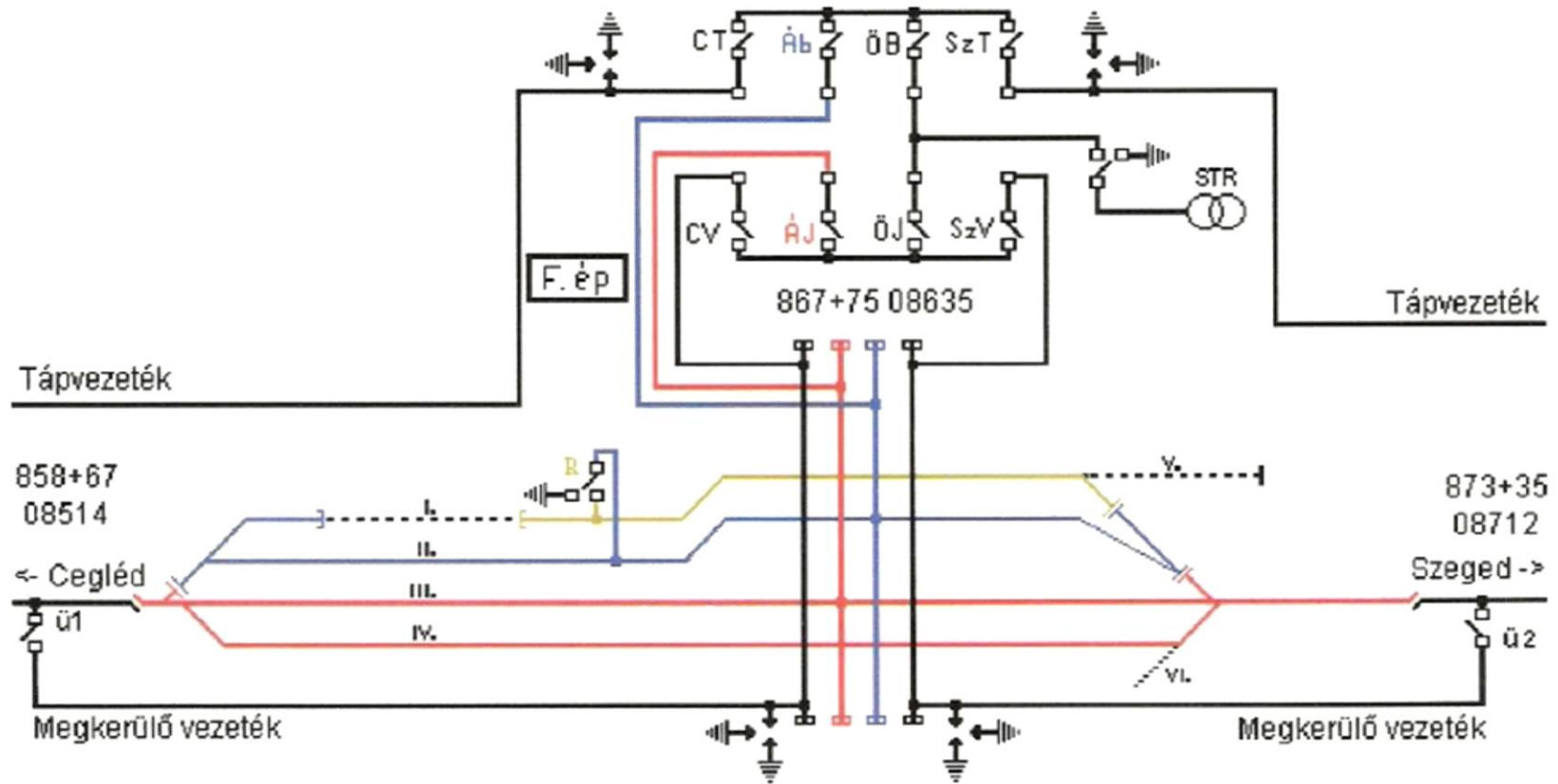

Balástya állomás

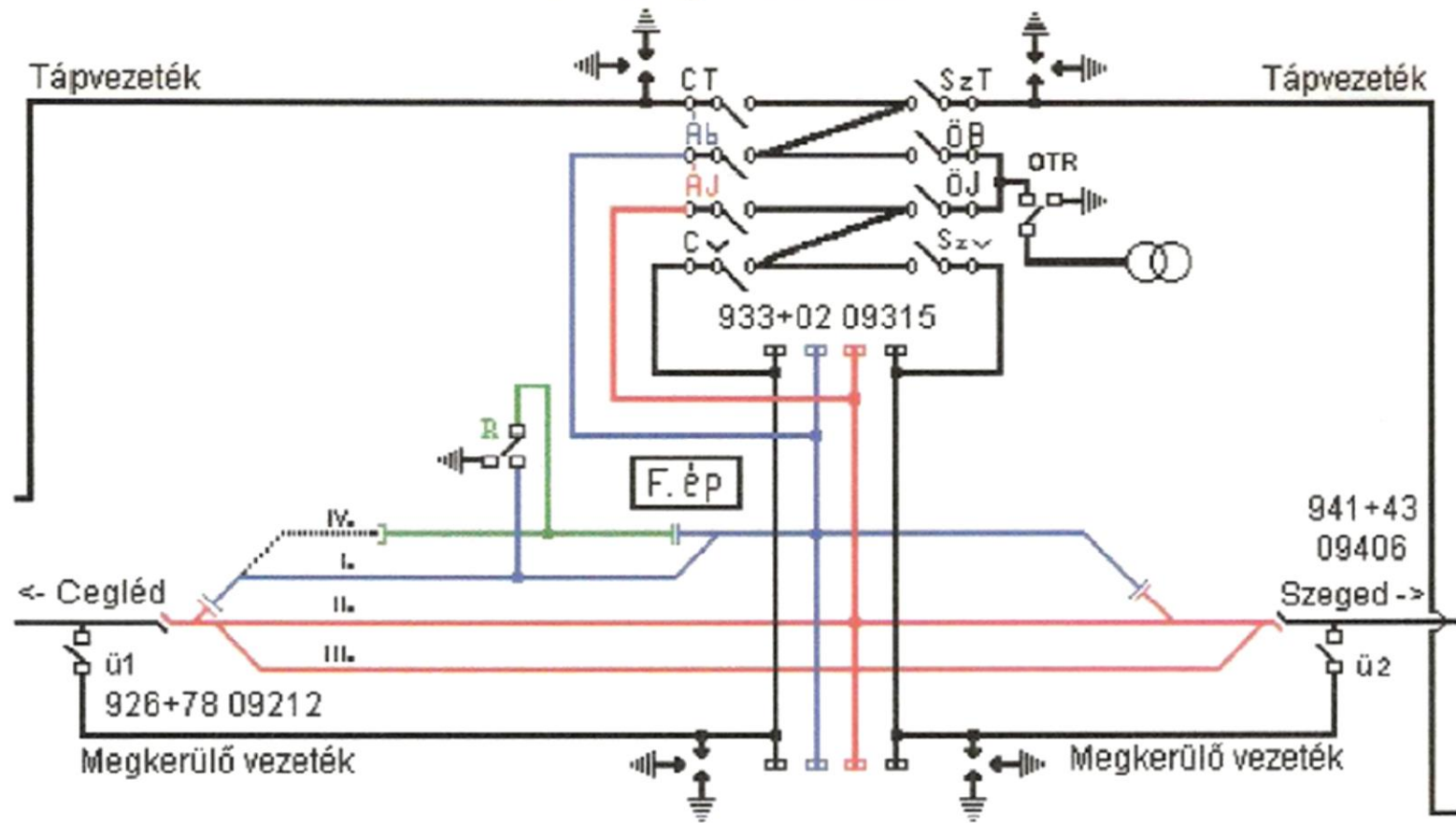

Szatymaz állomás

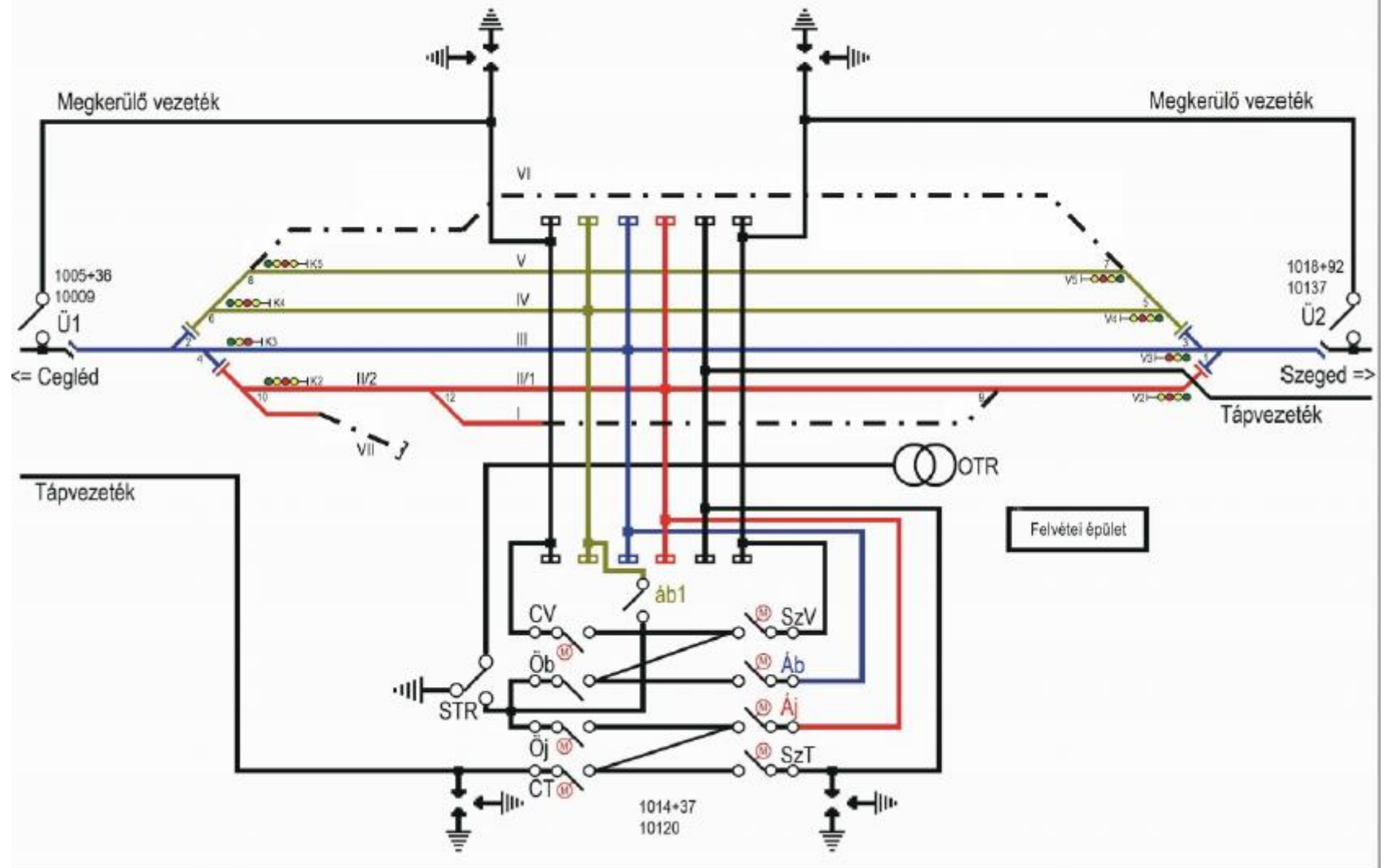

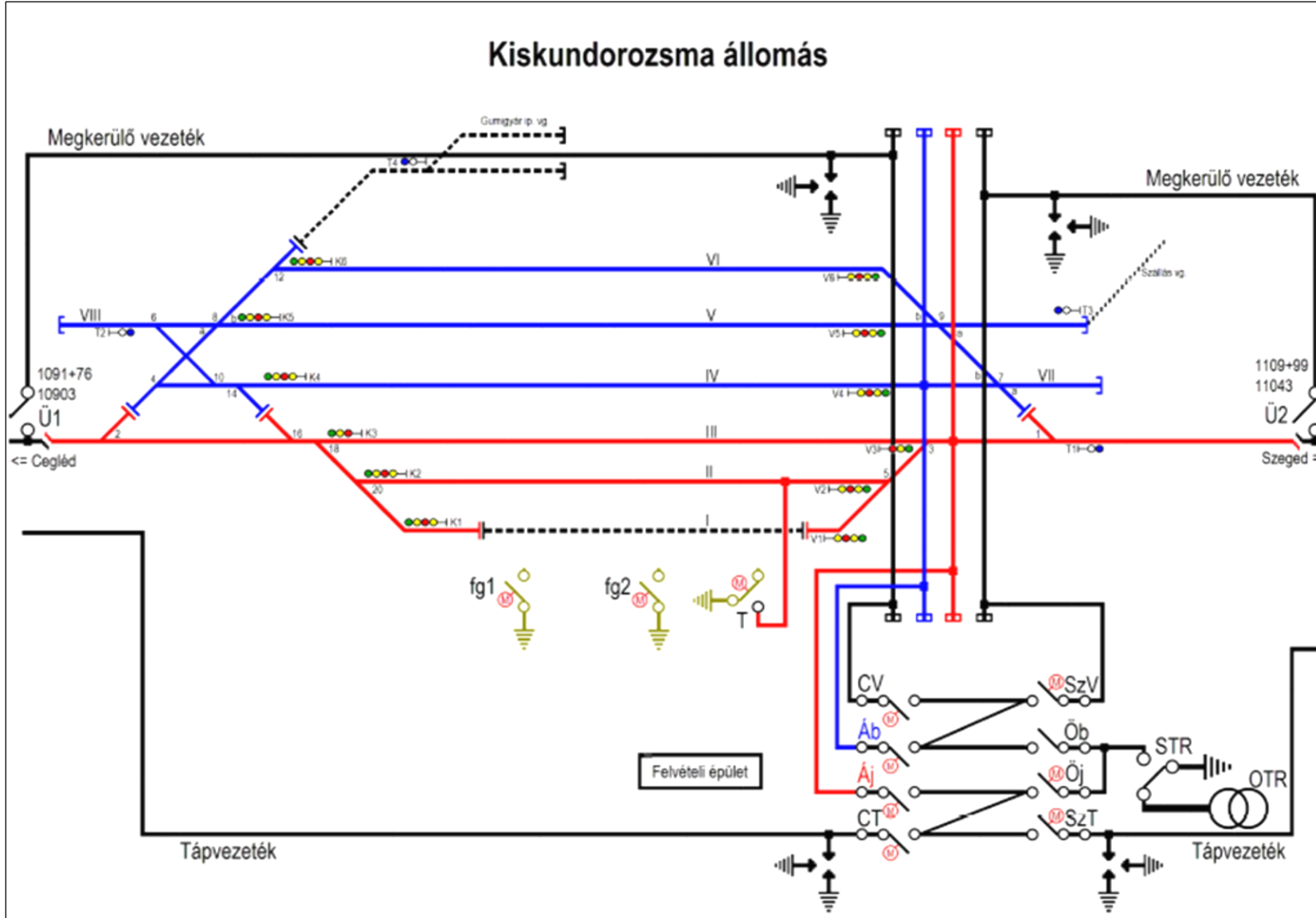

A biztosítóberendezés Kezelési Szabályzata

Digitális formában a Pályavasúti portálon, nyomtatott formában az adott szolgálati helyen elérhetők.