



PÁLYAVASÚTI TERÜLETI IGAZGATÓSÁG DEBRECEN  
TERÜLETI FORGALMI OSZTÁLY

40113/2022/MAV

## Végrehajtási Utasítás

**a Sáránd - Nagykereki a forgalmi szolgálat egyszerűsített  
ellátására berendezett vonalszakaszon és szolgálati  
helyeken a szolgálat végzésére**

Hatályba lépés időpontja: 2023 év \_\_\_\_\_ hó \_\_\_\_ nap

Érvényes: hatálybalépéstől visszavonásig

Összeállította:

  
Miklósi László  
területi forgalmi szakértő

Felülvizsgálta:

  
Ripszki József  
forgalmi szabályozási szakelőadó

Jóváhagyta:

  
Végh Zoltán János  
területi forgalmi osztályvezető





## Tartalomjegyzék

Módosítások előjegyzése .....	3
1. Általános előírások .....	6
1.1. A Végrehajtási Utasítás hatálya, tartalma és kezelése .....	6
1.1.1. A Végrehajtási Utasítás hatálya .....	6
1.1.2. A Végrehajtási Utasítás tartalma .....	6
1.1.3. A Végrehajtási Utasítás kezelése .....	6
1.2. Az önálló szolgálatvégzés feltételei .....	6
1.3. A vonal/vonalszakasz általános ismertetése .....	6
1.4. Forgalmirányítási rendszer .....	7
2. Jelző-, biztosítóberendezések.....	7
2.1. Vonali és állomási jelző-, biztosítóberendezések általános ismertetése .....	7
2.2. Biztosítóberendezések kezelése.....	8
2.3. Főkulcsok, szolgálati helyiségek kulcsának átadása, visszavétele.....	8
3. Közlemények adására és vételére vonatkozó előírások.....	8
3.1. A vonalszakaszon rendelkezésre álló távbeszélő értekező berendezések .....	8
3.2. Értekezéssel kapcsolatos rendelkezések .....	9
3.3. Közlemények előjegyzése .....	9
4. Váltók, váltó- és vágányútellenőrzés.....	9
4.1. Vágányút beállítása, ellenőrzése, bejelentése .....	9
4.2. Állandóan zárva tartott váltók .....	10
4.3. Váltógondozás, váltóvizsgálat.....	10
5. Útsorompók, sorompókezelés.....	10
5.1. Vonatszemélyzet teendői .....	10
6. Tolatószolgálat.....	10
6.1. Tolatás engedélyezése .....	10
6.2. A tolatás végrehajtása .....	10
6.3. Tolatás a nyílt vonal felé .....	11
6.4. Rendkívüli esetben elvégzendő tolatás.....	11
7. Védekezés a járműmegfutamodások ellen .....	11
7.1. Megfutamodás elleni védekezés tolatás befejezése után .....	11
7.2. Kulccsal lezárható kocsifogó alátétek alkalmazása .....	11
7.3. Felelősség a járműmegfutamodás elleni védekezésért .....	11
8. A vonatközlekedés lebonyolítása.....	11
8.1. Engedélykérés, -adás .....	11
8.2. A vonat számának és előrelátható indulási idejének közlése.....	12
8.3. Visszajelentés .....	12
8.4. Rendelkezések közlése a vonatszemélyzettel.....	13
8.4.1. A vonalszakasz forgalmi személyzet nélküli állomásairól induló vonatok személyzetének értesítése .....	13
8.5. A vonatok mozdonyvezetőinek indításra, áthaladásra történő felhatalmazása ....	13
8.6. Vonattalálkozások lebonyolítása .....	14
8.7. Segélymozdonyok, segélyvonatok közlekedtetése .....	14
8.8. Próbavonatok közlekedtetése .....	14

8.9. 6000 kg-nál könnyebb járművek közlekedtetése .....	14
9. Építési és fenntartási munkák .....	14
9.1. A vonatforgalmat nem érintő, nem vágányzár keretében, az elsodrési határon kívül végzett munkák .....	14
9.2. A vonatforgalmat érintő, nem vágányzár keretében, az elsodrési határon belül végzett munkák .....	15
9.3. Pályaműködtetői kapacitásigény felhasználás .....	15
9.4. Munkavonatok közlekedtetése .....	15
10. Pályavasúti informatikai rendszerek kezelése .....	16
10.1. A munkahelyek adatai, az egyes munkahelyeken végzett feladatok meghatározása .....	16
10.2. Vonatösszeállítás közlése.....	16
10.3. A vonatok készre jelentésével kapcsolatos előírások.....	16
10.4. Pályavasúti informatikai rendszerek meghibásodása .....	17
11. Egyéb előírások.....	18
11.1. Világítás .....	18
11.3. Másodkulcsok kezelése.....	18
11.4. Ellenőrzési kötelezettség.....	18
11.5. Vagyonvédelem .....	18
MELLÉKLETEK: .....	19

## **1. Általános előírások**

### **1.1. A Végrehajtási Utasítás hatálya, tartalma és kezelése**

#### **1.1.1. A Végrehajtási Utasítás hatálya**

A Végrehajtási Utasítás (továbbiakban VU) hatálya kiterjed a Sáránd - Nagykereki vonalszakaszra és a vonatforgalom lebonyolításában résztvevő valamennyi munkavállalóra, függetlenül attól, hogy mely vasútvállalat alkalmazásában állnak.

#### **1.1.2. A Végrehajtási Utasítás tartalma**

A VU tartalmazza a vonalszakaszon a forgalmi szolgálat szervezésére, irányítására, végzésére és ellenőrzésére vonatkozó szabályokat. Azokra az esetekre, melyekre jelen utasítás nem tartalmaz előírásokat, az F.1. sz. Jelzési Utasítás, az F.2. sz. Forgalmi Utasítás, valamint az F.2. sz. Forgalmi Utasítás Függelékei vonatkozó rendelkezései érvényesek.

#### **1.1.3. A Végrehajtási Utasítás kezelése**

Végrehajtási Utasítással el kell látni:

- Sáránd és Pocsaj-Esztár állomás forgalmi szolgálattevőjét (a forgalmi irodai rendeletgyűjteményben elhelyezve),
- a vonal felügyeletét ellátó forgalmi vonalirányítót,
- a MÁV-START Zrt területileg illetékes szervezeti egységét,
- Debrecen Forgalmi csomóponti főnökséget,
- a Területi igazgatóság illetékes osztályait, valamint ezen osztályok útján az érintett pálya-, ill. blokkmestert,
- Területi Vasútbiztonság Debrecen-t
- A vonalszakaszon közlekedő vállalkozó vasúti társaságokat.

## **1.2. Az önálló szolgálatvégzés feltételei**

Az utasítás teljes tartalmát ismerniük kell:

- a forgalomszabályozásban részt vevő forgalmi szolgálattevőknek,
- a vonal felügyeletét illetve irányítását ellátó helyi ellenőrzést végzőknek (állomásfőnök, forgalmi koordinátor) valamint a forgalmi vonalirányítónak.

Az utasítás rájuk vonatkozó részét kell ismerniük:

- a vonalrészben közlekedő vonatok vezető jegyvizsgálóinak, vonali tolatásvezetőinek, mozdonyvezetőinek és a vasúti jármű vezetőknak,
- a forgalomszabályozásban részt vevő váltókezelőknek,
- a jegyvizsgálóknak, vonali kocsirendezőknak,
- a vasúti pálya és tartozékait, a jelző-, biztosító- és értekező berendezéseket fenntartó dolgozóknak.

Önálló szolgálatra csak a Végrehajtási Utasításból vizsgát tett forgalmi szolgálattevő osztható be.

## **1.3. A vonal/vonalszakasz általános ismertetése**

A Sáránd-Nagykereki vonal egyvágányú, nem villamosított mellékvonal, melynek kezdőpontja Sáránd, végpontja Nagykereki személyzet nélküli állomás. A vonalon állomástávolságú közlekedési rend van érvényben, a vonal kiépítési sebessége 60 km/h, általános fékút 400 m, engedélyezett tengelyterhelés 185kN, 18,5t.

Debrecen-Sáránd állomások között vonatutolérést és ellenmenetet kizáró, tengelyszámlálós berendezés van telepítve. A vonal vonatbefolyásolásra nincs kiépítve.

## **1.4. Forgalmirányítási rendszer**

A közlekedést Sáránd állomás forgalmi szolgálattevője, mint forgalomszabályzó, szolgálati idejében Pocsaj-Esztár állomás forgalmi szolgálattevője, és a közlekedő vonat mozdonyvezetője, vezető jegyvizsgálója - vagy vonali tolatásvezetője - együttesen szabályozzák. Közbenső szolgálati helyeken, amennyiben forgalmi személyzet teljesít szolgálatot, a közlekedő vonatokat Írásbeli rendelkezésen kell erről értesíteni. Ebben az esetben a vonatok felhatalmazását a forgalmi személyzet végzi.

A forgalomszabályozásba vonatszélyzet által Konyár és Nagykereki szolgálati helyek vonhatók be.

## **2. Jelző-, biztosítóberendezések**

### **2.1. Vonali és állomási jelző-, biztosítóberendezések általános ismertetése**

Debrecen-Sáránd állomások között tengelyszámlálós vonatutolérést és ellenmenetet kizáró berendezés van telepítve, a vonalon a további szolgálati helyek között ilyen biztosítóberendezés nincs. Vonatbefolyásolási rendszer a vonalon nincs kiépítve.

#### Szolgálati helyek

- Sáránd: fényjelzős kulcsrögztítő biztosítóberendezéssel felszerelt állomás, mindkét irányból fény bejárat jelzővel rendelkezik. A bejárat jelzőknek külön előjelzőik vannak. A vonalon a forgalomszabályozó állomás szerepét tölti be.
- Derecske: kulcsazonosító berendezéssel felszerelt megálló-rakodóhely, mindkét irányból fény fedező jelzővel, a fény fedező jelzők külön előjelzővel rendelkeznek. A főjelzők szabványos állása a továbbhaladást engedélyező állás, mely álláshoz előjelzőjük is igazodik. Személyzet nélküli szolgálati hely.
- Derecske - vásártér: megállóhely. Személyzet nélküli szolgálati hely.
- Konyár: kulcsazonosító berendezéssel felszerelt állomás, mindkét irányból nem biztosított alak bejárat jelzővel, a bejárat jelzők alak előjelzővel rendelkeznek. A főjelzők szabványos állása a továbbhaladást engedélyező állás, mely álláshoz előjelzőjük is igazodik. A berendezés éjjel nappali kapcsolóval van felszerelve. Személyzet nélküli állomás.
- Konyári Sóstófürdő: megállóhely. Személyzet nélküli szolgálati hely.
- Pocsaj-Esztár: kulcsazonosító berendezéssel felszerelt állomás, mindkét irányból nem biztosított fény bejárat jelzővel, a bejárat jelzők külön előjelzővel rendelkeznek. A főjelzők szabványos állása a forgalmi szolgálat szünetelésének idején a továbbhaladást engedélyező állás, mely álláshoz előjelzőjük is igazodik. Abban az esetben, amikor az állomáson forgalmi szolgálattevő teljesít szolgálatot a bejárat jelzők szabványos állása a továbbhaladást megtiltó, az előjelzőké pedig az erre utaló állás. A berendezés éjjel/nappali kapcsolóval van felszerelve, mely vonali önműködő üzemmódban a szolgálat szünetelés ideje alatt rögzítve van. A forgalmi szolgálat szünetelésének idején személyzet nélküli állomás.

- Kismarja: kulcsazonosító berendezéssel felszerelt megálló-rakodóhely, mindkét irányból alak fedező jelzővel, a fedező jelzők külön előjelzővel rendelkeznek. A főjelzők szabványos állása a továbbhaladást engedélyező állás, mely álláshoz előjelzőjük is igazodik. Személyzet nélküli szolgálati hely.
- Nagykereki: kulcselzáró berendezéssel felszerelt állomás, alak bejárat jelzővel, a bejárat jelzők külön előjelzővel rendelkeznek. A főjelző szabványos állása a továbbhaladást engedélyező állás, mely álláshoz az előjelzője is igazodik. Személyzet nélküli állomás, végponti szolgálati hely.

## **2.2. Biztosítóberendezések kezelése**

Menetrendszerinti vonattalálkozást közbenső - személyzet nélküli - szolgálati helyen nem lehet lebonyolítani. Rendkívüli esetben (pl. szolgálat képtelenség) a vonalirányító engedélye alapján foglalt vágányra járatás lehetséges. Abban az elkerülhetetlen esetben, ha Konyár személyzet nélküli állomáson vagy Pocsaj-Esztár állomáson a szolgálatszünetelés ideje alatt vonattalálkozás, vonatkereszteszés szükséges a szolgálati helyre forgalmi személyzetet kell biztosítani.

A személyzet kirendelése a Forgalmi csomóponti főnökség feladata, a területi főüzemirányító és a forgalmi csomóponti főnökségvezető egyeztetése alapján.

Nagykereki szolgálati helyen nem minősül vonattalálkozásnak, ha az állomáson tartózkodó szerelvények a tárolás céljára kijelölt vágányon tartózkodnak.

## **2.3. Főkulcsok, szolgálati helyiségek kulcsának átadása, visszavétele**

Valamennyi érintett szolgálati hely felvételi épületének kulcsát Sáránd állomáson kell őrizni. Ugyancsak Sáránd állomáson vannak őrizetben a jelző-, illetve biztosítóberendezések főkulcsai. Pocsaj-Esztár állomás kulcsazonosító berendezésének nincs főkulcsa, a forgalmi iroda kulcsai Sáránd állomáson vannak őrizetben.

Nagykereki valamint Konyár állomásig közlekedő vonatszemélyzet részére az érintett szolgálati helyek felvételi épületeinek kulcsait, valamint a jelző- és biztosítóberendezéseinek a főkulcsait át kell adni. A főkulcsok kiadásának és visszavételének bizonylatolása Írásbeli rendelkezésen, valamint a Fejrovatos előjegyzési naplóban történik.

Pálya-, ill. berendezés karbantartásához történő kulcsátadást a Fejrovatos előjegyzési naplóban kell előjegyezni. A bejegyzést az átadó és az átvevő aláírásával köteles ellátni.

Derecske szolgálati helyen rendszeresített külsőteri kulcsszekrény kulcsának átadását a jelző- és biztosítóberendezési főkulccsal azonos módon kell végezni.

Más szolgálati helyek kulcsait csak akkor kell átadni, ha az adott szolgálati helyen tolatást kell végezni.

## **3. Közlemények adására és vételére vonatkozó előírások**

### **3.1. A vonalszakaszon rendelkezésre álló távbeszélő értekező berendezések**

A vonalszakasz állomásain telepített engedélykérő rádió áll rendelkezésre az állomási személyzet egymás közötti engedélykéréséhez, esetenként az utasításban meghatározottak szerint a vonatszemélyzet és az állomási személyzet engedélykéréséhez, közlemények adásához.

Az engedélykérő rádión kívül:



Elérhetőségek:

- Sáránd: vasútüzemi telefon: 03/93-04 vagy +36-1/513-9304,  
szolgálati mobiltelefon: +3630-5655727
- Pocsaj-Esztár: szolgálati mobiltelefon: +3630-6498584

A szolgálati mobiltelefonok hangrögzítettek.

A mozdonyvezető és a forgalom szabályzók között az engedély kérésre, közlemények adására a szolgálati mobiltelefont kell alkalmazni. A mozdonyvezető szolgálati mobiltelefonjának használhatatlansága esetén a vonat vezetőjegyzővizsgálójának / vonali tolatásvezetőjének szolgálati mobiltelefonja is felhasználható. A mobiltelefon összeköttetés lehetetlensége esetén az állomásokra telepített engedélykérő rádiót kell alkalmazni.

Az engedélykérő rádión a közleményeket a mozdonyvezető köteles adni. Amennyiben egyéb utasítások rendelkezése alapján a mozdonyvezető a szerelvényt nem hagyhatja el, köteles a vonatvezető jegyzővizsgálót / vonali tolatásvezetőt a közlemény adására utasítani.

### **3.2. Értekezéssel kapcsolatos rendelkezések**

A közlekedő vonatok mozdonyvezetői a vonalra történő belépés illetve a végponti állomásról történő indulás előtt a forgalomirányítónál (forgalomszabályozó állomás (Sáránd) forgalmi szolgálattelvője) mobiltelefonon bejelentkezni kötelesek.

### **3.3. Közlemények előjegyzése**

Sáránd és Pocsaj-Esztár állomáson a forgalmi szolgálattelvő valamennyi egymás közötti és a vonatszemélyzet által adott, vonatforgalommal és munkavégzéssel kapcsolatos közleményt köteles előjegyezni a Fejrovatos előjegyzési naplóban.

A mozdonyvezető a forgalomszabályzótól távközlési eszközön kapott rendelkezéseket, adott közleményeket a Menetokmányokban köteles előjegyezni. A közleményeket a vonatvezető jegyzővizsgálóval / vonali tolatásvezetővel köteles aláíratni.

## **4. Váltók, váltó- és vágányútellenőrzés**

### **4.1. Vágányút beállítása, ellenőrzése, bejelentése**

Sáránd állomáson a vágányút beállítását a forgalmi szolgálattelvő rendeli el a váltókezelőnek. A vágányút beállítását a páros oldalon a forgalmi szolgálattelvő, páratlan oldalon a váltókezelő végzi. A vágányút ellenőrzést a forgalmi szolgálattelvő végzi a berendezés kezelésével.

Pocsaj-Esztár állomáson, ha van forgalmi szolgálat, a vágányutat a forgalmi szolgálattelvő állítja, a vágányútellenőrzést a berendezés fényeinek kiértékelésével teszi meg. Szolgálataszünetelés ideje alatt a váltók biztonsági betéttel le vannak zárva, azokat rendkívüli esetek kivételével állítani nem kell.

Nagykerekeli személyzet nélküli állomáson az érkezés utáni valamint indulás előtti átállás során a vonatszemélyzet állítja a váltókat. Az átállásra Írásbeli rendelkezésen kell a vonatszemélyzetet utasítani. Az átállást Nagykerekeli végpont felőli végén kell végrehajtani, amely során az ott található útátjárót a vonatszemélyzet fedezni köteles. Az induló vonat részére vágányútellenőrzést a vonatszemélyzet tart.

## **4.2. Állandóan zárva tartott váltók**

Fővágányban található állandóan zárva tartott váltók:

- Derecske: 2, 4, 3, 1 sz. váltók egyenes irányba, a II. vágányra terelő állásban lezárva.
- Konyár: 2, 1 sz. váltók egyenes irányban, a III. vágányra terelő állásban lezárva.
- Pocsaj-Esztár: szolgálatszünetelés ideje alatt a 2, 4, 5, 1 sz. váltók kitérő irányban, a II. vágányra vezető állásban lezárva.
- Kismarja mrh: a 2 és 1 sz. váltók egyenes irányban, a II. sz. vágányra vezető állásban lezárva.
- Nagykerekei: a 2, 4, 5, 3 sz. váltók egyenes irányban, a III. vágányra vezető állásban lezárva.

## **4.3. Váltógondozás, váltóvizsgálat**

Sáránd állomáson a váltógondozásra kötelezettek a váltókezelők.

A vonal többi szolgálati helyén a váltógondozást a Pályafenntartási Főnökség Debrecen, Szakaszmérnökség Tócsóvölgy munkavállalói végzik. Váltógondozás, váltóvizsgálat, fenntartás alkalmával a munkavégzést a megfelelő biztonsági intézkedések megléte esetén Sáránd állomás forgalmi szolgálattevője engedélyezi, a munkavégzés előjegyzését Sáránd állomás Fejrovatos előjegyzési naplójában kell megtenni. Pocsaj-Esztár állomáson a forgalmi szolgálattevő munkaidejében végzett váltógondozást és egyéb munkákat Pocsaj-Esztár állomás forgalmi szolgálattevője is engedélyezhet a Fejrovatos előjegyzési naplójában történő előjegyzés mellett. A forgalmi szolgálattevő Sáránd állomás forgalmi szolgálattevője részére ezeket jelenteni köteles, aki a Fejrovatos előjegyzési naplójában szintén köteles előjegyezni.

## **5. Útsorompók, sorompókezelés**

### **5.1. Vonatszemélyzet teendői**

A vonatszemélyzet részére vonatközlekedés során útsorompó kezelése, útátjáró fedezése nincs előírva. Kivételt képez Nagykereki végponti végén található útátjáró, amelyet átállás, összezárás alkalmával a vonatszemélyzet köteles fedezni.

## **6. Tolatákszolgálat**

### **6.1. Tolatás engedélyezése**

Sáránd és Pocsaj-Esztár állomáson - a forgalmi szolgálattevő munkaidejében - a tolatásokat a forgalmi szolgálattevő engedélyezi. Nagykereki állomáson a vonat szerelvényével végzett átállásokra Sáránd állomás forgalmi szolgálattevője ad utasítást Írásbeli rendelkezésen. A vonat érkezése után az átállásra külön engedélyt nem kell kérni.

Közbenső szolgálati helyen végzett tolatásokra Sáránd állomás forgalmi szolgálattevője ad utasítást a közlekedő vonatok részére kiállított Írásbeli rendelkezésen. A tolatást megkezdeni csak a szolgálati hely berendezésének Kezelés Szabályzat szerinti kezelése, és Sáránd állomás forgalmi szolgálattevőjétől telefonon kért engedély alapján lehet.

### **6.2. A tolatás végrehajtása**

A vonalszakasz szolgálati helyein végzett tolatások Sáránd állomás forgalmi szolgálattevője által adott utasításoknak és engedélyeknek megfelelően végezhetők.

### **6.3. Tolatás a nyílt vonal felé**

Nyílt vonal felé történő tolatás minden esetben csak Sáránd állomás forgalmi szolgálattevője engedélye alapján végezhető.

### **6.4. Rendkívüli esetben elvégzendő tolatás**

Tervezettől eltérő tolatás csak Nagykereki, Pocsaj-Esztár (a forgalmi szolgálattevő munkaidejében) és Sáránd állomáson történhet. Közbenső szolgálati helyen tolatás nem lehetséges.

## **7. Védekezés a járműmegfutamodások ellen**

### **7.1. Megfutamodás elleni védekezés tolatás befejezése után**

Sáránd állomáson 6 db rögzítősaru (SA1-SA6) és 4 db (I-IV) kulccsal lezárható kocsifogó alátét, Pocsaj-Esztár állomáson 2 db rögzítősaru (PE1-PE2”) és 2 db (I-II) kulccsal lezárható kocsifogó alátét áll rendelkezésre. A rögzítősarukat és kulccsal lezárható kocsifogó alátéteket a hozzájuk tartozó kulccsal a forgalmi szolgálattevő adja ki Írásbeli rendelkezésen, visszavételük a Fejrovatos előjegyzési naplóba történő bejegyzés mellett történik. A rögzítősaruk a forgalmi irodában, a kulccsal lezárható kocsifogó alátétek az áruraktárban vannak tárolva.

### **7.2. Kulccsal lezárható kocsifogó alátétek alkalmazása**

Kulccsal lezárható kocsifogó alátét csak Sáránd és Pocsaj-Esztár állomásokon van rendszeresítve. Kiadásuk Írásbeli rendelkezésen, visszavételük a Fejrovatos előjegyzési naplóba történő bejegyzés mellett történik.

### **7.3. Felelősség a járműmegfutamodás elleni védekezésért**

A járművek megfutamodás elleni biztosításáért a tolatást vezető dolgozó a felelős. A váltókezelő és forgalmi szolgálattevő a körzetbejárások alkalmával kötelesek meggyőződni a megfutamodás elleni biztosítás meglétéről, amennyiben hiányosságot tapasztalnak intézkedni kötelesek a megszüntetésére.

## **8. A vonatközlekedés lebonyolítása**

### **8.1. Engedélykérés, -adás**

Sáránd állomás forgalmi szolgálattevője a páros számú vonatok részére kér engedélyt Pocsaj-Esztár állomás forgalmi szolgálattevőjétől annak szolgálati ideje alatt, egyéb esetekben engedélyt nem kér. A vonatok indításra történő felhatalmazása egyben menetengedély is.

Pocsaj-Esztár állomás forgalmi szolgálattevője a páros számú vonatok részére engedélyt nem kér.

Páratlan számú vonatok részére szolgálati idejében Pocsaj-Esztár állomás forgalmi szolgálattevője kér engedélyt Sáránd állomás forgalmi szolgálattevőjétől.

A Nagykerekiből induló vonatok részére a vonat mozdonyvezetője, amennyiben ez nem lehetséges, a vezető jegyvizsgáló/vonali tolatásvezető kér engedélyt forgalmi szolgálat esetén Pocsaj-Esztár állomás forgalmi szolgálattevőjétől, annak szolgálati idején kívül Sáránd állomás forgalmi szolgálattevőjétől.

Közbenső, állomási személyzettel nem rendelkező állomásról

- amennyiben az a vonat kiinduló állomása,
- vagy erre írásbeli rendelkezéssel utasították,

a mozdonyvezető, amennyiben ez nem lehetséges, a vezető jegyvizsgáló/vonali tolatásvezető Sáránd állomás forgalmi szolgálattevőjétől kér engedélyt.

Engedélyt állomási személyzet nélküli állomásról történő indulás előtt a vonat személyzetnek mobiltelefonon, annak használhatatlansága esetén a telepített engedélykérő rádióval kell adni jelen utasítás 3.1. pontjában meghatározottak szerint.

Az állomási személyzet közötti engedélykérés -adás tanúsítását Sáránd állomás váltókezelője végzi, az érintett szolgálati helyek Állomási Végrehajtási utasítása szerint.

A vonatszemélyzet és a forgalomszabályzó állomás forgalmi szolgálattevője közötti engedélykérés -adás tanúsítását a vonat vezető jegyvizsgálója / vonali tolatásvezetője végzi a kihangosítható mobil telefon használatával közvetlenül.

A mobiltelefon használhatatlansága esetén, a telepített engedélykérő rádió alkalmazásakor a tanúsítást

- Pocsaj-Esztár illetve Sáránd állomás forgalmi szolgálattevője,
- Pocsaj-Esztár állomáson szolgálat szünetelés esetén, Sáránd állomás váltókezelője végzi.

## **8.2. A vonat számának és előrelátható indulási idejének közlése**

A vonat számának és előrelátható indulási idejének közlésére kötelezett szükség esetén Sáránd állomás forgalmi szolgálattevője.

## **8.3. Visszajelentés**

Amennyiben Pocsaj–Esztár állomáson forgalmi szolgálattevő teljesít szolgálatot, az állomási személyzet Sáránd - Pocsaj-Esztár között közlekedő vonatokról a visszajelentés adása az F.2. sz. Forgalmi Utasítás 15.12.5. pontjában foglaltak szerint történik.

Nagykerekéi és Konyár személyzet nélküli állomásig közlekedő vonatról a célállomásra történő megérkezés után a mozdonyvezető visszajelentést köteles adni a vonatot indító forgalmi szolgálattevő részére.

Amennyiben a vonat személyzetét írásbeli rendelkezéssel utasították Nagykerekéi szolgálati helyen való átállásra, visszajelentés csak a vonatfogadó vágány szabaddá válása után adható. Ebben az esetben érkezés után, a szolgálati hely bejáratú jelzőjét illetve előjelzőjét „Szabad!”, illetve „A főjelzőn szabad jelzés várható!” állásból „Megállj!”, illetve a „Főjelzőn megállj jelzés várható!” állásba kell állítani.

Ezután el kell végezni az átállást, és ha a vonatfogadó vágány szabaddá vált, akkor lehet visszajelentést adni, és kezelni ismét a bejáratú jelzőt, valamint annak előjelzőjét a következő vonat részére.

Írásbeli rendelkezéssel értesített vonat személyzete visszajelentést köteles adni a személyzet nélküli állomásról történő kihaladást követően, Sáránd állomás forgalmi szolgálattevőjének. Ebben az esetben a visszajelentést, a vonat vezető jegyvizsgálója / vonali tolatásvezetője köteles adni a mozdonyvezető jelenlétében.

A visszajelentést, állomási személyzet nélküli állomásról, mobiltelefonon, annak használhatatlansága esetén a telepített engedélykérő rádióon kell adni jelen utasítás 3.1. pontjában meghatározottak szerint.

A Konyár és Nagykereki állomásra érkező és érkezés után azonnal forduló vonatról, az induló vonat részére történő engedélykéréskor kell visszajelentést adni.

#### **8.4. Rendelkezések közlése a vonatszeméllyel**

Az egyszerűsített forgalomszabályozásra berendezett vonalszakaszon közlekedő vonatok részére:

- a forgalomszabályozó (Sáránd) állomás forgalmi szolgálattevője,
- Pocsaj-Esztár állomás forgalmi szolgálattevője,
- a forgalomszabályozó rendelkezése szerint a vezető jegyvizsgálók illetve vonali tolatásvezetők állíthatnak ki Írásbeli rendelkezést.

Írásbeli rendelkezésen kell közölni a Forgalmi Utasításban előírtakon túlmenően:

a) A forgalomszabályozónak közvetlenül:

- a közbenső szolgálati helyen tartózkodás időbeliségét,
- a végpont felőli szolgálati helyen az átállásra vonatkozó előírást,
- a vonatkísérő személyzetnek a forgalomszabályozásba történő bevonása esetén a közbenső szolgálati helyeken elvégzendő feladatait (engedélykérés, visszajelentés adás).
- Személyzet nélküli forduló állomásokon a vonatszámot váltó vonatok részére a következő vonat közlekedéséhez szükséges rendelkezéseket.

b) A vezető jegyvizsgáló, illetve a vonali tolatásvezető bevonásával:

- vonatnak a forgalomszabályozó állomásról történő elindulása után szükségessé váló valamennyi rendelkezést, mely Írásbeli rendelkezéssel történhet.

##### **8.4.1. A vonalszakasz forgalmi személyzet nélküli állomásairól induló vonatok személyzetének értesítése**

Nagykereki személyzet nélküli szolgálati helyről induló vonatok részére a Szolgálati menetrendet, Lassúmenet kimutatást a Nagykerekibe érkező páros számú vonat által kell kézbesíteni. Abban az esetben, ha szolgálatképtelenség vagy bármely más, előre nem látott ok miatt a vonat száma megváltozik és erre előzetesen nem kapott menetrendet, akkor a Nagykereki forgalmi irodában elhelyezett Menetrendi űrlapok kitöltésével lehetséges a vonatszemélyzet menetrenddel történő ellátása.

#### **8.5. A vonatok mozdonyvezetőinek indításra, áthaladásra történő felhatalmazása**

A közlekedő vonatok mozdonyvezetőit Sáránd állomáson minden esetben, Pocsaj-Esztár állomáson munkaidejében a forgalmi szolgálattevő hatalmazza fel indításra. Pocsaj-Esztár állomáson szolgálatszünetelés ideje alatt, valamint a vonal egyéb állomásain a mozdonyvezető indításra történő felhatalmazását a vonatszemélyzet végzi.

## **8.6. Vonattalálkozások lebonyolítása**

Menetrendszerinti vonattalálkozást közbenső - személyzet nélküli - szolgálati helyen nem lehet lebonyolítani. Rendkívüli esetben (pl. szolgálat képtelenség) a vonalirányító engedélye alapján foglalt vágányra járatás lehetséges. Abban az elkerülhetetlen esetben, ha Konyár személyzet nélküli állomáson vagy Pocsaj-Esztár állomáson a szolgáltatászünetelés ideje alatt vonattalálkozás, vonatkeresztezés szükséges, a szolgálati helyre forgalmi személyzetet kell biztosítani.

A személyzet kirendelése a Forgalmi csomóponti főnökség feladata, a területi főüzemirányító és a forgalmi csomóponti főnökségvezető egyeztetése alapján.

Nagykerekai szolgálati helyen nem minősül vonattalálkozásnak, ha az állomáson tartózkodó szerelvények a tárolás céljára kijelölt vágányon tartózkodnak. A vonatszemélyzetet az átállásról Írásbeli rendelkezésen kell utasítani Sáránd forgalmi szolgálattevőjének.

## **8.7. Segélymozdonyok, segélyvonatok közlekedtetése**

Segélymozdonyok, segélyvonatok a forgalmi vonalirányító utasítása alapján közlekedhetnek, menetrend nélkül is több állomásközben. Ha Pocsaj-Esztáron van forgalmi szolgálat, akkor a segélymozdonyok, segélyvonatok részére Sáránd és Pocsaj-Esztár forgalmi szolgálattevője engedélyt köteles kérni, egyéb esetben a felhatalmazás az indításra egyben menetengedély is.

## **8.8. Próbavonatok közlekedtetése**

Próbavonat a vonalszakaszon nem közlekedik.

## **8.9. 6000 kg-nál könnyebb járművek közlekedtetése**

A vonalszakaszon vágányfoglaltságot ellenőrző biztosítóberendezés nincs. Sáránd és Pocsaj-Esztár állomáson a központi állítású váltóknak van foglaltságáról van visszajelentés. 6000 kg-nál könnyebb járművek közlekedése esetén a vágányutat oldani és a váltókat állítani csak a jármű teljes be- és kihaladásáról való meggyőződés után lehet.

Vonat által vezérelt sorompókon történő közlekedés során a sorompókat legfeljebb 15 km/h sebességgel lehet megközelíteni és az útátjáró előtt meg kell állni, ha a jármű az áthaladásával a közúti forgalmat veszélyezteti. Az állomási sorompókat kézzel kell lezárni.

## **9. Építési és fenntartási munkák**

### **9.1. A vonatforgalmat nem érintő, nem vágányzár keretében, az elsodrési határon kívül végzett munkák**

A vonatforgalmat nem érintő, nem vágányzár keretében az elsodrési határon kívül végzett munkáknál a munkavezető köteles Sáránd állomáson a forgalomszabályozó forgalmi szolgálattevő Fejrovas előjegyzési naplójában a végzendő munka megkezdése előtt a munkavégzés megkezdésének és várható befejezésének idejét, pontos helyét, tárgyát előjegyezni és aláírni.

A forgalmi szolgálattevő a fent említettek előjegyzéséhez csak akkor járulhat hozzá (engedélyezheti az előjegyzést), ha a vasúti pályahálózat működtető szervezeti egységének munkavezetője, vagy az adott munkaterületre belépési- és a munka végzésére írásbeli engedéllyel, továbbá érvényes vasúti szakvizsgákkal és képesítéssel rendelkező külső vállalkozó hitelt érdemlően igazolta jogosultságát. A munkavégzéssel kapcsolatban a

Fejrovas előjegyzési naplóban tett előjegyzés szövegét a forgalmi szolgálattevő köteles aláírni.

A szükséges bejegyzéseket a forgalmi szolgálattevő szolgálati ideje alatt Pocsaj-Esztár állomáson is meg lehet tenni, azonban a munka megkezdéséhez ebben az esetben is Sáránd állomás forgalmi szolgálattevőjének hozzájárulása szükséges.

Az elsodrasi határon kívül végzett munka befejezését a forgalomszabályozó állomás forgalmi szolgálattevőjének be kell jelenteni állomásközi távbeszélőn, pályatelefonon vagy mobil telefonon, aki a vett értesítést köteles a Fejrovas előjegyzési naplójában előjegyezni.

## **9.2. A vonatforgalmat érintő, nem vágányzár keretében, az elsodrasi határon belül végzett munkák**

A vonalszakaszon a közlekedő vonatok között rendelkezésre álló szabad időzónákban végzett munkáknál a vasúti pályahálózat működtető szervezeti egységének munkavezetője, köteles a forgalomszabályozó állomás Fejrovas előjegyzési naplójában a munka megkezdésének és várható befejezésének idejét, pontos helyét és tárgyát, valamint az esetleg szükségessé váló és bevezetésre kerülő technológiai és/vagy munkabiztonsági sebességkorlátozás mértékét előjegyezni és aláírni. A forgalmi szolgálattevő a fent említettek előjegyzéséhez csak akkor járulhat hozzá (engedélyezheti az előjegyzést), ha a vasúti pályahálózat működtető szervezeti egységének munkavezetője, vagy az adott munkaterületre belépési- és a munka végzésére írásbeli engedéllyel, továbbá érvényes vasúti szakvizsgákkal és képesítéssel rendelkező külső vállalkozó hitelt érdemlően igazolta jogosultságát. A forgalmi szolgálat által bejelentett hiba elhárítására kikerkező pályahálózat működtető hibaelhárító személyzet távközlő berendezésen is engedélyt kérhet a munkavégzés megkezdésére, ilyen esetben a forgalmi szolgálattevőnek kell a munkavezető nevét, elérhetőségét, a munkavégzés helyét, kezdetének és várható befejezésének időpontját a bejelentett hiba diszpécsernapló-sorszámára történő hivatkozással a Fejrovas előjegyzési naplóban előjegyeznie. A munkavégzéssel kapcsolatban a Fejrovas előjegyzési naplóba tett előjegyzés szövegét a forgalmi szolgálattevő köteles aláírni.

## **9.3. Pályaműködtetői kapacitásigény felhasználás**

A pályaműködtetői kapacitásigény felhasználást a kiadott Vágányzári utasításban foglaltak szerint kell végrehajtani.

Sáránd állomás forgalomszabályozó forgalmi szolgálattevője engedélyezi a vágányzárát az F.2. sz. utasítás vonatkozó pontjai és a területi pályaműködtetői kapacitásigények tervezésére és végrehajtására készült munkautasításban foglaltak szerint.

## **9.4. Munkavonatok közlekedtetése**

Munkavonat minden esetben a Vágányzári utasításban meghatározott feltételek szerint közlekedhet.

## **10. Pályavasúti informatikai rendszerek kezelése**

### **10.1. A munkahelyek adatai, az egyes munkahelyeken végzett feladatok meghatározása**

#### Sáránd állomás:

- Forgalmi irodában: MSAR011663365 IT663365 FOR\_24 órás munkaállomás Tally 2340/Samsung SL M3875FD nyomtatókkal. A munkaállomáson történik a végrehajtó szolgálat ellátásához kapcsolódó valamennyi feladat elvégzése.
- Állomásfőnöki irodában: MSAR01155295 IT1555295 FOR\_8 órás PC, az ellenőrzési tevékenység ellátására szolgál.

#### Pocsaj-Esztár állomás:

- MPJ011664209 IT664209 FOR\_24 órás PC, OKI MB 451 nyomtatóval a végrehajtó szolgálat ellátásához kapcsolódó valamennyi feladat elvégzésére.

### **10.2. Vonatösszeállítás közlése**

A forgalmi szempontú vonatösszeállítás befejezése után a vasúti társaság értesítése az általa megadott elérési úton Sáránd állomás forgalmi szolgálattevőjének a feladata.

### **10.3. A vonatok készre jelentésével kapcsolatos előírások**

Valamennyi (személyszállító-, szerelvény- és mozdony) vonat készre jelentése interfészen keresztül elektronikusan történik. A vonat felvételét követően a rögzített adatokkal együtt a készre jelentés állapot is automatikusan továbbításra kerül a PASS2 rendszerbe. A forgalmi szolgálattevő a FOR00 alrendszerből tájékozik a vonatindulásra készre jelentéséről (az Indulásra kész kapcsoló automatikusan bekapcsolásra-, a készre jelentés időpontja megjelenítésre kerül)! Abban az esetben, ha nem érkezik egy vonatról készre jelentés, akkor a vezető jegyvizsgáló köteles papír alapú VTK-t kiállítani, azon a vonat készre jelentéséről gondoskodni és a forgalmi szolgálattevő részére leadni! Ebben az esetben a vonat:

- készre jelentését a papír alapú VTK-n történt készre jelentés alapján a forgalmi szolgálattevő rögzíti az IÜR alrendszerben. Ha a vonat menetrend szerinti indulási idejéig a készre jelentés nem történik meg és papír alapú Vonatterhelési kimutatás sem került átadásra, akkor a vonat az állomásról nem indítható el!

- A mozdonyvonat mozdonyvezetője a vonatindulásra kész állapotáról a forgalmi szolgálattevőt személyesen vagy a rendelkezésre álló értekező berendezésen szóban köteles értesíteni. Amennyiben a készre jelentés a FOR00-ban nem jelenik meg a mozdonyvonat mozdonyvezetője a szóbeli értesítésen túl az indulásra kész állapotot a Fejrovas előjegyzési napló külön sorában is köteles dokumentálni. A készre jelentés adatait a forgalmi szolgálattevő az írásos nyilatkozatnak megfelelően rögzíti PASS2 rendszerben.

- RCH: A vonatok készre jelentése elsődlegesen interfész kapcsolaton keresztül történik. ebben az esetben a forgalmi szolgálattevő a FOR00 alrendszerből tájékozik a vasútvállalat készre jelentéséről (az Indulásra kész kapcsoló automatikusan bekapcsolásra-, a készre jelentés időpontja megjelenítésre kerül). A Vasúti társaság képviselője IÜR-ben történő Készre jelentéssel egyidőben telefonon értesíti a forgalmi szolgálattevőt, aki miután meggyőződött az informatikai rendszerben a készre jelentésről, intézkedik a vonat indítására. Amennyiben a FOR00 alrendszerben a készre jelentés nem jelenik meg, az RCH kocsivizsgálója a Fejrovas előjegyzési naplójában jegyzi be „A ... sz. vágányon, a ...sz. vonat (...m-el, ...RK küldeménnyel, Vonatbefolyásoló berendezéssel/Éberségi berendezéssel/ Figyelésre kötelezettel) indulásra kész, .....(alíráás/óra/perc)” szöveget.



E szabályok szerint köteles a vasúti társaság a mozdonyvonatainak készre jelentését is elvégezni!

- Más vasúttársaság a vonatainak készre jelentése elsődlegesen az Intergrált Ügyfélkapcsolati Alrendszeren (IÜR) keresztül történik. Ebben az esetben is a forgalmi szolgálattevő a FOR00 alrendszerből tájékozódik a vasútvállalat készre jelentéséről (az Indulásra kész kapcsoló automatikusan bekapcsolásra-, a készre jelentés időpontja megjelenítésre kerül). Az IÜR alrendszer üzemzavara esetén a vasútvállalat nyilatkozattételre jogosult munkavállalója a Fejrovtos előjegyzési napló következő sorába bejegyzni a következő szöveget: „A ... sz. vágányon, a ...sz. vonat (...m-el, ..RK küldeménnyel, Vonatbefolyásoló berendezéssel/Éberségi berendezéssel,/Figyelésre kötelezettel) indulásra kész, .....(alíráás/óra/perc)”

E szabályok szerint köteles a vasúti társaság a mozdony vonatainak készre jelentését is elvégezni!

- A készre jelentett állapot visszavonásáról a vasúttársaság munkavállalója a forgalmi vonalirányítót értesíti, aki ezt az információt a forgalmi szolgálattevő felé továbbítja. Ezt követően, amennyiben van még lehetőség, törölni kell a FOR00 alrendszerben a készre jelentést!

Személyzet nélküli állomásról induló vonatok esetében, ha a készre jelentés informatikai eszközökről meghibásodás miatt nem lehetséges. A vonat vezető jegyzővizsgálója / vonali tolatásvezetője köteles papír alapú VTK-t készíteni a vonat fejadatának a forgalomszabályzó állomás forgalmi szolgálattevőjének bejelenteni. A vonatot a következő jelentés szerint készre jelenteni "A .... sz. vágányon, a ..... sz. vonat indulásra kész. Mozdonyvezető elérhetősége: ....., a mozdony üzemképes vonatbefolyásoló berendezéssel/ jól működő vonatbefolyásoló berendezés nélkül éberségi berendezéssel csak mozdonyvezetővel/ a mozdonyon második figyelésre kötelezett dolgozó teljesít szolgálatot. Az elkészített VTK-t a forgalomszabályzó által meghatározott szolgálati helyen le kell adni. Az így értesített forgalmi szolgálattevő a Pályavasúti informatikai rendszerekben a közölt adatok alapján köteles a vonatot készre jelenteni. A pontos járműkövetés érdekében a vasúti társaság köteles a lehető legrövidebb időn belül gondoskodni az adatok PASS2 rendszerbe történő rögzítéséről. Az így kiállított papír alapú Vonatterhelési kimutatásokat a közlekedés idejének sorrendjében gyűjtve 1 évig meg kell őrizni.

#### **10.4. Pályavasúti informatikai rendszerek meghibásodása**

Hiba esetén azonnal intézkedni kell a javításról. A terminál meghibásodása, üzemzavara esetén haladéktalanul értesíteni kell a területileg illetékes Funkcionális felügyelet felügyeletet (13-51, 13-53), valamint a meghibásodást, üzemzavart a Hiba-előjegyzési könyvben elő kell jegyezni. A forgalmi irodában lévő számítógép meghibásodása esetén a helyettesítő munkahely a forgalmi szolgálattevő üzemidejében Pocsaj-Esztár állomás forgalmi irodájában lévő MPJ011664209 IT1664209 számú FOR\_24 órás munkaállomás. Pocsaj-Esztár állomás szolgálat szünetelése esetén Debrecen állomás FOR termináljai veszik át a feladatokat. Sáránd állomás forgalmi szolgálattevőjének a terminállal nem rendelkező szolgálati helyekre vonatkozó szabályok szerint kell eljárnia, és jelentenie kell a szükséges adatokat. Ha az üzemszerű működés ismét lehetővé válik, akkor azt elő kell jegyezni a Hiba előjegyzési könyvbe, értesíteni kell a területileg illetékes Funkcionális felügyeletet, valamint Debrecen állomás forgalmi üzemtechnológusát. Az állomásfőnöki irodában lévő FOR munkaállomás meghibásodása esetén helyettesítő munkahely nem szükséges, intézkedni kell a helyreállításról.

## **11. Egyéb előírások**

### **11.1. Világítás**

Az utas- és előterek, a szolgálati helyiségek kivilágítása alkonykapcsolóval felszerelt térvilágítással történik, amely automatikusan kapcsolódik.

### **11.2. Rendkívüli események**

Rendkívüli események esetén a forgalmi szolgálattevő haladéktalanul köteles értesíteni a forgalmi vonalirányítót, területi főüzemirányítót.

### **11.3. Másodkulcsok kezelése**

A vonalszakasz valamennyi szolgálati helyének főkulcsa, váltózár- és védelmi berendezések másodkulcsai (Pocsaj-Esztár kivételével) Sáránd állomás forgalmi szolgálattevője őrizetében, a forgalmi irodában zárt lemezkazettában találhatóak.

Valamennyi érintett szolgálati hely felvételi épületének kulcsát Sáránd állomáson kell őrizni. Ugyancsak Sáránd állomáson vannak őrizetben a jelző-, illetve biztosítóberendezések főkulcsai. Pocsaj-Esztár állomás kulcsazonosító berendezésének nincs főkulcsa, a forgalmi iroda kulcsai Sáránd állomáson vannak őrizetben.

Nagykerekéi valamint Konyár állomásig közlekedő vonatszemélyzet részére az érintett szolgálati helyek felvételi épületeinek kulcsait, valamint a jelző- és biztosítóberendezéseinek a főkulcsait át kell adni. A főkulcsok kiadásának és visszavételének bizonylatolása Írásbeli rendelkezésen, valamint a Fejrovtos előjegyzési naplóban történik.

Pálya-, ill. berendezés karbantartásához történő kulcsátadást a Fejrovtos előjegyzési naplóban kell előjegyezni. A bejegyzést az átadó és az átvevő aláírásával köteles ellátni.

Derecske szolgálati helyen rendszeresített külsőteri kulcsszekrény kulcsának átadását a jelző- és biztosítóberendezési főkulccsal azonos módon kell végezni.

Más szolgálati helyek kulcsait csak akkor kell átadni, ha az adott szolgálati helyen tolatást kell végezni.

### **11.4. Ellenőrzési kötelezettség**

Az állomásfőnök az ellenőrzéseit a szolgálati helyeken a havi bontásban készülő ütemterv alapján végzi, a megállapításokat az Ellenőrzések tervezése és a megállapítások nyilvántartása elnevezésű nyomtatványban rögzíti elektronikusan.

### **11.5. Vagyonvédelem**

Valamennyi érintett szolgálati hely felvételi épületének kulcsát Sáránd állomáson kell őrizni. Pálya-, ill. berendezés karbantartásához történő kulcsátadást az arra jogosult személy részére, valamint a kulcsok visszavételét a Fejrovtos előjegyzési naplóban kell előjegyezni. A bejegyzést az átadó és az átvevő aláírásával köteles ellátni.

Nagykerekéi valamint Konyár állomásig közlekedő vonatszemélyzet részére az érintett szolgálati helyek felvételi épületeinek kulcsait, valamint a jelző- és biztosítóberendezéseinek a főkulcsait át kell adni. A főkulcsok kiadásának és visszavételének bizonylatolása Írásbeli rendelkezésen, valamint a Fejrovtos előjegyzési naplóban történik.

## **MELLÉKLETEK:**

- 1. sz. melléklet:** Nyíltvonal jellemzői
- 2. sz. melléklet:** Szolgálati helyek jellemzői
- 3. sz. melléklet:** Szolgálati helyek vázlatos helyszínrajzai
- 4. sz. melléklet:** Írásbeli rendelkezés szövegminták
- 5. sz. melléklet:** Egyéb, helyi sajátosságok

## Nyíltvonal jellemzői

## 1.1. Lejtési viszonyok

5 %-nál nagyobb esés, emelkedés felsorolása.

<b>Sáránd → Nagykereki között</b>			
Szelvénytávolság (-tól)	Szelvénytávolság (-ig)	Emelkedés (%)	Esés (%)
53+50	56+50		5‰

## 1.2. Helyhez kötött jelzők felállítási helye

<b>Sáránd – Derecske mrh. között</b>					
páratlan irány			páros irány		
Jelölés	Szelvénytávolság	Rendeltetése	Jelölés	Szelvénytávolság	Rendeltetése
AS61V	67+86	fénysorompót ellenőrző útátjárójelző	AEj	117+50	fény bejárati jelző előjelző
BEj	8+85	fény bejárati jelző előjelző	A	121+50	fény bejárati jelző
B	4+85	fény bejárati jelző	V	3+42	útátjáró fedező jelző
K	122+78	fény kijárati jelző	AEj	57+08	fény bejárati jelző előjelző
			AS61K	57+86	fénysorompót ellenőrző útátjárójelző
			A	61+23	fény bejárati jelző
<b>Derecske mrh. - Konyár között</b>					
páratlan irány			páros irány		
Jelölés	Szelvénytávolság	Rendeltetése	Jelölés	Szelvénytávolság	Rendeltetése
AS91V	95+36	fénysorompót ellenőrző útátjárójelző	AS86K	82+45	fénysorompót ellenőrző útátjárójelző
AS86V	91+90	fénysorompót ellenőrző útátjárójelző	AS91K	87+36	fénysorompót ellenőrző útátjárójelző
			AS151K	148+64	fénysorompót ellenőrző útátjárójelző
BEj	73+17	fény bejárati jelző előjelző	AEj	150+50	alak bejárati jelző előjelző
B	69+18	fény bejárati jelző	A	154+50	alak bejárati jelző
<b>Konyár – Pocsaj-Esztár között</b>					
páratlan irány			páros irány		
Jelölés	Szelvénytávolság	Rendeltetése	Jelölés	Szelvénytávolság	Rendeltetése

AS213V	217+60	fénysorompót ellenőrző útátjárójelző	AS213K	209+60	fénysorompót ellenőrző útátjárójelző
BEj	167+65	alak bejárati jelző előjelző	AEj	268+20	fény bejárati jelző előjelző
B	160+55	alak bejárati jelző	A	272+20	fény bejárati jelző
<b>Pocsaj-Esztár - Nagykereki között</b>					
<b>páratlan irány</b>			<b>páros irány</b>		
<b>Jelölés</b>	<b>Szelvény-szám</b>	<b>Rendeltetése</b>	<b>Jelölés</b>	<b>Szelvény-szám</b>	<b>Rendeltetése</b>
AS360V	364+86	fénysorompót ellenőrző útátjárójelző	V	276+92	útátjáró fedezőjelző
BEj	336+53	alak bejárati jelző előjelző	AEj	320+20	alak bejárati jelző előjelző
B	332+57	alak bejárati jelző	A	324+21	alak bejárati jelző
BEj	281+97	fény bejárati jelző előjelző	AS360K	356+86	fénysorompót ellenőrző útátjárójelző
B	277+97	fény bejárati jelző	AEj	380+13	alak bejárati jelző előjelző
			A	384+13	alak bejárati jelző

Jelölés: a jelző jelölése

Szelvénytyszám: jelző szelvénytyszama

Rendeltetés: a jelző rendeltetése, pl., ismétlőjelző, fedezőjelző

### 1.3. Nyíltvonali útátjárók

Sáránd - Nagykereki között (szolgálati helyek között, nyíltvonali)						
Szelvény- szám	Sorompó jelölése	Biztosítás módja	Keresztezett közút	Irányfüggőség	Használhatatlanság esetén a vonatszemélyzetet értesíteni kell	Visszajelentés helye
3+57	SR2	fénysorompó	4809 Sáránd Bagosi út.		NEM	Sáránd
15+3		sorompóval fel nem szerelt	Sáránd Legelő út.		NEM	-
41+73		sorompóval fel nem szerelt	Derecske, Csetetekerti átjáró		NEM	-
61+86	AS61	fénysorompó	Derecske Vasút út.		NEM	Vonatszemélyzet által ellenőrzött
66+50		sorompóval fel nem szerelt	Derecske gyalog út		NEM	
71+30		sorompóval fel nem szerelt	Derecske Köztársaság út, Föld út		NEM	
81+39		sorompóval fel nem szerelt	Derecske, Vágóhid út		NEM	
86+46	AS86	fénysorompó	Derecske, Konyári út Szőlőskert		NEM	Vonatszemélyzet által ellenőrzött.
91+36	AS91	fénysorompó	4811		NEM	Vonatszemélyzet által ellenőrzött.
118+45		sorompóval fel nem szerelt	Földút Istállóí átjáró		NEM	
130+39		sorompóval fel nem szerelt	Földút, Libatelepi átjáró		NEM	
141+42		sorompóval fel nem szerelt	Földút		NEM	
151+64	AS151	fénysorompó	4811 Konyár Petőfi út		NEM	Vonatszemélyzet által ellenőrzött.
155+46		sorompóval fel nem szerelt	Konyár Arany J. út		NEM	
161+35			Konyár Debreceni út		NEM	

		sorompóval fel nem szerelt				
174+53		sorompóval fel nem szerelt	Konyár földút		NEM	
189+69		sorompóval fel nem szerelt	Földút, Sándorosi át.		NEM	
213+62	AS213	fénysorompó	4811 Konyár Sóstófürdő		NEM	Vonatszemélyzet által ellenőrzött.
217+73		sorompóval fel nem szerelt	Földút, Konyár Sóstófürdő		NEM	
223+28		sorompóval fel nem szerelt	Földút		NEM	
262+94		sorompóval fel nem szerelt	Földút		NEM	
277+04	AS277	fénysorompó	Pocsaj Vasút u. Esztár Rákóczi u.		NEM	Pocsaj-Esztár állomás
285+64		sorompóval fel nem szerelt	Földút, Berettyó híd 1 átjáró		NEM	
286+97		sorompóval fel nem szerelt	Földút, Berettyó híd 2 átjáró		NEM	
301+66		sorompóval fel nem szerelt	Földút, MOL átjáró		NEM	
312+82		sorompóval fel nem szerelt	Földút		NEM	
319+77		sorompóval fel nem szerelt	Földút, Kismarja Hantakert		NEM	
332+08		sorompóval fel nem szerelt	Földút, Kismarja Szarvasmarha telepi át.		NEM	
348+79		sorompóval fel nem szerelt	Földút		NEM	
360+82	AS360	fénysorompó	4808		NEM	Vonatszemélyzet által ellenőrzött.
377+24		sorompóval fel nem szerelt	Földút, Nagykereki, Csorda átjáró		NEM	
391+05		sorompóval fel nem szerelt	Nagykereki Bajcsy-Zsilinszky utca		NEM	

**1.4. Általános érvényű (típus) engedéllyel rendelkező típusküldemények továbbítása esetén betartandó, a vonalra, vonalszakaszra, rendelkezési szakaszra (szakaszokra) vonatkozó korlátozások**

HÜSZ 4.7.1. sz. melléklet szerint

Vonalszakasz / szolgálati hely	vágány	Típus									Akadály
		11	22	33	44	55	66	77	88	99	
Debrecen-Nagykerek		x	x	x	x	x	x	0	x	0	



**Szolgálati helyek jellemzői****2.1. Derecske****2.1.1. Jelleg**

Megálló-rakodóhely, személyzet nélküli szolgálati hely. Az állomáson fényjelzős kulcsrögzítő biztosítóberendezés üzemel.

**2.1.2. A szolgálati hely vágányai**

Vágány neve	Rendeltetése	Használható hossza kezdőpont felé [m]	Használható hossza végpont felé [m]	Lejtviszony kezdőpont felé [%]	Lejtviszony végpont felé [%]	Vonatbefolyásolás típusa	Határoló kitérő kezdőpont felől	Határoló kitérő végpont felől	TAF-TSI azonosító	Vágány besorolása	Hozzáférés	Megjegyzés
1	2	3	4	5	6	7	8	9	10	11	12	13
1	mellékvágány	351				-	2	1	HU-14951-01-1		nyílt	
2	átmenő fővágány	296					4	3	HU-14951-01-2		nyílt	
3	mellékvágány	296					6	3	HU-14951-01-3		nyílt	
3 csonka	mellékvágány	62					-	6	HU-14951-01-3 3CSONK		nyílt	

**2.1.4. Jelzők (megjelölve, hogy mely nem kezelt vagy használhatatlan be- és kijáratú jelzők mellett nem kell a vonatok részére „Szabad az elhaladás!” jelzést adni)**

Kezdőpont felől					
A jelző helye			A jelző		
Szolgálati hely (állomás, nyíltpálya)	Menet-irány oldala	Szelvény szám	Jele, száma	Használhatatlanság esetén Szabad az elhaladás jelzést nem kell adni	Rendeltetése
Derecske mrh.	jobb	61+14	A	X	Bejáratú jelző
Végpont felől					
A jelző helye			A jelző		
Szolgálati hely (állomás, nyíltpálya)	Menet-irány oldala	Szelvény szám	Jele, száma	Használhatatlanság esetén Szabad az elhaladás jelzést nem kell adni	Rendeltetése

Derecske mrh.	jobb	73+0 9	B	X	Bejárati jelző
Derecske mrh.	jobb	69+1 0	B Ej		Előjelző

### 2.1.5. A váltókra vonatkozó adatok (szabványos állás megjelölésével, állandóan zárva tartott váltók az irány megjelölésével)

Váltó										
Szám	Szabványos állás	Biztosított	Állítási módja		Zárszerkezet típusa		Lezárható	Biztonsági betét	Állandóan zárva tartott	Váltófűtés
			Villamos	Helyszíni	Kampózárr	Zárnyelv				
2	E			X			X		X	
4	E			X			X		X	
6	K			X			X		X	
1	E			X			X		X	
3	E			X			X		X	

### 2.1.6. Állomási útátjárók

Szelvény-szám	Sorompó jelölése	Biztosítás módja	Keresztezett közút	Visszajelentés helye
61+77	AS61	vonali automata sorompó		

### 2.1.7. Védelmi berendezések

Az I. vágányon a kezdőpont felőli végén a KS2 jelű, végpont felőli végén a KS1 jelű kisiklasztósaru, valamint a III. vágányon a végpont felőli végén a KS3 jelű kisiklasztósaru. A kisiklasztósaruk szerkezeti függésben vannak a kitérőkkel. KS2 – 2. sz. váltó, KS1 – 1. sz. váltó, KS3 – 3. sz. váltó, a kitérők állítása csak a saruk kezelése után lehetséges.

### 2.1.8. Megfutamodás elleni védekezésre használt eszközök

A szolgálati helyen nincsenek megfutamodás elleni védőeszközök tárolva. A szolgálati helyen kisorozás/tárolás nem lehetséges.

## 2.2. Konyár

### 2.2.1. Jelleg

Személyzet nélküli szolgálati hely. A szolgálati helyen váltózár kulcselzáró berendezés üzemel.

### 2.2.2. A szolgálati hely vágányai

Vágány neve	Rendeltetése	Használható hossza kezdőpont felé [m]	Használható hossza végpont felé [m]	Lejtviszony kezdőpont felé [%]	Lejtviszony végpont felé [%]	Vonatbefolyásolás típusa	Határoló kitérő kezdőpont felől	Határoló kitérő végpont felől	TAF-TSI azonosító	Vágány besorolása	Hozzáférés	Megjegyzés
1	2	3	4	5	6	7	8	9	10	11	12	13
1	mellékvágány	206				-	4	3	HU-14977-01-1		nyílt	
2	fővágány	212					4	3	HU-14977-01-2		nyílt	
3	átmenő fővágány	301					2	1	HU-14977-01-3		nyílt	

### 2.2.4. Jelzők

Kezdőpont felől					
A jelző helye			A jelző		
Szolgálati hely (állomás, nyíltpálya)	Menet-irány oldala	Szelvény-szám	Jele, száma	Használhatatlanság esetén Szabad az elhaladás jelzést nem kell adni	Rendeltetése
Konyár	jobb	154+50	A	X	Bejárati jelző
Konyár	jobb	150+50	A Ej		Előjelző
Végpont felől					
A jelző helye			A jelző		
Szolgálati hely (állomás, nyíltpálya)	Menet-irány oldala	Szelvény-szám	Jele, száma	Használhatatlanság esetén Szabad az elhaladás jelzést nem kell adni	Rendeltetése
Konyár	jobb	160+55	B	X	Bejárati jelző
Konyár	jobb	167+55	B Ej		Előjelző

**2.2.5. A váltókra vonatkozó adatok (szabványos állás megjelölésével, állandóan zárva tartott váltók az irány megjelölésével)**

Váltó										
Szám	Szabványos állás	Biztosított	Állítási módja		Zárszerkezet típusa		Lezárható	Biztonsági betét	Állandóan zárva tartott	Váltófűtés
			Villamos	Helyszíni	Kampózár	Zárnyelv				
2	E			X			X		X	
4	E			X			X		X	
1	E			X			X		X	
3	E			X			X		X	

**2.2.6. Állomási útátjárók**

Szelvény-szám	Sorompó jelölése	Biztosítás módja	Keresztezett közút	Visszajelentés helye
155+46		biztosítatlan	Konyár, Arany J. út	

**2.2.7. Védelmi berendezések**

Az I. vágányon a kezdőpont felőli végén a VS2 jelű vágányzáró sorompó szerkezeti függésben a 4. sz. kitérővel, végpont felőli végén a KS1 jelű kisiklasztósaru szerkezeti függésben a 3. sz. kitérővel.

**2.2.8. Megfutamodás elleni védekezésre használt eszközök**

A szolgálati helyen nincsenek megfutamodás elleni védőeszközök tárolva. A szolgálati helyen kisorozás/tárolás nem lehetséges.

## 2.3. Kismarja

**2.3.1. Jelleg**

Megálló-rakodóhely, személyzet nélküli szolgálati hely. Az állomáson egyközpontos kulcselzáró alakjelzős berendezés üzemel.

### 2.3.2. A szolgálati hely vágányai

Vágány neve	Rendeltetése	Használható hossza kezdőpont felé [m]	Használható hossza végpont felé [m]	Lejtviszony kezdőpont felé [%]	Lejtviszony végpont felé [%]	Vonatbefolyásolás típusa	Határoló kitérő kezdőpont felől	Határoló kitérő végpont felől	TAF-TSI azonosító	Vágány besorolása	Hozzáférs	Megjegyzés
1	2	3	4	5	6	7	8	9	10	11	12	13
1	mellékvágány	320				-	2	1	HU-15032-01-1		nyílt	
2	átmenő fővágány	320					2	1	HU-15032-02-2		nyílt	

### 2.3.4. Jelzők (megjelölve, hogy mely nem kezelt vagy használhatatlan be- és kijárati jelzők mellett nem kell a vonatok részére „Szabad az elhaladás!” jelzést adni)

Kezdőpont felől					
A jelző helye			A jelző		
Szolgálati hely (állomás, nyíltpálya)	Menet-irány oldala	Szelvény-szám	Jele, száma	Használhatatlanság esetén Szabad az elhaladás jelzést nem kell adni	Rendeltetése
Kismarja mrh.	jobb	324+21	A	X	Bejárati jelző
Kismarja mrh.	jobb	320+20			
Végpont felől					
A jelző helye			A jelző		
Szolgálati hely (állomás, nyíltpálya)	Menet-irány oldala	Szelvény-szám	Jele, száma	Használhatatlanság esetén Szabad az elhaladás jelzést nem kell adni	Rendeltetése
Kismarja mrh.	jobb	332+57	B	X	Bejárati jelző
Kismarja mrh.	jobb	336+53	B Ej		Előjelző

**2.3.5. A váltókra vonatkozó adatok (szabványos állás megjelölésével, állandóan zárva tartott váltók az irány megjelölésével)**

Váltó										
Szám	Szabványos állás	Biztosított	Állítási módja		Zárszerkezet típusa		Lezárható	Biztonsági betét	Állandóan zárva tartott	Váltófűtés
			Villamos	Helyszíni	Kampózár	Zárnyelv				
2	E			X			X		X	
1	E			X			X		X	

**2.3.6. Állomási útátjárók**

Szelvény-szám	Sorompó jelölése	Biztosítás módja	Keresztezett közút	Visszajelentés helye

**2.3.7. Védelmi berendezések**

Az I. vágányon a kezdőpont felőli végén a VS2 jelű, végpont felőli végén a VS1 jelű vágányzáró sorompó, szerkezeti függésben a 2. sz. illetve az 1. sz. kitérővel.

**2.3.8. Megfutamodás elleni védekezésre használt eszközök**

A szolgálati helyen nincsenek megfutamodás elleni védőeszközök tárolva. A szolgálati helyen kisorozás/tárolás nem lehetséges.

## 2.4. Nagykereki

**2.4.1. Jelleg**

Személyzet nélküli szolgálati hely. A szolgálati helyen alak fedezőjelzős váltózár kulcselzáró berendezés üzemel.

## 2.4.2. A szolgálati hely vágányai

Vágány neve	Rendeltetése	Használható hossza kezdőpont felé [m]	Használható hossza végpont felé [m]	Lejtviszony kezdőpont felé [%]	Lejtviszony végpont felé [%]	Vonatbefolyásolás típusa	Határoló kitérő kezdőpont felől	Határoló kitérő végpont felől	TAF-TSI azonosító	Vágány besorolása	Hozzáférs	Megjegyzés
1	2	3	4	5	6	7	8	9	10	11	12	13
1	mellékvágány	168				-	1	8	HU-15040-01-1		nyílt	
2	mellékvágány	354					3	8	HU-15040-01-2		nyílt	
3	átmenő fővágány (vonatfogadásra kijelölt)	284					5	4	HU-15040-01-3		nyílt	
4	mellékvágány	284					5	4	HU-15040-01-4		nyílt	

## 2.2.4. Jelzők

Kezdőpont felől					
A jelző helye			A jelző		
Szolgálati hely (állomás, nyíltpálya)	Menet-irány oldala	Szelvény-szám	Jele, száma	Használhatatlanság esetén Szabad az elhaladás jelzést nem kell adni	Rendeltetése
Nagykerek	jobb	384+13	A	X	Bejárati jelző
Nagykerek	jobb	380+13	A Ej		Előjelző

## 2.2.5. A váltókra vonatkozó adatok (szabványos állás megjelölésével, állandóan zárva tartott váltók az irány megjelölésével)

Váltó										
Szám	Szabványos állás	Biztosított	Állítási módja		Zárszerkezet típusa		Lezárható	Biztonsági betét	Állandóan zárva tartott	Váltófűtés
			Villamos	Helyszíni	Kampózá	Zárnyelv				
2	K			X			X		X	
4	K			X			X		X	
6	E			X			X		X	
1	E			X			X		X	
3	K			X						
5	K			X			X		X	

## 2.2.6. Állomási útátjárók

Szelvény-szám	Sorompó jelölése	Biztosítás módja	Keresztezett közút	Visszajelentés helye
391+05		biztosítatlan	Nagykerekai, Bajcsy-Zsilinszky u.	

## 2.2.7. Védelmi berendezések

Az II. vágányon a kezdőpont felőli végén a KS2 jelű saru a 2. sz. váltóra szerelt ellenőrzőzáras váltózárrel, a 2. sz. váltóra szerelt ellenőrzőzáras váltózár az I. vágány kezdőpont felőli végén lévő VS2 jelű vágányzáró sorompó zárszerkezetével, az pedig a 6. sz. váltóra szerelt váltózárrel van szerkezeti függésben.

A IV. vágány kezdőpont felőli végén a KS4 jelű saru a 4. sz. váltóval, a végpont felőli végén a KS1 jelű saru az 5. sz. váltóval van szerkezeti függésben.

Az I. vágány végpont felőli végén lévő VS1 jelű vágányzáró sorompó az 1. sz. váltóval van szerkezeti függésben.

## 2.2.8. Megfutamodás elleni védekezésre használt eszközök

A szolgálati helyen nincsenek megfutamodás elleni védőeszközök tárolva.



**Szolgálati helyek vázlatos helyszínrajzai**

**Sáránd állomás vázlatos helyszínrajza**

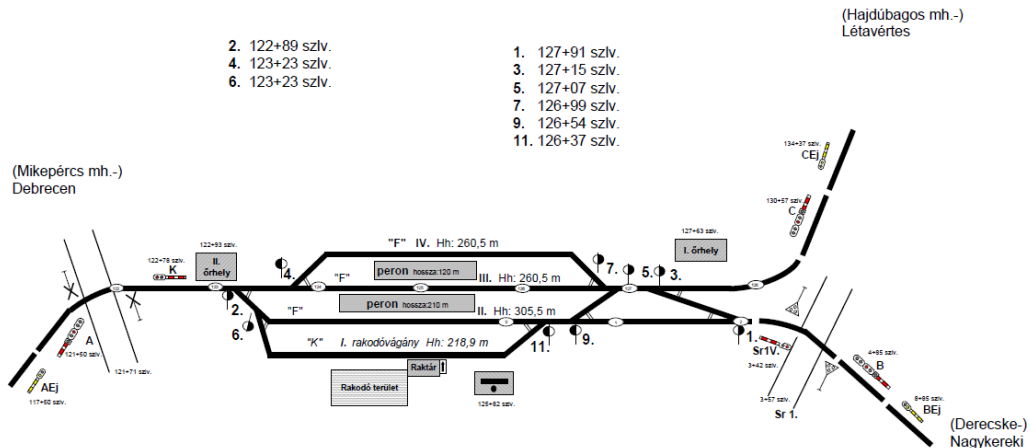

Frissítve: 2011.08.19.

**Derecske megálló-rakodóhely vázlatos helyszínrajza**

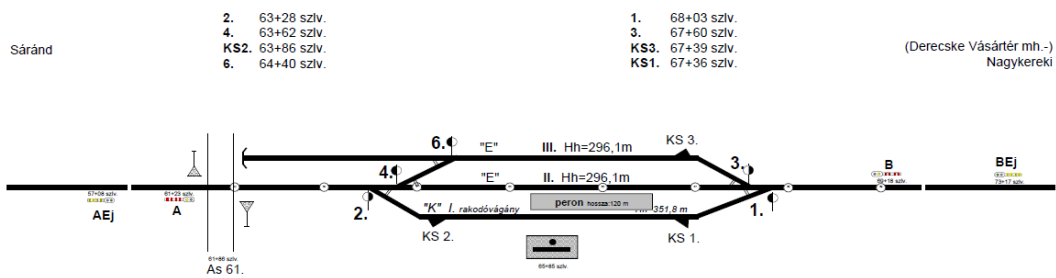

Frissítve: 2011.08.19.

## Konyár személyzet nélküli állomás vázlatos helyszínrajza

	2. 155+53 szlv.	1. 159+54 szlv.	
	4. 155+90 szlv.	3. 159+01 szlv.	
Sáránd (-Derecske Vásártér mh.)	VS2. 156+48 szlv.	KS1. 158+60 szlv.	(Konyári Sóstófürdő mh.-) Nagykerekí

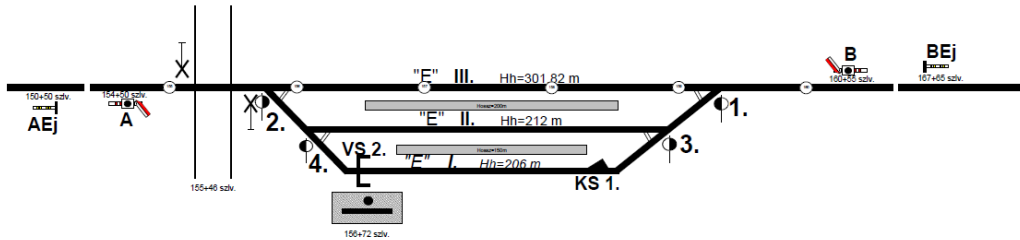

Frissítve: 2011.08.19.

## Pocsaj-Esztár személyzet nélküli állomás vázlatos helyszínrajza

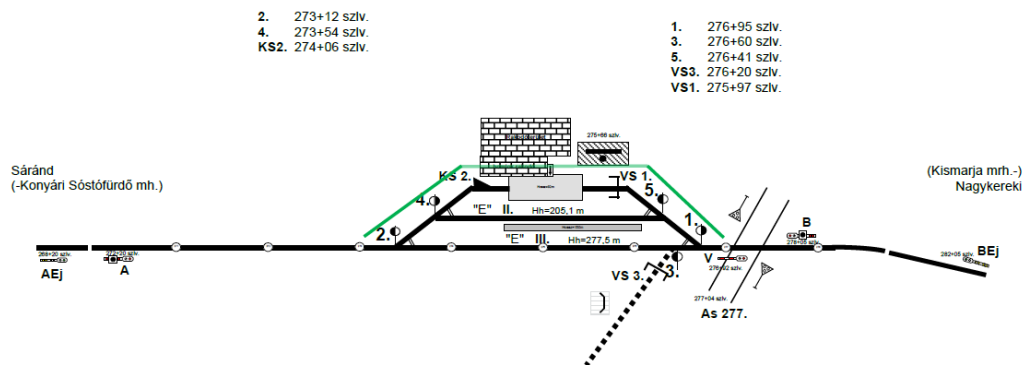

Frissítve: 2011.08.19.

## Kismarja megálló-rakodóhely vázlatos helyszínrajza

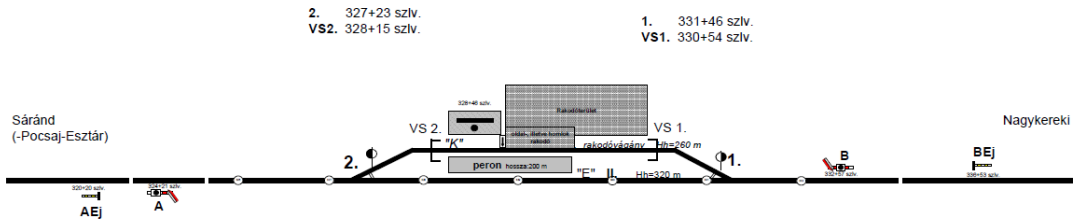

Frissítve: 2011.08.19.

## Nagykereki személyzet nélküli állomás vázlatos helyszínrajza

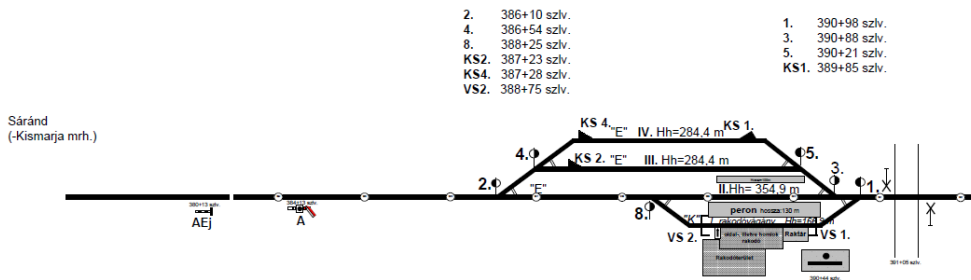

Frissítve: 2011.08.19.

**Egyéb, helyi sajátosságok**

## **Írásbeli rendelkezés szövegminták**

### **5.1.**

Konyár állomásról történő kihaladásról szóló értesítéshez, páros-páratlan számú vonatok esetében:

"Konyár szolgálati helyről történő kihaladásról köteles Sáránd forgalomszabályozó állomásnak visszajelentést adni".

Azonos irányú követő vonatok részére adandó értesítés:

Páros-páratlan számú vonatok esetében:

„1. Konyár állomásra történő érkezést jelenteni köteles Sáránd állomás forgalmi szolgálattevője részére.

2. Konyár állomásról történő indulás előtt köteles Sáránd állomás forgalmi szolgálattevőjétől engedélyt kérni.

3. Konyár szolgálati helyről történő kihaladásról köteles Sáránd forgalomszabályozó állomásnak visszajelentést adni”