



PÁLYAVASÚTI TERÜLETI IGAZGATÓSÁG SZOMBATHELY
TERÜLETI FORGALMI OSZTÁLY

3789/2023/MAV

Végrehajtási Utasítás

a Uzsa – Uzsabánya állomások között a forgalmi szolgálat
ellátására nem személyszállító vonatok részére

Hatályba lépés időpontja: 2023 év aprilis hó 01. nap

Érvényes: hatálybalépéstől visszavonásig

Összeállította:

Csik Katalin

forgalmi szabályozási szakelőadó

Felülvizsgálta:

Molnár Sándor

területi forgalmi szakértő

Ellenjegyezte:

Bánhidai Pál Tamás

területi forgalomirányítási főnökségvezető

Jóváhagyta:

Kreiner István

osztályvezető

Módosítások előjegyzése

Tétel-szám	A módosítás száma	A módosítás tárgya	Hatálybaléptetés dátuma
1	4017-1/2023/MAV	Hatálybaléptetés	2023.04.01.
2	15558//2024/MAV	1. sz. módosítás	2024.05.15.

Tartalomjegyzék

Módosítások előjegyzése	2
1. Általános előírások	5
1.1. A Végrehajtási Utasítás hatálya, tartalma és kezelése	5
1.1.1. A Végrehajtási Utasítás hatálya	5
1.1.2. A Végrehajtási Utasítás tartalma	5
1.1.3. A Végrehajtási Utasítás kezelése	5
1.2. Az önálló szolgálatvégzés feltételei	5
1.3. A vonal/vonalszakasz általános ismertetése	5
1.4. Forgalomirányítási rendszer	6
2. Jelző-, biztosítóberendezések.....	6
2.1. Vonali és állomási jelző-, biztosítóberendezések általános ismertetése	6
2.3. Főkulcsok, szolgálati helyiségek kulcsának átadása, visszavétele.....	6
3. Közlemények adására és vételére vonatkozó előírások.....	7
3.1. A vonalszakaszon rendelkezésre álló távbeszélő értekező berendezések	7
3.2. Értekezéssel kapcsolatos rendelkezések	7
3.3. Közlemények előjegyzése	7
4. Váltók, váltó- és vágányútellenőrzés.....	8
4.1. Vágányút beállítása, ellenőrzése, bejelentése	8
4.2. Állandóan zárva tartott váltók	8
4.3. Váltógondozás, váltóvizsgálat.....	8
6. Tolatószolgalat.....	8
6.1. Tolatás engedélyezése	8
6.2. A tolatás végrehajtása	9
6.4. Rendkívüli esetben elvégzendő tolatás.....	10
7. Védekezés a járműmegfutamodások ellen	10
7.1. Megfutamodás elleni védekezés tolatás befejezése után	10
7.2. Kulccsal lezárható kocsifogó alátétek alkalmazása	10
7.3. Felelősség a járműmegfutamodás elleni védekezésért	10
8. A vonatközlekedés lebonyolítása.....	10
8.1. Engedélykérés, -adás	10
8.2. A vonat számának és előrelátható indulási idejének közlése.....	11
8.3. Visszajelentés	11
8.4. Rendelkezések közlése a vonatszeméllyel.....	11
8.5. A vonatok mozdonyvezetőinek indításra, áthaladásra történő felhatalmazása	12
8.7. Segélymozdonyok, segélyvonatok közlekedtetése	12
8.8. Próbavonatok közlekedtetése	12
9. Építési és fenntartási munkák.....	12
9.1. A vonatforgalmat nem érintő, nem vágányzár keretében, az elsodrési határon kívül végzett munkák	12
9.2. A vonatforgalmat érintő, nem vágányzár keretében, az elsodrési határon belül végzett munkák.....	12
9.3. Pályaműködtetői kapacitásigény felhasználás	13
9.4. Munkavonatok közlekedtetése	13

10. Pályavasúti informatikai rendszerek kezelése	14
10.1. A munkahelyek adatai, az egyes munkahelyeken végzett feladatok meghatározása	14
10.2. Vonatösszeállítás közlése.....	14
10.3. A vonatok készre jelentésével kapcsolatos előírások.....	14
10.4. Pályavasúti informatikai rendszerek meghibásodása	15
11. Egyéb előírások.....	15
11.1. Világítás	15
11.2. Rendkívüli események.....	15
11.3. Másodkulcsok kezelése.....	15
11.4. Ellenőrzési kötelezettség.....	15
MELLÉKLETEK:	15

1. Általános előírások

1.1. A Végrehajtási Utasítás hatálya, tartalma és kezelése

1.1.1. A Végrehajtási Utasítás hatálya

A Végrehajtási Utasítás (továbbiakban: VU) területi hatálya kiterjed a 353-as számú Uzsza – Uzsabánya vonal~~szakasz~~on a forgalom szabályozására.

A VU személyi hatálya kiterjed a vonal~~szakasz~~on fogalomirányítást végző, valamint a vonatokon szolgálatot teljesítő munkavállalókra, továbbá a vonal~~szakasz~~on munkát végző MÁV Zrt., egyéb vasúti társaság, valamint egyéb külső vállalkozás (idegen felek) munkavállalóira.

1.1.2. A Végrehajtási Utasítás tartalma

A VU tartalmazza vonal~~szakasz~~-forgalmi szolgálatának szervezésére, irányítására, végzésére vonatkozó szabályokat.

Azokra az esetekre, amelyekre a VU nem tartalmaz eltérő előírásokat, az F.2. sz. Forgalmi Utasítás és az F.2. sz. Forgalmi Utasítás Függelékei, valamint az F.1. sz. Jelzési Utasítás előírásai érvényesek.

1.1.3. A Végrehajtási Utasítás kezelése

- A VU a Pályavasúti Intranet portálon (<https://palyaintranet.mav.hu>) a Forgalom – Területi Igazgatósági szabályozás – Szombathely – Forgalom lebonyolítását szabályozó végrehajtási utasítások – Vonali VU-k menüpontban kerül nyilvántartásra.
- A VU a MÁV Csoport honlapján is megjelenítésre kerül, a jogosultsággal rendelkezők a <https://www.mavcsoport.hu/palyavasut/szombathelyi-tig> menüpontban érhetik el.

1.2. Az önálló szolgálatvégzés feltételei

Érvényes vizsgálával kell rendelkezni:

- Uzsza állomás forgalmi szolgálattelvéinek (továbbiakban: forgalomirányító) a jelen VU teljes anyagából.
- a vonal~~szakasz~~on kiszolgálást végző vonatszemélyzet részére a VU rájuk vonatkozó anyagából.

~~A forgalomirányítóknak érvényes vizsgálával kell rendelkezniük a vonatkozó Állomási Végrehajtási Utasításból (továbbiakban: ÁVU), valamint a Kezelési Szabályzatból is.~~

Uzsabánya állomáson levő biztosítóberendezés kezelését csak a Kezelési Szabályzatból érvényes vizsgálával rendelkező munkavállaló végezheti. ~~A vonal~~szakasz~~on csak olyan vonat közlekedhet, amelynél a vonatszemélyzet közül legalább egy munkavállaló a biztosítóberendezés Kezelési Szabályzatából érvényes vizsgálával rendelkezik.~~ A szükséges vizsgák meglétéért a menetvonal tulajdonos a felelős.

A vonalon munkát végző, a MÁV Zrt. szervezeti egységéhez tartozó, valamint külső vállalkozók munkavállalóinak a VU rájuk vonatkozó anyagát ismerni kell.

A munkavezetőt és munkavégzésért felelőst a VU rájuk vonatkozó előírásaiból kimutathatóan oktatni kell.

Az oktatásokat és vizsgáztatásokat az érvényben lévő rendelkezések szerint kell megtartani, valamint a képzéssel és vizsgáztatással kapcsolatos bizonylatokat kiállítani.

1.3. A vonal/vonalszakasz általános ismertetése

A vonal~~szakasz~~:

Jellege:

- egyvágányú

- nem villamosított
- Követési rend:
- állomástávolságú
- Engedélyezett tengelyterhelés:
- 200 kN
- Pályasebesség:
- 40 km/h
- Vonatbefolyásolás:
- nincs kiépítve

1.4. Forgalmirányítási rendszer

A vasúti **országos** mellékvonal forgalomszabályozó állomása Uzsa állomás.

Forgalmi személyzettel nem rendelkező **nyíltvonali** szolgálati hely:

- Uzsabánya állomás

A forgalmirányító feladata:

- ~~Vonatközlekedés és tolatás irányítása, lebonyolítása, felügyelete~~
Vonatközlekedés irányítása, lebonyolítása, felügyelete.
- Tolatás engedélyezése.
- Engedélyadás, visszajelentés vétele az F.2. sz. Forgalmi Utasításban előírtak szerint.
- Írásbeli rendelkezés kiállítása, kézbesítése.
- A főkulcs, **szolgálati hely kulcsok, hordozható rádió(k)**, Írásbeli rendelkezésen történő átadása a vonatszemélyzet részére, visszavétele a Fejrovatos előjegyzési naplóban.
- Rendkívüli esemény, baleset esetén a szükséges intézkedések, értesítések megtétele.
- Váltók gondozása, karbantartása, váltóvizsgálata céljából vonatmentes időben engedélyezi a főkulcs használatát.

A vonatszemélyzet feladata:

- engedélyek kérése, visszajelentés adása,
- pályamenti berendezése figyelése, jelentési kötelezettség,
- ~~külsőtéri~~ biztosítóberendezés kezelése,
- **tolatás feladatok elvégzése,**
- vonatfelvétel.

2. Jelző-, biztosítóberendezések

2.1. Vonali és állomási jelző-, biztosítóberendezések általános ismertetése

A vasúti **országos** mellékvonalon vonali biztosítóberendezés nincs telepítve.

~~Uzsa állomáson kulcsazonosító berendezés üzemel.~~

Uzsabánya állomáson főkulcsos –kulcs azonosító berendezés üzemel.

2.3. Főkulcsok, szolgálati helyiségek kulcsának átadása, visszavétele

A vonatszemélyzet részére Írásbeli rendelkezésen történik a **főkulcs és a szolgálati hely kulcsok, valamint az 1. számú és 5. számú váltó biztonsági betét kulcsainak ~~kulcsok~~** átadása Uzsa állomáson. A kulcsok visszavételét a forgalmirányító által vezetett Fejrovatos

előjegyzési naplóban kell előjegyezni és az átadó-átvevő munkavállalónak aláírni. ~~A vonalszakaszon főkules nélkül vonat nem közlekedhet.~~

~~A kulesok átadása, visszavétele a területileg illetékes pályafenntartási szervezeti egység képviselőjének, biztosítóberendezési művezetőnek vagy megbízottjának vonatmentes időben váltó gondozása, karbantartása, vizsgálata céljából a forgalomirányító által vezetett Fejrovatos előjegyzési naplóban történő átadás-átvétel előjegyzése mellett történik.~~

3. Közlemények adására és vételére vonatkozó előírások

3.1. A vonalszakaszon rendelkezésre álló távbeszélő értekező berendezések

Mobiltelefon:

A ~~forgalomirányító~~ Uzsá állomáson technológiai célú hangrögzítővel ellátott mobiltelefon került telepítésre. Hívószáma: +36 30 198 5196.

LB-távbeszélő készülék:

~~A Uzsabánya állomáson a váltókezelői őrhelyen elhelyezett távbeszélő, amellyel a vonali tolatásvezető Uzsá állomás forgalomirányítójával létesíthet távbeszélő kapcsolatot.~~

Tolató rádió:

Uzsá állomás forgalmi irodájába egy darab telepített 160 MHz hangrögzítővel ellátott tolatórádió valamint 3 db hordozható tolató rádió került telepítésre. A szükséges mennyiségű hordozható rádiót a vonatszemélyzet részére Uzsá állomás forgalomirányítója adja át Írásbeli rendelkezésen, visszavétele a forgalomirányító által vezetett Fejrovatos előjegyzési naplóban az átadó-átvevő munkavállaló aláírásával történik.

Allomás	Szolgálati hely kód	Csatorna azonosító
Uzsabánya	04648	TF29

Hangrögzítő berendezés:

Uzsá állomáson hangrögzítő berendezés üzemel.

3.2. Értekezéssel kapcsolatos rendelkezések

A vonalon közlekedő valamennyi ~~mozdonyt és munkagépet~~ mozdonynak és munkagépnek jól működő mobiltelefonnal kell rendelkeznie! Jól működő értekező berendezés nélkül a vonalon vonat, ~~munkagép~~ nem közlekedhet.

A vonalon ~~vonali tolatásvezető~~ vonatkísérő nélkül – vasúti üzemi munkát végző egyetlen jármű, ~~segélygép~~ kivételével – vonat nem közlekedhet.

A forgalomirányítóval történő értekezést ~~mobiltelefon~~ hangrögzítővel ellátott értekező berendezés útján a ~~vonali tolatásvezető~~ vonatszemélyzet köteles lebonyolítani.

A kapott rendelkezéseket minden esetben vissza kell ismételni.

3.3. Közlemények előjegyzése

A kiszolgálást végző vonat közlekedésével kapcsolatos rendelkezéseket, amelyeket a ~~vonali tolatásvezető~~ vonatszemélyzet a nyíltvonalon vagy Uzsabánya állomáson kapott a mozdonyvezetőnek a Menetokmány Megjegyzések rovatába, a forgalomirányítóknak a Fejrovatos előjegyzési napló következő sorában kell előjegyezni.

A ~~vonali tolatásvezető~~ vonatszemélyzet a nyíltvonalon és Uzsabánya állomáson ~~szolgálati helyen~~ a vasúti pálya vagy annak tartozékain észlelt rendellenességről, esetleges üzemzavarról mobiltelefon útján Uzsá állomás forgalomirányító részére azonnal köteles jelentést tenni.

4. Váltók, váltó- és vágányútellenőrzés

4.1. Vágányút beállítása, ellenőrzése, bejelentése

Uzsabánya állomás váltói szabványos, lezárt állásukban a III. ~~átmenő~~ fővágányra biztosítják a be- és kijáratot.

A szolgálati hely bejáratú váltója előtt általános fékúttávolságban Helyszíni őrzés alatt nem álló, nem biztosított váltóra figyelmeztető jel van elhelyezve – a V-betűs jelző kiegészítéseként. A szolgálati helyre történő behaladásakor ~~forgalmi szempontból a~~ 1. és 5. számú váltókhoz legfeljebb 10 km/h sebességgel szabad közeledni és azokon áthaladni. A váltók helyes állásáról meg kell győződni. ~~A használhatóság feltételeinek megléte esetén folytathatja útját a vonat.~~ Helytelenül álló váltó esetén, vagy ha a mozdonyvezető a váltó helyes állásáról bármely ok miatt nem tud meggyőződni, a váltó előtt a vonattal meg kell állni.

Uzsabánya állomásra az adott napon elsőként érkező tolatást végző vonat vonali tolatásvezetőjének állomásbejárást kell tartania. Az állomásbejárást a vonali tolatásvezető a rendelkezésre álló értekező berendezésen keresztül a forgalomirányító részére köteles jelenteni.

4.2. Állandóan zárva tartott váltók

Uzsabánya állomás:

Váltó száma	Terelési iránya
1	egyenes
2	kitérő
2/4	egyenes
5	egyenes

4.3. Váltógondozás, váltóvizsgálat

A vonalon a váltók gondozását és karbantartását, a kitérők mérését az illetékes pályafenntartási szakasz végzi.

A váltógondozással és karbantartással, kitérőméréssel megbízott munkavállaló a váltók felnyitásához a biztosítóberendezési főkulcsot ~~a forgalomirányítótól a forgalomirányító által vezetett~~ Fejrovatos előjegyzési naplóban történő elismertetés mellett köteles átvenni és visszaadni.

A váltógondozást, karbantartást, kitérőmérést végző munkavállaló mobiltelefon igénybevételeivel köteles bejelentkezni a forgalomirányítónál és a munkavégzésre, továbbá a főkulcs kezelésére engedélyt kérni. Az engedély adásakor a befejezés időpontja is meghatározásra kerül.

Váltóvizsgálat alkalmával a biztosítóberendezési és pályafenntartási szakszolgálat a forgalomirányítótól köteles a váltóvizsgálatra engedélyt kérni, aki a Hibaelőjegyzési könyvbe, valamint a Fejrovatos előjegyzési naplóba köteles azt előjegyezni.

6. Tolatószolgálat

6.1. Tolatás engedélyezése

Nem személyszállító vonatnál a tolatásvezetői teendőket a vonali tolatásvezető köteles ellátni.

~~A vasúti mellékvonal~~ Uzsabánya szolgálati helyen elvégzendő tolatási feladatokról a vonatszemélyzetet Írásbeli rendelkezésen köteles értesíteni ~~a kiszolgáló vonatot indító~~ Uzsabánya állomás forgalomirányítója.

6.2. A tolatás végrehajtása

Uzsa – Uzsabánya állomások között közlekedő, Uzsabánya állomáson tolatást végző vonatoknál a technológiai létszám **minimum 1 fő** vonali tolatásvezető. ~~és 1 fő vonali kocsirendező. A létszámtól való eltérés munka- és biztonságvédelmi okok miatt nem lehetséges.~~

A ~~kiszolgáló~~-vonat Uzsabánya állomás ~~megálló-rakodóhely~~ III. számú átmenő fővágányának kezdőponti oldalán a Megállás helye jelzőjéig közlekedhet, ahol köteles megállni. A megállás után a vonali tolatásvezető a vonat megérkezéséről köteles visszajelentést adni Uzsa állomás forgalomirányítójának.

A megérkezésről szóló jelentés után, a vonali tolatásvezető köteles tolatási mozgás megkezdésére és a főkulcs kezelésére engedélyt kérni Uzsa állomás forgalomirányítójától.

A váltókörczvet szükség szerinti tervilágításának bekapcsolását ~~val~~ a vonali tolatásvezető köteles ~~elvégezni. a berendezést az előírtaknak megfelelően kezelni.~~

A tolatási feladatokat a kapott Írásbeli rendelkezés szerint kell ~~ellátni~~-elvégezni.

Tolatási sebesség:

Uzsabánya állomáson engedélyezett legnagyobb sebesség 10 km/h. A rakodóvágányokon engedélyezett legnagyobb sebesség 5 km/h.

Uzsabánya állomáson a ~~rakodóvágányokon~~ kocsikat szalasztani tilos!

A tolatást mindenkor jelzést adó dolgozó előre küldésével kell végezni, aki a vágányutat ellenőrizve, az esetleges akadályokra ügyelve köteles a megfelelő tolatási jelzések, **vagy rádió adott közlemények** adásával a mozgást szabályozni. Rádióval történő tolatás során a vontatójármű vezetője a mozdonyra telepített mozdonyrádiót, a tolatásban résztvevők a hordozható rádiókat kötelesek használni a tolatás szabályozásához szükséges közlemények adására. Tolatás megkezdése előtt a rádiók megbízható működéséről meg kell győződni, a rádió nem megfelelő működését a vonatszemélyzet köteles jelenteni a forgalomirányító részére. A rádió használhatatlansága, vagy nem megfelelő működése esetén a tolatási mozgások szabályozását kézi jelzések adásával kell végezni. A rádió adott közleményeket a mozdonyvezető köteles visszaismételni.

Uzsabánya állomás VI. számú vágányára-ról történő tolatások alkalmával a szabadlátás korlátozottsága miatt az egyszerre mozgatható kocsisor hossza nem haladhatja meg a 200 métert.

Uzsabánya állomáson történő tolatások alkalmával, abban az esetben, ha nincs jól működő rádió kapcsolat a mozdonyvezető és a tolatás vezetője között, akkor az állomáson tolatás csak annyi járművel végezhető, hogy a kézi jelzéseket a mozdonyvezető biztonságosan meg tudja figyelni.

A tolatás befejezése után az állomás III. átmenő fővágányára kell átállni, a megfutamodás elleni védekezés végrehajtása után a váltókat ~~váltózárkulesaival~~ és a berendezést szabványos állásban le kell zárni és a forgalomirányító felé jelenteni kell **a tolatás befejezését és a főkulcs kezelését.**

A vonali tolatásvezető köteles jelentést tenni a forgalomirányítónak arról, hogy a vonat indulásra készen áll.

Csak ezt követően lehet a ~~kiszolgáló~~ vonat részére engedélyt kérni.

6.4. Rendkívüli esetben elvégzendő tolatás

Rendkívüli eset bekövetkezése alkalmával a forgalomirányítót értesíteni kell a rendelkezésre álló **hangrögzítővel ellátott** értekező berendezésen keresztül. A tervezettől eltérő tolatás esetén a forgalomirányító a hangrögzítővel ellátott értekező berendezésen keresztül engedélyezi a tolatást. A kapott rendelkezéseket vissza kell ismételni, és az alapján eljárni.

7. Védekezés a járműmegfutamodások ellen

7.1. Megfutamodás elleni védekezés tolatás befejezése után

Uzsabánya állomás **a**-vasúti pályahálózaton **lévő járműveket** az **állvatartáshoz szükséges mennyiségű ~~valamennyi~~-a** kézi- és rögzítőfék használatával, továbbá az illetéktelen járműmozgatások megelőzése érdekében kulccsal lezárható kocsifogó alátét(ek) alkalmazásával kell biztosítani **a ~~vasúti kocsikat~~** járműmegfutamodás ellen. Azoknál a kocsiknál, amelyeknél a kulccsal lezárható kocsifogó alátét elhelyezése nem lehetséges, ott rögzítősarut kell alkalmazni.

Uzsabánya állomáson 2 darab 1. és 2. sorszámú rögzítősaru és 2 darab sorszámozott kulccsal lezárható kocsifogó alátét áll rendelkezésre, a lezáráshoz szükséges, szintén sorszámozott lakattal együtt. A felhasznált kulccsal lezárható kocsifogó alátétek kulcsait, a fel nem használt rögzítősarukat és kulccsal lezárható kocsifogó alátéteket, a lakatokkal és lakatkulcsokkal együtt a váltókezelői őrhelyen kell tárolni.

A szolgálati hely fővágányain (I., II. és III. vágányok) kocsit tárolni tilos!

7.2. Kulccsal lezárható kocsifogó alátétek alkalmazása

~~Uzsa állomás forgalomirányítója köteles a szükséges mennyiségű kulccsal lezárható kocsifogó alátétet a vonali tolatószemélyzet részére átadni, illetve utasítást adni a visszahozandó mennyiségre.~~

~~A szükséges mennyiségű kulccsal lezárható kocsifogó alátétet a forgalomirányító köteles Uzsa állomáson az írásbeli rendelkezés átadásával egyidejűleg a vonali tolatószemélyzet részére átadni, majd a visszaérkezést követően a Fejrovas előjegyzési napló következő sorában visszavenni.~~

~~A vonat közlekedésével kapcsolatos változó körülményekről írásbeli rendelkezésen köteles értesíteni a vonali tolatószemélyzetet Uzsa állomás forgalomirányítója.~~

A tolatás befejezése után a vonali tolatásvezető köteles Uzsa állomás forgalomirányítója részére jelenteni, hogy a járművek megfutamodás elleni biztosítást elvégezte és hány darab kulccsal lezárható kocsifogó alátétet használt fel.

7.3. Felelősség a járműmegfutamodás elleni védekezésért

A megfutamodás elleni eszközök szabályos felhasználásáért és a megfutamodás elleni biztosításért a vonali tolatásvezető felel.

8. A vonatközlekedés lebonyolítása

8.1. Engedélykérés, -adás

Vonatközlekedés szempontjából az Uzsa – Uzsabánya – Uzsa állomások vonala **szakaszt** egy állomásköznnek kell tekinteni.

Az állomásközben **kiszolgálást végző közlekedő** vonat részére történő forgalomirányítást Uzsa – Uzsabánya – Uzsa állomások közötti viszonylatban Uzsa állomás forgalomirányítója végzi.

Uzsa állomásról **Uzsabánya állomásra** közlekedő **kiszolgálást végző** vonat részére Uzsa állomás forgalomirányítója nem kér engedélyt.

Uzsabánya állomásról induló vonatok esetében a vonatszemélyzet köteles Uzsza állomás forgalomirányítójától engedélyt kérni a váltókezelői őrhelyen elhelyezett LB távbeszélőn keresztül.

Az engedélykérés és adásban tanú Uzsza állomás II. számú váltókezelői őrhely váltókezelője.

A vonali tolatásvezető a tolatás befejezése a berendezés alaphelyzetbe állítása után kérhet Uzsza állomás forgalomirányítótól engedélyt a közlekedésre.

~~Az engedélykérés és adásban tanú Uzsza állomás II. számú váltókezelői őrhely váltókezelője.~~

A vonali tolatásvezető Uzsabánya állomásról indítandó vonat ~~mozdonyvezetőjét~~ csak akkor hatalmazhatja fel az indulásra, ha erre Uzsza állomás forgalomirányítójától ~~forgalmi szolgálattelévőjétől~~ távbeszélőn engedélyt kapott.

Az engedélykérést a forgalomirányító és Uzsza állomás II. számú őrhely váltókezelője az általuk vezetett Fejrovatos előjegyzési naplóba köteles előjegyezni.

8.2. A vonat számának és előrelátható indulási idejének közlése

Amennyiben a ~~kiszolgáló~~-vonat a ~~vonali tolatásvezető~~ vonatszemélyzet által ~~kért engedélykérés~~kor közölt előrelátható indulási időben nem tud elindulni Uzsabánya állomásról, akkor ~~vonatszemélyzet~~ köteles Uzsza állomás forgalomirányítóját annak okáról értesíteni. Az értesítés tényét az időpont megjelölésével a forgalomirányító és a II. számú őrhely váltókezelője az általa vezetett Fejrovatos előjegyzési napló következő sorában köteles előjegyezni.

8.3. Visszajelentés

~~Visszajelentést~~ A vonat ~~vonali tolatásvezetőnek~~ Uzsabánya állomásra történő megérkezés után a ~~vonatszemélyzet~~ visszajelentést köteles adni Uzsza állomás forgalomirányítójának a váltókezelői őrhelyen elhelyezett LB távbeszélő készüléken.

Csak ezt követően lehet engedélyt kérni a főkulcs kezelésére, valamint a tolatás megkezdésére.

A visszajelentés idejét a forgalomirányító az általa vezetett Fejrovatos előjegyzési naplóban köteles előjegyezni.

8.4. Rendelkezések közlése a vonatszeméllyzettel

A vonatközlekedéssel kapcsolatos rendelkezéseket Uzsza állomás forgalomirányítója Írásbeli rendelkezésen köteles a vonatszeméllyzettel közölni. Amennyiben a rendelkezés adása a vonat indulását követően válik szükségessé, a rendelkezés adása a rendelkezésre álló ~~hangrögzítővel ellátott~~ értekező berendezésen keresztül történik a ~~vonatszeméllyzet~~ ~~mozdonyvezető~~ felé, melyet a mozdonyvezető a Menetokmány Megjegyzés rovatába köteles előjegyezni.

Uzsabánya állomásról induló vonat esetében odaútban Uzsza állomáson kell a visszaútban közlekedő vonat részére Írásbeli rendelkezésen a Szolgálati menetrendet és a Napi lassúmenet kimutatást kézbesíteni.

Amennyiben a fenti kézbesítés bármilyen ok miatt nem végezhető el, a vonat személyzetét Uzsza állomásig hangrögzítővel ellátott értekező berendezésen élőszóban való értesítés mellett kell értesíteni, melyet a mozdonyvezető a Menetokmány Megjegyzés rovatába köteles előjegyezni.

8.5. A vonatok mozdonyvezetőinek indításra, áthaladásra történő felhatalmazása

A vasútvonal forgalmi szolgálat nélküli Uzsabánya állomásáról induló **vonali tolatásvezetővel vonatszemélyzettel** közlekedő vonat mozdonyvezetőjét a vonatonál szolgálatot teljesítő vonali tolatásvezető köteles felhatalmazni az indításra az F.2. sz. Forgalmi Utasítás 6. sz. Függelékének előírásai alapján.

8.7. Segélymozdonyok, segélyvonatok közlekedtetése

~~Nyíltvonalon segélyre szoruló vonat esetén:~~

Uzsa állomásról induló segélyvonatot menetrend nélkül (MRN) kell közlekedtetni. A forgalomirányító Írásbeli rendelkezésen köteles értesíteni a segélyvonat mozdonyvezetőjét, a forgalmi vonalirányító tájékoztatása alapján. A segélyvonat csak a segélyvonatot indító ~~forgalomirányító~~ Uzsa állomásra térhet vissza.

~~A segélyt indító forgalomirányító Írásbeli rendelkezésen történő értesítés után a segélyvonat csak a segélyt indító forgalomirányító állomásra térhet vissza.~~

8.8. Próbavonatok közlekedtetése

Próbavonatok közlekedése során annak közlekedésére kiadott Végrehajtási Utasításban foglaltak szerint kell eljárni.

9. Építési és fenntartási munkák

9.1. A vonatforgalmat nem érintő, nem vágányzár keretében, az elsodrasi határon kívül végzett munkák

Amennyiben a vasúti pályahálózat működtető szervezeti egységének (pályafenntartási, biztosítóberendezési, távközlési) munkavezetője, vagy az adott munkaterületre belépési és a munka végzésére írásbeli engedéllyel, továbbá érvényes vasúti szakvizsgákkal és képesítéssel rendelkező külső vállalkozó (továbbiakban: munkavezető) által a vonatforgalmat nem érintő elsodrasi határon kívüli munkavégzéshez nincs előzetesen kiadott utasítás, rendelkezés, engedély a munkavezető adataival, akkor a munka megkezdését Uzsa állomás forgalomirányító által vezetett Fejrovas előjegyzési naplóba kell a munkavezetőnek előjegyeznie.

Ha a munkavégzésről előzetesen kiadott rendelkezés, utasítás, engedély van a munkavezető adataival, akkor a munkavezető a munka megkezdését megelőzően a munkavégzés helyszínéről köteles bejelentkezni a forgalomirányítónál és részére a munkavégzés megkezdésének idejét, várható befejezésének idejét, pontos helyét, tárgyát bejelenteni. A bejelentést a forgalomirányító a munkavezető nevének s.k. megjelölésével előjegyzzi a Fejrovas előjegyzési naplóba.

A forgalomirányító által bejelentett vagy az adott szakszolgálat által feltárt hiba elhárítására kikerkező pályahálózat működtető hibaelhárító személyzet távközlő berendezésen is engedélyt kérhet a munkavégzés megkezdésére. Ebben az esetben a forgalomirányítónak kell a munkavezető nevét, elérhetőségét, a munkavégzés helyét, a munka kezdetének és várható befejezésének időpontját a bejelentett hiba diszpécsernapló sorszámára (INKA) történő hivatkozással a Fejrovas előjegyzési naplóba előjegyeznie.

9.2. A vonatforgalmat érintő, nem vágányzár keretében, az elsodrasi határon belül végzett munkák

Amennyiben a vasúti pályahálózat működtető szervezeti egységének (pályafenntartási, biztosítóberendezési, távközlési) munkavezetője, vagy az adott munkaterületre belépési és a munka végzésére írásbeli engedéllyel, továbbá érvényes vasúti szakvizsgákkal és

képesítéssel rendelkező külső vállalkozó (továbbiakban: munkavezető) által a vonatforgalmat nem érintő elsodrési határon belüli munkavégzéshez nincs előzetesen kiadott utasítás, rendelkezés, engedély a munkavezető adataival, akkor a munka megkezdését Uzsá állomás forgalomirányító által vezetett Fejrovatos előjegyzési naplóba kell a munkavezetőnek előjegyeznie.

Ha a munkavégzésről előzetesen kiadott rendelkezés, utasítás, engedély van a munkavezető adataival, akkor a munkavezető a munka megkezdését megelőzően a munkavégzés helyszínéről köteles bejelentkezni a forgalomirányítónál és részére a munkavégzés megkezdésének idejét, várható befejezésének idejét, pontos helyét, tárgyát bejelenteni. A bejelentést a forgalomirányító a munkavezető nevének s.k. megjelölésével előjegyzzi a Fejrovatos előjegyzési naplóba.

A munkákhoz kapcsolódó technológiai és/vagy munkabiztonsági sebességkorlátozások bevezetése esetén:

- ha lassúmenet kimutatáson a vonat személyzete értesítésre került, akkor nincs teendő.
- Ha a munkavégzés előjegyzése/bejelentkezése során kerül sebességkorlátozás bevezetésre, akkor a vonatok személyzetének értesítéséről az állomásközben vonatot indító forgalomirányító köteles gondoskodni.

A forgalomirányító által bejelentett vagy az adott szakszolgálat által feltárt hiba elhárítására kikerkező pályahálózat működtető hibaelhárító személyzet távközlő berendezésen is engedélyt kérhet a munkavégzés megkezdésére. Ebben az esetben a forgalomirányítónak kell a munkavezető nevét, elérhetőségét, a munkavégzés helyét, a munka kezdetének és várható befejezésének időpontját a bejelentett hiba diszpécsernapló sorszámára (INKA) történő hivatkozással a Fejrovatos előjegyzési naplóba előjegyeznie.

9.3. Pályaműködtetői kapacitásigény felhasználás

Előre látott pályaműködtetői kapacitásigény felhasználás, a fentiekhez kötődő munkavonat, munkagépek közlekedése Végrehajtási Utasításban van szabályozva.

Pályaműködtetői kapacitásigény felhasználás megkezdéséhez forgalomirányítótól kell engedélyt kérni és a megkezdést az engedély kérésének helyszínén vezetett Fejrovatos előjegyzési naplóba előjegyezni.

Pályaműködtetői kapacitásigény felhasználás befejezésének bejelentésére a munkavégzésért felelős részéről történhet személyesen vagy a rendelkezésre álló, hangrögzítővel ellátott értekező berendezésen is.

Munkagépeket és lakókocsijaikat csak Uzsá állomáson lehet tárolni.

9.4. Munkavonatok közlekedtetése

A munkavonatokhoz, munkagépekhez a munkát végző vagy végeztető szolgálati ág, vagy kivitelező köteles vonali tolatásvezetői vizsgával rendelkező dolgozót biztosítani.

Amennyiben a vonalon végzett építési- és fenntartási munkák, vagy vágányzárak keretén belül munkavonat közlekedtetése szükséges, a munkavonat(ok) közlekedésével kapcsolatos adatokat és információkat a forgalomirányítóval egyeztetni kell. A forgalomirányító ez alapján összeállítja az Írásbeli rendelkezés szövegét. Az MRN munkavonat közlekedését a forgalmi vonalirányító a munkagrafikonon, valamint a forgalomirányító a Fejrovatos előjegyzési naplójában kötelesek előjegyezni.

A munkavonatok közlekedésére vonatkozó részletes szabályozást a pályaműködtetői kapacitásigény felhasználás esetén a kiadott VU tartalmazza.

10. Pályavasúti informatikai rendszerek kezelése

10.1. A munkahelyek adatai, az egyes munkahelyeken végzett feladatok meghatározása

Informatikai rendszerrel ellátott munkahely: Uzsa állomás forgalomirányító.

Uzsa állomás forgalomirányítója végzi az Írásbeli rendelkezések kiállítását, nyomtatását, valamint saját területére vonatkozóan a vonatközlekedéssel, szolgáltatásokkal, zárt csoportú e-mail üzenetekkel kapcsolatos feladatokat az informatikai rendszerekben.

10.2. Vonatösszeállítás közlése

A vonatösszeállítás közlés a menetvonal tulajdonos feladata.

A vonatösszeállítás közlése és rögzítése történhet:

- a vasúti társaság saját rendszerében és elektronikus adatátadással,
- a helyszínen kézírással, majd ezt követően az adatrögzítő központba történő adatközléssel,
- a helyszínen kézírással, majd ezt követően az informatikai rendszerben történő rögzítéssel.

Külön megrendelés alapján a külső vonatfelvételt pályavasúti munkavállaló is elvégezheti.

~~Más vasúti társaságok esetében a~~ Adatkezelő központokon keresztül történő vonatfelvétel végrehajtása:

Mobiltelefonon adatközlés a Call-Center adatrögzítő központ felé:

Mobiltelefonon keresztül a vonatfelvételt végző vonali tolatásvezető a vonat mellett haladva vagy a helyszínen kiállított Vonatterhelési kimutatásról bediktálja a Call-Center belső adatrögzítőjének (+36 30/504-4878) a vonatfelvételhez szükséges adatokat.

A vonatfelvétel során tapasztalt rendellenességeket a forgalomirányítónak jelenteni kell.

A Vonatterhelési kimutatást a PASS2 rendszer elkészíti, kinyomtatni nem kell, a rendszerből lekérdezhető.

Informatikai rendszer használhatatlansága esetén a vonatokat a FOR00 rendszerben fejadattal rögzíti a forgalomirányító a kéziratilag kiállított VTK alapján. A fejadatok rögzítéséhez szükséges információkat a külső vonatfelvételt végző közli. ~~Amennyiben e-mailben nem érkezett meg az e-VTK, akkor~~ A kéziratilag kiállított VTK egy példányát a vonatkísérő készíti el a VTK-t, melyből egy példányt ad át Uzsa állomás forgalomirányítója részére átadja.

Adatközlést követően szükséges módosítások:

A vasútüzemi telefonon vagy mobiltelefonon bediktált adatokban az adatközlést követően szükségessé váló módosítások esetén a hívást kezdeményező vasútüzemi vagy mobiltelefon számon kell a belső adatrögzítőnek intézkedést, adatot kérni a vasúti társaság munkavállalójától.

10.3. A vonatok készre jelentésével kapcsolatos előírások

Uzsabánya állomásról induló vonat részére indulásra kész állapot közlése nélkül engedélyt tilos adni.

A készre jelentés az informatikai rendszerben a vasúti társaság részéről történhet:

- elsősorban az IÜR felületen,

- az IÜR felületen a Call-Center adatrögzítő központok bevonásával történő rögzítéssel,
- interfészen történő adatátadással.

Vonali tolatásvezetővel közlekedő vonatok esetén a készre jelentést a vonali tolatásvezető diktálja be az adatrögzítő központnak rögzítés céljából.

Informatikai rendszer használhatatlansága esetén a vonali tolatásvezető, **hangrögzítővel ellátott értekező berendezésen mobiltelefonon** közli a készre jelentést a forgalomirányítóval, aki az indulásra kész állapotot időpont megjelölésével és a közlő nevével a Fejrovatos előjegyzési naplóba előjegyzi. Ebben az esetben a FOR00 alrendszerben kell az indulásra kész állapotot rögzíteni és a vonatot fejadattal közlekedtetni.

10.4. Pályavasúti informatikai rendszerek meghibásodása

Amennyiben Uzsza állomáson a FOR-~~terminál~~ **munkaállomás** meghibásodik, akkor az ÁVU-ban meghatározottak szerint szükséges adatok rögzítését a kijelölt munkavállalónak kell elvégezni.

11. Egyéb előírások

11.1. Világítás

A térvilágítás az állomás teljes területén kiépítésre került.

Kezelése megosztott, egyik része a volt forgalmi irodából, a másik része a váltókezelői őrhelyből történik.

11.2. Rendkívüli események

A vonalon **és Uzsabánya állomáson** bekövetkező rendkívüli eseményekről, az azt észlelő munkavállaló köteles értesíteni a forgalomirányítót, aki a hatályos utasítások és rendelkezések szerint köteles eljárni.

11.3. Másodkulcsok kezelése

Másodkulcsok Uzsza állomás forgalmi irodában levő kulcsszekrényében vannak.

Uzsza állomáson őrzött másodkulcsok:

Szolgálati hely	Őrzött másodkulcsok száma, jele
Uzsabánya	1E, 1K, 3E, 3K, 5E, 2K, 2/4/5E, Főkulcs

11.4. Ellenőrzési kötelezettség

A vonal**szakaszon** a felügyeletet ellátó állomásfőnökség negyedévente, a forgalmi csomóponti főnökség illetékes munkavállalói és a területi forgalmi szolgálati felsőbbség évente egyszer köteles ellenőrzést tartani. Az ellenőrzés megtartását Uzsza forgalomszabályozó állomáson a forgalomirányító által vezetett fejrovatos előjegyzési naplóban kell dokumentálni.

MELLÉKLETEK:

1. sz. melléklet: Nyíltvonal jellemzői
2. sz. melléklet: Szolgálati helyek jellemzői

3. sz. melléklet: Szolgálati helyek vázlatos helyszínrajzai
 4. sz. melléklet: Írásbeli rendelkezés szövegminták
 5. sz. melléklet: Egyéb, helyi sajátosságok

1. sz. melléklet

Nyíltvonal jellemzői

1.1. Lejtési viszonyok

Uzsa → Uzsabánya állomások között			
Szelvénytávolság (-tól)	Szelvénytávolság (-ig)	Emelkedés (‰)	Esés (‰)
5+00	31+20	11,0	

1.2. Helyhez kötött jelzők felállítási helye

Uzsa – Uzsabánya állomások között					
páratlan irány			páros irány		
Jelölés	Szelvény -szám	Rendeltetése	Jelölés	Szelvény -szám	Rendeltetése
CEj	12+32	bejárati jelző előjelzője	TH	28+55	tolatási határjelző
C	8+17	bejárati jelző	V	28+00	V-betűs jelző

1.3. Nyíltvonali útátjárók

Uzsa – Uzsabánya állomások között						
Szelvény-szám	Sorompó jelölése	Biztosítás módja	Keresztezett közút	Irányfüggőség	Használhatatlanság esetén a vonatszemélyzetet értesíteni kell	Visszajelentés helye
nincs						

1.4. Általános érvényű (típus) engedéllyel rendelkező típusküldemények továbbítása esetén betartandó, a vonalra, vonal**szakaszra**, rendelkezési szakaszra (szakaszokra) vonatkozó korlátozások

Vonal szakasz / szolgálati hely	vágány	Típus									
		11	22	33	44	55	66	77	88	99	Akadály
Uzsa - Uzsabánya		X	X	X	X	X	X	0	X	0	

- X Az általános feltételeken túlmenően – F.2. sz. Forgalmi Utasítás – korlátozás nincs.
 0 Nem közlekedhet a megadott állomásközben, vágányon.

2.1. Uzsabánya állomás

2.1.1. Jelleg

Az állomást személyzettel nem rendelkező **nyíltvonali** szolgálati helynek kell tekinteni.

Vonatközlekedés szempontjából az Uzsá – Uzsabánya – Uzsá vonalaszakaszt egy állomásköznek kell tekinteni.

Az állomáson vonattalálkozás (**segélygép MRN vonat** kivételével) nem megengedett. Tolatások alkalmával a kizárkózás nem megengedett.

Uzsabánya állomáson főjelzők nincsenek, az állomást az első váltótól általános fékúttávolságra elhelyezett V-betűs jelző fedezi, mely ki van egészítve a Helyszíni őrzés alatt nem álló nem biztosított váltóra figyelmeztető jellel.

A III. számú átmenő vágány 4. számú kitérő biztonsági határjelzőjétől 50 méterre Megállás helye-jelző, és attól általános fékúttávolságban Megállj jelző előjelzője van kitűzve.

Az állomási berendezés szabványos állásában minden esetben Uzsabánya állomás III. számú vágányára (egyenes irány) biztosítja a be- és kijáratot.

Uzsabánya állomáson, az uzsai oldalon egy zárható váltókezelői őrhely van, állomásközi távbeszélővel és helyi távbeszélővel.

A váltókezelői szolgálati hely berendezése tartja őrizetben a 2. számú váltó kulcsát, melynek kezelése teszi lehetővé a rakodóvágányokon történő tolatási mozgásokat.

A váltókat tolatásmentes időben, szabványos állásukban, lezárt állapotban kell tartani!

2.1.2. A szolgálati hely vágányai

Vágány neve	Rendeltetése	Használható hossza kezdőpont felé [m]	Használható hossza végpont felé [m]	Lejtviszony kezdőpont felé [%]	Lejtviszony végpont felé [%]	Vonatbefolyásolás típusa	Határoló kitérő kezdőpont	Határoló kitérő végpont felől	TAF-TSI azonosító	Vágány besorolása	Hozzáférés	Megjegyzés
I.	fővágány	372	372	0 ‰	0 ‰	nincs	6	3	55-04648-01-1	D		
II.	fővágány	372	372	0 ‰	0 ‰	nincs	4	1	55-04648-01-2	D		
III.	vonatfogadó/indító fővágány	391	391	0 ‰	0 ‰	nincs	2	5	55-04648-01-3	D	nyílt	
IV.	mellékvágány	329	329	0 ‰	0 ‰	-	2/1	2/3	55-04648-01-4	K		
V.	mellékvágány	243	243	0 ‰	0 ‰	-	2/1	2/3	55-04648-01-5	K		
VI.	mellékvágány csonka		208	0 ‰	0 ‰	-	2/2	-	55-04648-01-6	K		
VII.	mellékvágány csonka	40		0 ‰	0 ‰	-	-	2/4	55-04648-01-7	K		
VIII.	mellékvágány csonka		190	0 ‰	0 ‰	-	2	-	55-04648-01-8	K		

2.1.4. Jelzők

Egyéb, helyhez kötött jelzők

V-betűs	28+00	kiegészítve „Helyszíni őrzés alatt nem álló, nem biztosított váltóra figyelmeztető jel”-lel
TH	28+55	
Megállj jelző előjelzője	33+80	(III. IV. vágányok között)
Megállás helye jelző	35+20	

Vágányzáró jelző: a VI., VII., VIII. számú csonkavágányok végén lévő földkúpokon vannak elhelyezve.

Figyelmeztető jelek

Kihúzóvágányon az ütközőbak (földkúp) távolságára figyelmeztető jel: VI. számú csonkavágány végén lévő földkúp előtt vannak elhelyezve 50, 100, 150 méterre.

2.1.5. A váltókra vonatkozó adatok (szabványos állás megjelölésével, állandóan zárva tartott váltók az irány megjelölésével)

Váltó										
Szám	Szabványos állás	Biztosított	Állítási módja		Zárszerkezet típusa		Lezárható	Biztonsági betét	Állandóan zárva tartott	Váltófűtés
			Villamos	Helyszíni	Kampózár	Zárnyelv				
1	E			X	X		E	E,K	E	
3	E			X	X		E			
5	E			X	X			E	E	
6	E			X	X					
4	E			X	X					
2	K			X	X		K		K	
2/1	E			X	X					
2/2	E			X	X					
2/3	K			X	X					
2/4	E			X	X				E	

2.1.8. Megfutamodás elleni védekezésre használt eszközök

Az állomás I., II. és III. számú vágányán a kiszolgálás befejezése után vasúti járművet visszahagyni, tárolni tilos!

A IV. és V. vágányon a járműveket ~~kocsikat kulccsal lezárható kocsifogó alátéttel kell megfutamodás ellen biztosítani.~~ az állvatartáshoz szükséges mennyiségű kézi- és rögzítőfék használatával, továbbá az illetéktelen járműmozgatások megelőzése érdekében kulccsal lezárható kocsifogó alátét(ek) alkalmazásával kell biztosítani járműmegfutamodás ellen. Azoknál a kocsiknál, amelyeknél a kulccsal lezárható kocsifogó alátét elhelyezése nem lehetséges, ott rögzítősarut kell alkalmazni.

Szolgálati helyek vázlatos helyszínrajzai

UZSABÁNYA állomás

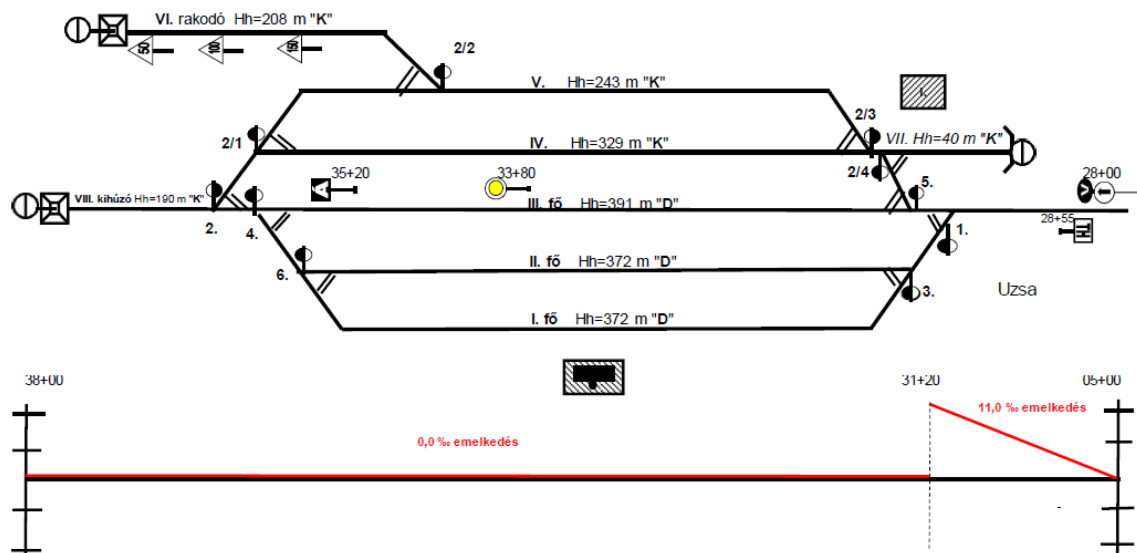

2024.03.20. Horváth Csaba állomásfőnök

Egyéb, helyi sajátosságok

~~Szabályozásra nincs szükség.~~

Írásbeli rendelkezés szövegminták

3.1. (helyi, speciális eset leírása)
„.....”

3.2. (helyi, speciális eset leírása)
„.....”

Szabályozásra nincs szükség.