



PÁLYAVASÚTI TERÜLETI IGAZGATÓSÁG DEBRECEN
TERÜLETI FORGALMI OSZTÁLY

1399/2023/MÁV

Végrehajtási Utasítás

**Törökszentmiklós – Püspökladány KÖFI vonalszakaszon a
szolgálat ellátására.**

Hatályba lépés időpontja: **2023** év **04.** hó **01.** nap

Érvényes: hatálybalépéstől visszavonásig

Összeállította:

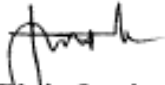
Rigán István
területi forgalmi szakértő

Felülvizsgálta:

Végh Zoltán János
területi forgalmi osztályvezető

Ellenjegyezte

Gyarmati Szabolcs
területi forgalomirányítási főnökségvezető

Jóváhagyta:

Bertalan Zsolt
FFO osztályvezető

Tartalomjegyzék

Módosítások előjegyzése	1
1. Általános előírások	5
1.1. A Végrehajtási Utasítás hatálya, tartalma és kezelése.....	5
1.1.1. A Végrehajtási Utasítás hatálya	5
1.1.2. A Végrehajtási Utasítás tartalma	5
1.1.3. A Végrehajtási Utasítás kezelése	5
1.2. Az önálló szolgálatvégzés feltételei	5
1.3. A vonal/vonalszakasz általános ismertetése	6
1.3.1. A vonal/vonalszakasz jellemzője.....	6
1.3.2. A szolgálati helyek jellemzői.....	6
1.4. Forgalmiszabályozás rendszere	6
1.5. Jelenlétes forgalmi szolgálattevők.....	7
1.6. Szolgálatra jelentkezés szabályozása.....	7
1.7. Parancskönyv.....	7
1.8. Elsősegélynyújtásnál figyelembe vehető és használható eszközök tárolási helye, a foglalkozás-egészségügyi orvos név- és címjegyzéke. Véralkohol vizsgálati doboz, alkoholos állapot vizsgálatára rendszeresített eszköz, készülék tárolási helye.....	8
2. Közlemények adására és vételére vonatkozó előírások ..Hiba! A könyvjelző nem létezik.	
2.1. A vonalon/vonalszakaszon rendelkezésre álló távbeszélő, értekező berendezések	8
2.2. Mozdonyvezetők bejelentkezésének szabályozása a vonalra/vonalszakaszra történő belépés előtt	9
3. Közlemények előjegyzése, dokumentálási kötelezettség	11
3.1. Forgalomirányító	11
3.2. Jelenlétes forgalmi szolgálattevő.....	11
4. Váltók, váltó- és vágányútellenőrzés.....	11
4.1. Váltó- és vágányútellenőrzés.....	11
4.2. Váltógondozás, váltóvizsgálat	12
5. Útsorompók.....	12
5.1. Sorompókezelés.....	12
5.2. Eljárás nyíltvonali fénysorompók használhatatlansága esetén	13
5.3. Eljárás állomási fénysorompók használhatatlansága esetén.....	13
5.4. Jelzőőrök alkalmazása	13
6. Tolatószolgálat.....	14
6.1. A tolatás engedélyezése.....	14
6.2. Tolatás vezetőjének kijelölése, értesítés a tolatás engedélyezéséről	14
6.3. A tolatás vezetőjének teendői	Hiba! A könyvjelző nem létezik.
6.4. A tolatás végrehajtása.....	Hiba! A könyvjelző nem létezik.
6.5. A tolatás megszüntetése és folytatása.....	Hiba! A könyvjelző nem létezik.
6.6. Tolatás a nyílt vonal felé	15
6.7. Rendkívüli tolatás	15
6.7.1. Rendkívüli tolatás vezető jegyvizsgálóval közlekedő személyszállító vonattal	16
6.7.2. Rendkívüli tolatás vonali tolatásvezetővel közlekedő nem személyszállító vonattal	16
6.8. Javítási, tisztítási stb. munkák engedélyezése, dokumentálása, járművek fedezése	17
6.8.1. Javító-, tisztító-, mosó-, töltő-, lefejtő és egyéb kijelölt mellékvágányokon végzett munkák engedélyezése, dokumentálása, járművek fedezése.....	Hiba! A könyvjelző nem létezik.
6.8.2. Fővágányon végzett javítási, tisztítási stb. munka engedélyezése, dokumentálása, járművek fedezése.....	17

6.9. Tolatás vasúti járműmérlegen.....	17
7. Védekezés járműmegfutamodás ellen	17
7.1. Megfutamodás elleni védekezés tolatás befejezése után	17
7.2. A járműmegfutamodás elleni védekezés valamennyi közlekedő, végállomásra vagy felosztató állomásra érkezett vonatoknál.....	18
7.3. Felelősség a megfutamodás elleni biztosításért.....	18
8. A vonatközlekedés lebonyolítása.....	18
8.1. Engedélykérés – adás.....	18
8.2. A vonat számának és előrelátható indulási idejének közlése	19
8.3. Elő- és visszajelentés	19
8.4. Rendelkezések közlése a vonatszeméllyel	19
8.4.1. A vonatszszakasz állomásairól induló vonatok személyzetének értesítése	20
8.4.2. Vonatszemélyzet értesítése rendkívüli esetekben	20
8.5. A vonatok mozdonyvezetőinek indításra, áthaladásra történő felhatalmazása	21
8.6. Vonatok fogadása	22
8.6.1. Vonattalálkozások lebonyolítása	22
8.7. Szolgálat a vonatoknál.....	22
8.8. Munkavonatok közlekedtetése	22
8.9. Segélymozdonyok, segélyvonatok közlekedtetése.....	23
8.10. 6000 kg-nál könnyebb járművek közlekedtetése.....	23
8.11. Helyi előírások.....	Hiba! A könyvjelző nem létezik.
9. Utastájékoztató	23
9.1. Utastájékoztató rendszerek általános leírása	23
9.2. Az utastájékoztató rendszerhez tartozó szolgálati helyek és utastájékoztató körzetek ..	24
9.3. Az utasperonok megközelítési időnormái:	24
9.4. Utastájékoztató rendszerek kezelése	24
9.5. Rendkívüli üzemi körülmények (havaria) esetén az utastájékoztató szervezése és végrehajtása	25
9.6. Eljárás a berendezések használhatatlansága esetén	25
10. Rakodások engedélyezése	25
10.1. Rakodások engedélyezése, Rakodási engedély kiállítása kézbesítése	Hiba! A könyvjelző nem létezik.
10.2. Rakodás esetén jelentkező korlátozások.....	Hiba! A könyvjelző nem létezik.
11. Építési és fenntartási munkák.....	26
11.1. A vonatforgalmat nem érintő, nem vágányzár keretében, az elsodrési határon kívül végzett munkák.....	26
11.2. A vonatforgalmat érintő, nem vágányzár keretében, az elsodrési határon belül végzett munkák	26
11.3. Pályaműködtetői kapacitásigény felhasználás	27
11.4. Munkavonatok közlekedtetése	27
12. Pályavasúti informatikai rendszerek kezelése.....	27
12.1. A munkahelyek adatai, az egyes munkahelyeken végzett feladatok meghatározása ..	27
12.2. Vonatösszeállítás közlése	28
12.2.1. Külső vonatfelvétel végrehajtása pályavasúti szolgáltatás keretében.....	28
12.2.2. Külső vonatfelvétel végrehajtása vasúti társasági munkavállalókkal	29
12.3. Vonatok készre jelentésével kapcsolatos előírások	31
12.4. Szolgáltatások kezelése	33
12.4.1. Részletes feladatkiírás.....	33
12.4.2. A részletes feladatkiíráson nem kezelt szolgáltatások teljesítésével kapcsolatos helyi szabályozás	34

12.5. Zárt csoportú e-mail rendszer használatára vonatkozó helyi előírások szabályozása .	34
12.6. Az előre nem látott ideiglenes lassúmenetek nyílvántarásával, napi lassúmenet kimutatások kezelésével, kézbesítésével kapcsolatos előírások.....	34
12.7. Pályavasúti informatikai rendszerek meghibásodása	34
13. Eljárás biztosítóberendezés meghibásodása esetén.....	35
13.1. Hibák előjegyzése.....	35
13.2. Eljárás távvezérelt üzemmód meghibásodása esetén	35
13.3. Eljárás továbbhaladást tiltó jelzést adó főjelzők esetén.....	36
13.4. Különleges kezelések forgalmi feltételei.....	36
13.4.1. Hívójelzés kivezérlése	36
13.4.2. Kényszeroldás	36
13.4.3. Szigetelés kikapcsoló	36
13.4.4. Térközjelzők Megállj!-ra kapcsolása.....	36
13.4.5. Állomási főjelzők Megállj!-ra kapcsolása	37
13.4.6. Különleges kezelések bizonylatolása.....	Hiba! A könyvjelző nem létezik.
13.5. Váltóellenőrzés, ha a forgalomirányító nem tud meggyőződni valamely váltó helyes állásáról, végállásáról	37
13.6. Vágányút ellenőrzése, ha a forgalomirányító a vágány foglaltságáról nem tud meggyőződni	38
13.6.1. Tengelyszámláló szakasz foglaltsága esetén	Hiba! A könyvjelző nem létezik.
13.6.2. Egyéb hiba esetén	Hiba! A könyvjelző nem létezik.
13.6.3. Eljárás 6000 kg-nál könnyebb vagy 300 mm-nél kisebb átmérőjű kerekekkel rendelkező jármű közlekedése esetén	Hiba! A könyvjelző nem létezik.
13.7. Az önműködő térközbiztosító berendezés használhatatlansága miatti állomástávolságú közlekedés szabályozása.....	38
13.7.1. Vonatok értesítése állomástávolságú közlekedés esetén	38
14. Rendkívüli események.....	39
14.1. Eljárás váltófelvágás esetén.....	39
14.2. Rendkívüli események, balesetek bejelentése	39
15. Egyéb előírások.....	40
15.1. Vagyonvédelem	40
15.2. Ellenőrzési kötelezettség	40
Mellékletek.....	41

1. Általános előírások

1.1. A Végrehajtási Utasítás hatálya, tartalma és kezelése

1.1.1. A Végrehajtási Utasítás hatálya

A Végrehajtási Utasítás (továbbiakban: VU) területi hatálya kiterjed:

- a 100 sz. vasútvonal Törökszentmiklós elágazás (kiz.) – Püspökladány (kiz.),
- a 102 sz. vasútvonal Kisújszállás (kiz.) – Kunhegyes (kiz.),
- a 103. sz. vasútvonal Karcag (kiz.) – Kunmadaras (kiz.)

Központi Forgalmirányításra (továbbiakban: KÖFI) berendezett vonalszakasz (továbbiakban: vonalszakasz) forgalomszabályozására.

A VU személyi hatálya kiterjed a Püspökladány KÖFI Központban szolgálatot teljesítő központi forgalmirányító (továbbiakban: forgalmirányító), felügyelete és irányítása alá tartozó távvezérelt, távkezelt szolgálati helyeken, a nyílt pályán és a vonatokon valamennyi szolgálatot teljesítő, valamint munkát végző MÁV Zrt., vállalkozó vasúti társaság, valamint egyéb külső vállalkozás (idegen felek) munkavállalóira.

1.1.2. A Végrehajtási Utasítás tartalma

A VU tartalmazza a vonalszakaszon a forgalmi szolgálat szervezésének, irányításának, végzésének, a távvezérlő biztosítóberendezés, valamint a rendszer részét képező utastájékoztató és távközlési rendszer kezelésének szabályait.

Azokra az esetekre, amelyekre a VU nem tartalmaz eltérő előírásokat, az F.2. sz. Forgalmi Utasítás és az F.2. sz. Forgalmi Utasítás Függelékei, valamint az F.1. Jelzési Utasítás rendelkezései érvényesek.

1.1.3. A Végrehajtási Utasítás kezelése

A VU-t papír alapon Püspökladány KÖFI központban valamint a vonalszakasszal szomszédos állomásokon (Szajol, Kunhegyes, Kunmadaras) hozzáférhető helyen kell tartani.

1.2. Az önálló szolgálatvégzés feltételei

Érvényes vizsgával kell rendelkezni:

- Püspökladány KÖFI központban szolgálatot teljesítő forgalmirányítóknak jelen VU teljes anyagából,
- a területileg illetékes forgalmi vonalirányítóknak jelen VU teljes anyagából,
- a vonalszakasz távvezérelt állomásain szolgálatot teljesítő jelenlétes forgalmi szolgálattevőknek (továbbiakban: jelenlétes) és Püspökladány állomás forgalmi szolgálattevőjének a VU rájuk vonatkozó anyagából, és a vonatkozó Állomási Végrehajtási Utasításokból,
- a vonalszakasszal szomszédos forgalomszabályozó (Szajol, Kunhegyes, Kunmadaras) állomások forgalmi szolgálattevőinek a VU rájuk vonatkozó anyagából,
- a vonalszakaszokon közlekedő vonatszemélyzetnek a VU rájuk vonatkozó anyagából,
- a KÖFI szolgálati helyeken szolgálatot teljesítő tolatásvezetőknek, kocsirendezőknak, vonali tolatásvezetőknek, vonali kocsirendezőknak a VU rájuk vonatkozó anyagából, és a vonatkozó Állomási Végrehajtási Utasításokból.

A vonalszakaszon munkát végző MÁV Zrt. szervezeti egységéhez tartozó vagy külső vállalkozók munkavállalóinak a VU rájuk vonatkozó anyagát ismerni kell.

A munkavezetőt és munkavégzésért felelőst a VU rájuk vonatkozó előírásaiból kimutathatóan oktatni kell.

Az oktatásokat és vizsgáztatásokat az érvényben lévő rendelkezések szerint kell megtartani, és a képzéssel és vizsgáztatással kapcsolatos bizonylatokat kiállítani.

1.3. A vonal/vonalszakasz általános ismertetése

1.3.1. A vonal/vonalszakasz jellemzője

- **jellege:** kétvágányú villamosított fővonal
- **követési rend:** térközi közlekedés, önműködő biztosított térközjelzőkkel felszerelt, vonatbefolyásolásra kiépített pálya
- **engedélyezett tengelyterhelése:** 225 KN
- **kiépítési sebessége:** 160 km/h
- **pályasebessége:** 120 km/h
- **általános fékút:** 1000 m

1.3.2. A szolgálati helyek jellemzői

Távvezérelt állomás:

- Karcag,
- Kisújszállás,
- Törökszentmiklós

Távkezelte állomás:

- Fegyvernek-Örményes

Az állomásokon ELEKTRA2 típusú EBO2 kezelői rendszerrel egyközpontos tolatóvágányutas, váltó- és vágányfoglaltságot ellenőrző elektronikus biztosítóberendezés üzemel.

1.4. Forgalm szabályozás rendszere

A vonalszakasz forgalm szabályozását a Püspökladány állomáson lévő KÖFI Központban szolgálatot teljesítő forgalomirányítók végzik szükség esetén a KÖFI állomásokon szolgálatot teljesítő jelenlétesek bevonásával.

Püspökladány KÖFI Központban egyidejűleg három forgalomirányító teljesít szolgálatot, kettő forgalm szabályozást, egy pedig a biztosítóberendezés kezelését végzi az alábbi területi megosztásban:

- a **KÖFI1 forgalomirányító (továbbiakban: 1 sz. forgalomirányító)** a Törökszentmiklós elágazás (kizár) – Karcag (kizár) vonalszakasz és a Kisújszállás – Kunhegyes (kizár) vonalszakaszok,
- a **KÖFI2 forgalomirányító (továbbiakban: 2 sz. forgalomirányító)** a Karcag (bezár) – Püspökladány (kizár), Karcag – Kunmadaras (kizár) vonalszakasz forgalm szabályozását végzi,
- a KÖFI2 forgalomirányító mellett a biztosítóberendezést kezelő forgalomirányító (továbbiakban: 3 sz. forgalomirányító).

A 2 sz. forgalomirányító forgalm szabályozási feladatai mellett egyben Püspökladány állomás rendelkező forgalmi szolgálattelvője is.

A forgalomirányítók forgalmi szolgálattal összefüggő rendelkezéseit a távvezérelt állomások jelenlétesei, valamint a vonatokon és a nyílt vonalon munkát végzők kötelesek végrehajtani, függetlenül attól, hogy melyik szakszolgálati ág, külső vállalkozás létszámába tartoznak.

1.5. Jelenlétes forgalmi szolgálattelvők

Amennyiben a vonalszakasz távvezérelt állomására jelenlétes kirendelése szükséges akkor elsősorban szabadnapos munkavállalót kell kiértékelni. Rendkívüli helyzetben megfelelő vizsgálattal rendelkező a KÖFI 1 központban szolgálatot teljesítő forgalomirányító is kirendelhető.

A szolgálati helyre történő eljutás történhet vonattal, szolgálati vagy magán gépjárművel, rendkívüli esetben taxival.

A jelenlétes feladatai:

- helyi üzemmód esetén végrehajtja a forgalomirányító rendelkezéseit;
- ellátja az állomási biztosítóberendezés helyi felügyeletét, szükség esetén a forgalomirányító utasítására a biztosítóberendezést helyi üzemmódban kezeli
- a forgalomirányító rendelkezésére váltó- és vágányútellenőrzést tart;
- vezeti az részére előírt dokumentumokat;
- a forgalomirányító diktálása alapján Írásbeli rendelkezést állít ki, és azt kézbesíti a vonatszemélyzet részére;
- a forgalomirányító hozzájárulása alapján Rakodási engedélyt állít ki, azt kézbesíti, elvégzi a szükséges földelést;
- szolgálati idejében karszalagot köteles viselni;
- vonatfogadási kötelezettsége van;
- szükség esetén megbízható tolatás vezetésével is, ha tolatás a tolatás vezetőjének személyes jelenléte nélkül végezhető.

A jelenlétes helyi üzemmódban az alábbi esetekben kezelheti a biztosítóberendezést:

- a központi távvezérlő berendezés használhatatlan;
- pályaműködtetői kapacitásigény felhasználás esetén (vágányzár, kapcsolatlan tolómozdony alkalmazásával teljes feszültségmentesítés) a kiadott utasítás szerint;
- rendkívüli helyzetben a forgalomirányító engedélyével.

1.6. Szolgálatra jelentkezés szabályozása

A munkavállalók az Állomási Végrehajtási Utasítás 2.2. sz. pontjában szabályozottak szerint kötelesek szolgálatra jelentkezni.

Amennyiben jelenlétes kirendelése szükséges valamely távkezelt állomásra, az első szolgálatra jelentkezés a forgalomirányítónál történik. Amennyiben folyamatos jelenlétes szolgálat van valamely távvezérelt állomáson, akkor a jelenlétes szolgálatot személyesen szóban és írásban kell átadni, ezt követően a szolgálatba lépő jelenlétes bejelentkezik a forgalomirányítónál.

1.7. Parancskönyv

Parancskönyv csak Püspökladány KÖFI központban van, kezelésére Püspökladány Állomási Végrehajtási Utasításban van előírás. Továbbiakban az F.2. sz. Forgalmi Utasítás előírásai érvényesek.

Amennyiben jelenlétes kirendelése szükséges, az első szolgálatra jelentkezés alkalmával Püspökladány KÖFI központban, folyamatos szolgálat esetén az érintett forgalomirányító az aktuális parancskönyvi rendelkezés beszkenelt példányát zárt csoportú e-mail rendszeren köteles továbbítani részére, majd a jelenlétes válaszlevélként s.k. név megjegyzés mellett köteles tudomásul venni. A parancskönyvi rendelkezést a következő, székhelyállomási szolgálatában köteles aláírásával tudomásul venni.

Helyismerettel rendelkező tolatószemélyzet, vállalkozó vasúti társaságok tolatószemélyzete részére Parancskönyv van felfektetve Püspökladány állomás külső forgalmi szolgálattevői forgalmi irodában.

A vasúti társaságok helyismerettel rendelkező munkavállalói számára a vonatkozó Végrehajtási Utasítások szolgálati helyre vonatkozó mellékletei módosításának Parancskönyvi rendelkezéssel történő tudomásul vétele során:

- Megállapodással rendelkező vasúti társaságok esetén a Megállapodásokban rögzítettek szerint kell eljárni,
- Megállapodásokkal nem rendelkező vasúti társaságok esetén vagy, ha a Megállapodásban nem került rögzítésre, akkor a Parancskönyvi rendelkezést kiadó a Parancskönyvi rendelkezést iktatott e-mailként köteles megküldeni az érintett vasúti társaság részére, amelyben válaszüzenetet kér a tudomásul vételről. A válaszüzenet megérkezését követően a vasúti társaság munkavállalója értesítettnek tekintendő. A forgalomirányító részére az értesítetteget elérhetővé kell tenni. A vasúti társaságok végrehajtó szintű munkavállalóinak részére a Parancskönyvi rendelkezés kiadása az adott vasúti társaság felelőssége.

1.8. Elsősegélynyújtásnál figyelembe vehető és használható eszközök tárolási helye, a foglalkozás-egészségügyi orvos név- és címjegyzéke. Véralkohol vizsgálati doboz, alkoholos állapot vizsgálatára rendszeresített eszköz, készülék tárolási helye

Püspökladány állomáson Mentőláda I. típus van rendszeresítve. Tárolási helye a külső forgalmi iroda tárolószekrénye.

Foglalkozás-egészségügyi orvos, név-, és címjegyzéke		
Név	címe	telefonszáma
Foltinné Dr. Molnár Marianna	4025 Debrecen, Erzsébet u. 11.-13.	03/28-69, 03/26-32 06-52/314-054
Dr. Deményi Zsolt	4025 Debrecen, Erzsébet u. 11.-13.	03/26-40 06-52/417-100

Az elsősegélynyújtásra kiképzett munkavállalók névsora a külső forgalmi iroda tárolószekrényén van kifüggesztve.

Véralkohol vizsgálati doboz és alkoholszonda a forgalomirányító iroda tárolószekrényében található.

Alkoholteszter a forgalomirányító iroda tárolószekrényében, valamint a forgalmi csomópontifőnökségvezető, állomásfőnök, forgalmi koordinátorok és vezénylőtisztek birtokában van.

2. Közlemények adására és vételére vonatkozó előírások

2.1. A vonalon/vonalszakaszon rendelkezésre álló távbeszélő, értekező berendezések

A vonalon közlekedő valamennyi vontatójárművet az F. 2. sz. Forgalmi Utasítás 5. sz. Függeléke szerinti értekező berendezésekkel kell felszerelni. Az értekező berendezésekről a menetvonal-tulajdonos vasúti társaság köteles gondoskodni.

A forgalomirányító és a vonalszakaszon szolgálatot teljesítő vonatszemélyzet közötti értekezés céljára az alábbi távközlő berendezések szolgálnak:

- Mobiltelefon:
Mobiltelefonnal kell ellátni valamennyi vontatójárművet, személyszállító ingavonatok és szerelvényvonatok vezérlőkocsijait, vonatként közlekedő munkagépet vagy vágánygépkocsit. Mobiltelefonos bejelentkezéskor a 2.2. pontban előírtak szerint kell eljárni.
- Pályatelefon:
Távvezérelt üzemben a forgalomirányító, helyi üzemmódban a jelenlétes és a vonatszemélyzet közötti értekezés céljára szolgál: telepített (helyhez kötött pályatelefon) a bejáratok jelzők közelében, önműködő térköz- és sorompó szekrényeken.
- Utasítást adó hangszórós távbeszélő:
A vonalszakasz szolgálati helyein váltó- és tolatási körzetekben elhelyezett utasítást adó hangszórós távbeszélőkön keresztül közvetlen kapcsolat létesíthető távvezérelt üzemben a forgalomirányítóval, helyi üzemmódban a jelenlétesrel, mely lehetővé teszi az utasítások közlését és nyugtázását.
- Információs oszlop:
A vonalszakasz szolgálati helyein, valamennyi utasperonon elhelyezett távközlő berendezés. A berendezés két oldalán segélyhívó, „Szolgálati” nyomógomb kezelésével közvetlen kapcsolat létesíthető távvezérelt üzemben a forgalomirányítóval. Helyi üzemre történő kapcsolás esetében is csak a forgalomirányítóval lehetséges az értekezés.

2.2. Mozdonyvezetők bejelentkezésének szabályozása a vonalra/vonalszakaszra történő belépés előtt

A bejelentkezés szabályozása vonatkozik az alábbiakban felsorolt, egymáshoz csatlakozó távvezérelt, távkezelt vonalrészeken közlekedő vonatok jármű- és mozdonyvezetői részére:

Távkezelt, távvezérelt, KÖFI vonalszakasz	Forgalomirányító	Forgalomirányító telefonszáma
Szolnok (kiz.) – Millér – Szajol (kiz.)	Szolnok főrendelkező	06-1-512-1500
Szajol (kiz.) – Tiszatenyő – Mezőtúr (kiz.)	Szajol forgalmi szolgálattevő	06-1-512-1908
Mezőtúr (kiz.) – Gyoma – Csárdaszállás (kiz.)	Mezőtúr rendelkező forgalmi szolgálattevő	06-1-516-3713
Törökszentmiklós elágazás (kiz.) – Fegyvernek-Örményes – Kisújszállás (bez.)	1 sz. forgalomirányító	06-1-513-6135 06-30-507 5933
Kisújszállás (kiz.) – Püspökladány (kiz.)	2 sz. forgalomirányító	06-1-513-6133 06-30-652 0030

Csatlakozó távvezérelt, távkezelt, KÖFI vonalszakasról érkező vonatok mozdonyvezetőinek nem kell a vonalszakaszra történő belépés előtt bejelentkezni.

A 102. sz. vasútvonalról érkező vonatok mozdonyvezetői Kunhegyes állomásról való indulás előtt kötelesek bejelentkezni a forgalomirányítónál.

A 103.sz. vasútvonalról érkező vonatok mozdonyvezetői Kunmadaras állomásról való indulás előtt kötelesek bejelentkezni a forgalomirányítónál.

A 101. sz. vasútvonalról érkező vonatok esetén:

- Püspökladányig közlekedő vonat mozdonyvezetője nem köteles,
- Püspökladányon át közlekedő vonat mozdonyvezetője Püspökladány állomásról való indulása előtt köteles bejelentkezni a forgalomirányítónál.

A 128. sz. vasútvonalról érkező vonatok esetén:

- Püspökladányig közlekedő vonat mozdonyvezetője nem köteles,
- Püspökladányon át közlekedő vonat mozdonyvezetője Püspökladány állomásról való indulása előtt köteles bejelentkezni a forgalomirányítónál.

A vonalszakasról induló vonatnál a mozdonyvezető a vonat indulása előtt a forgalomirányítónál köteles bejelentkezni.

A mozdonyvezetők részéről a bejelentkezéseket olyan időben kell megtenni, hogy vonatot ne kelljen feltartóztatni.

Amennyiben valamely vonat személyzete nem jelentkezik be a forgalomirányítónál, de a mozdonyvezető elérhetősége elektronikus módon megtekinthető (FOR, EMIG), akkor a forgalomirányító távbeszélőn köteles érdeklődni a mozdonyvezetőtől a bejelentkezés elmaradásának okáról. Ha a mozdonyvezető így sem érhető el, akkor erről értesíteni kell a forgalmi vonalirányítót és ezt „A ... számú vonat mozdonyvezetője nem jelentkezett be Püspökladány ...sz. forgalomirányítójának. Adta XY forgalomirányító, vette VW vonalirányító” szöveggel elő kell jegyezni a Fejrovatos előjegyzési napló következő sorában.

A bejelentkezéseket a Fejrovatos előjegyzési napló 20. sz. rovatában kell előjegyezni.

A mozdonyvezető jelentkezése	A forgalomszabályozó nyugtázása
„A számú vonat mozdonyvezetője (állomás neve) forgalomirányítójánál jelentkezik. A mobiltelefon száma: 06-XX-XXX-XXXX. (Név, az a hely ahonnan az értekezés történik.)”	„..... (állomás neve) forgalomirányítója a számú vonat jelentkezését vette. Mobiltelefonszám: 06-XX-XXX-XXXX. (Név)”

A bejelentkezést elsősorban a mobiltelefonon kell kezdeményezni.

Abban az esetben, ha a forgalomszabályozó mobiltelefon készüléke kijelzi a hívószámot, akkor azt bediktálni és visszaismételni nem szükséges.

A vonatok részére történő engedélykérés során közölni kell a következő forgalomirányítóval a mozdonyvezető telefonszámát. Amennyiben az engedélyt kérő forgalomszabályozó az engedélykérés alkalmával a mozdonyvezető telefonszámát nem közli a következő forgalomszabályozóval, akkor a forgalomszabályozó nem adhat engedélyt a vonat részére.

A bejelentkezett és a távvezérelt vonalrészén közlekedő vonatok jármű- és mozdonyvezetői a közlekedéssel kapcsolatban szükséges értekezést az érintett vonalszakasz felügyeletét ellátó forgalomirányító felé kötelesek kezdeményezni.

A forgalomirányítóval történő értekezés esetén a vonatszemélyzetnek minden esetben közölni kell a nevét, beosztását, a vonat számát, valamint azt a helyet (állomás, jelző száma, jele), ahonnan az értekezés történik.

3. Közlemények előjegyzése, dokumentálási kötelezettség

3.1. Forgalomirányító

A Fejrovatos előjegyzési naplót az F.2. sz. Forgalmi Utasítás 7. függeléke, a Hibaelőjegyzési könyvet külön normatív utasítás, a Villamos Üzemi naplót az E.102. sz. Utasítás előírásai alapján vezeti a forgalomirányító.

A Gépi hibanapló, valamint a Számlált kezelések napló vezetése a biztosítóberendezés Kezelési Szabályzata alapján történik.

3.2. Jelenlétes forgalmi szolgálattevő

A távvezérelt állomásokon szükség esetén jelenlétesek teljesítenek szolgálatot.

Feladatai:

- helyi üzem esetén végrehajtja a forgalomirányító rendelkezéseit;
- ellátja az állomási biztosítóberendezés helyi felügyeletét, szükség esetén a forgalomirányító utasítására a biztosítóberendezést helyi üzemmódban kezeli (Fegyvernek-Örményes távkezelt állomást helyi kezelés esetén, a biztosítóberendezés kialakítása miatt Törökszentmiklós állomás jelenlétese kezeli);
- a forgalomirányító rendelkezésére váltó- és vágányútellenőrzést tart;
- vezeti a Fejrovatos előjegyzési naplót, a Hibaelőjegyzési könyvet;
- a forgalomirányító diktálása alapján Írásbeli rendelkezést állíthat ki, és azt kézbesíti a vonatszemélyzet részére;
- a forgalomirányító hozzájárulása alapján Rakodási engedélyt állít ki, azokat kézbesíti, elvégzi a szükséges földelést;
- szolgálati idejében karszalagot köteles viselni;
- vonatfogadási kötelezettsége van;
- szükség esetén megbízható tolatásvezetői teendőkkel, amennyiben a tolatás a tolatás vezetőjének személyes jelenléte nélkül végezhető.

4. Váltók, váltó- és vágányútellenőrzés

4.1. Váltó- és vágányútellenőrzés

A biztosítóberendezés üzemszerű működése esetén a váltóellenőrzést a monitorkép szimbólumainak kiértékelésével kell megtartani.

Amennyiben valamelyik távvezérelt, távkezelt állomáson ha valamely váltó használhatatlan, vagy annak helyes állásáról nem lehet a szimbólumok kiértékelésével meggyőződni, akkor a VU 13.5. sz. pontjában előírtak szerint kell eljárni.

A biztosítóberendezés üzemszerű működése esetén a vágányútellenőrzést a monitorkép szimbólumainak kiértékelésével kell megtartani.

Amennyiben valamely vágány szabad voltáról a szimbólumok kiértékelésével nem lehet meggyőződni és az állomáson jelenlétes teljesít szolgálatot, a vágányút ellenőrzését az F.2.

sz. Forgalmi Utasításban előírtak szerint a helyszínen köteles megtartani a forgalomirányító rendelkezése szerint. Amennyiben nincs jelenlétes, akkor a VU. 13.6. sz. pontjában előírtak szerint kell eljárni.

4.2. Váltógondozás, váltóvizsgálat

A váltók gondozását a területileg illetékes Pályafenntartási Szakasztechnikusok végzik. Váltógondozás csak nappal és legalább 2 fővel végezhető.

A távvezérelt, távkezelt állomáson a váltógondozó a váltók gondozásának megkezdése előtt köteles a forgalomirányítótól, jelenlétes esetén a jelenlétestől a rendelkezésre álló értekező berendezésen a váltók gondozására váltókörzetenként (kezdőponti, végponti) engedélyt kérni. A jelenlétes csak akkor adhat engedélyt a váltógondozás megkezdésére, ha erre a KÖFI távvezérelt, távkezelt állomás megnevezésével engedélyt kért a felügyeletet ellátó forgalomirányítótól a berendezés helyi kezelésbe vételére és a váltógondozás megkezdésére.

A váltó gondozására engedélyezett időben az adott váltón a forgalomirányító vagy a jelenlétes a biztosítóberendezésben egyéni lezárást és „Vágányzár be” kezelést köteles alkalmazni a váltógondozó testi épségének megóvása érdekében. A váltógondozó által kért váltóállításokat kivéve a váltó egyéni lezárását feloldani nem szabad.

A váltók állítását a váltógondozó esetről-esetre köteles a forgalomirányítótól vagy a jelenlétestől kérni.

A váltó gondozását végző dolgozókat a közlekedő vonatokról a forgalomirányító vagy a jelenlétes köteles az utasítást adó hangszórós távbeszélőn keresztül értesíteni.

A váltógondozást végző dolgozó váltógondozás befejezését a váltógondozást engedélyező forgalomirányító vagy a jelenlétes felé köteles váltókörzetenként bejelenteni. A jelenlétes a váltógondozás befejezésének bejelentéséről köteles jelentést tenni a forgalomirányító felé.

Kitérővizsgálatot területileg illetékes Pályafenntartási valamint Biztosítóberendezési szakasz dolgozói végeznek.

A kitérővizsgálatot végző dolgozó a kitérővizsgálat megkezdése előtt köteles a forgalomirányítótól, jelenlétes esetén a jelenlétestől a rendelkezésre álló értekező berendezésen a kitérővizsgálatára váltókörzetenként (kezdőponti, végponti) engedélyt kérni. A jelenlétes csak akkor adhat engedélyt a kitérővizsgálat megkezdésére, ha erre a távvezérelt, távkezelt állomás megnevezésével engedélyt kért a felügyeletet ellátó forgalomirányítótól a berendezés helyi kezelésbe vételére és a váltógondozás megkezdésére.

A kitérővizsgálatot végző dolgozókat a közlekedő vonatokról a forgalomirányító vagy a jelenlétes köteles az utasítást adó hangszórós távbeszélőn keresztül értesíteni.

A kitérővizsgálatot végző dolgozó kitérővizsgálat befejezését a kitérővizsgálatot engedélyező forgalomirányító vagy a jelenlétes felé köteles váltókörzetenként bejelenteni. A jelenlétes a kitérővizsgálat befejezésének bejelentéséről köteles jelentést tenni a forgalomirányító felé.

5. Útsorompók

5.1. Sorompókezelés

Távvezérlő üzemmódban a fénysorompókkal kapcsolatos műveleteket a forgalomirányító végzi.

Helyi üzemmódban a KÖFI szolgálati helyek állomási-, és a szolgálati helyekre visszajelentett nyíltvonali fénysorompókkal kapcsolatos műveleteket a jelenlétes végzi.

Az állomási és nyíltvonali fénysorompókkal kapcsolatos hibabejelentésekre és előjegyzésekre jelen VU 13.1. sz. pontjában előírtak érvényesek.

5.2. Eljárás nyíltvonali fénysorompók használhatatlansága esetén

A nyíltvonali fénysorompó zavarjelzése vagy használhatatlansága esetén a szomszédos forgalomszabályozó állomások forgalmi szolgálattevői és a forgalomirányítók kötelesek egymást értesíteni, szükség esetén kötelesek a zavarjelzés feloldása érdekében intézkedni.

Helyi üzemmódban a nyíltvonali fénysorompó zavarjelzése vagy használhatatlansága esetén a helyi kezelésben lévő szomszédos állomások jelenlétesei és a forgalomirányítók (csatlakozó vonalszakaszok esetén a szomszédos forgalomszabályozó állomások forgalmi szolgálattevői) kötelesek egymást értesíteni, szükség esetén kötelesek a zavarjelzés feloldása érdekében intézkedni.

A Szajol – Püspökladány vonalszakaszon lévő nyíltvonali fénysorompók üzemképes működését helyhez kötött főjelzők ellenőrzik. Amennyiben a fénysorompó üzemképes működését a helyhez kötött főjelző nem ellenőrzi (térközbiztosító berendezés használhatatlan), a forgalomirányító Írásbeli rendelkezésen, vagy a rendelkezésre álló értekező berendezésen köteles értesíteni a mozdonyvezetőt (VU 8.4. sz. pont) a nyíltvonali fénysorompók használhatatlanságáról. Így kell eljárni a Kisújszállás – Kunhegyes állomások között lévő AS1089 útsorompó használhatatlansága esetén, a páratlan számú vonatoknál is.

5.3. Eljárás állomási fénysorompók használhatatlansága esetén

A szolgálati helyre és Püspökladány állomásra bejáró, valamint KÖFI állomásról kijáró vonatok mozdonyvezetőit az állomási fénysorompók használhatatlanságáról a forgalomirányító a rendelkezésre álló értekező berendezésen köteles értesíteni (VU 8.4. pont).

Püspökladány állomásról kijáró vonatok személyzetét az állomási fénysorompók használhatatlanságáról — a forgalomirányító rendelkezése alapján — Püspökladány állomás forgalmi szolgálattevője köteles Írásbeli rendelkezésen értesíteni, majd az Írásbeli rendelkezés kézbesítésének tényét, az Írásbeli rendelkezés számát, a forgalomirányítónak jelenteni.

Abban az esetben, ha távvezérelt üzemben a KÖFI állomás állomási fénysorompóján a megtévesztő villogó fehér fény megmarad, a Kezelési Szabályzatban előírtak szerint a villogó fehér fényjelzést a forgalomirányító köteles lekapcsolni. Amennyiben a fehér fényt a forgalomirányító lekapcsolni nem tudja és a távvezérelt állomáson jelenlétes teljesít szolgálatot, a lekapcsolást a biztosítóberendezés Helyi üzemben történő kezelésével kell megkísérelni. Ebben az esetben a forgalomirányító köteles a jelenlétest utasítani a fehér fény lekapcsolására. Ha a KÖFI állomás állomási fénysorompóján – a biztosítóberendezés Helyi üzemben történő kezelése ellenére – a megtévesztő villogó fehér fény megmarad, akkor a jelenlétes ezt a tényt köteles jelenteni a forgalomirányítónak, aki köteles a hibát bejelenteni a biztosítóberendezési diszpécser részére. A közlekedő vonatok személyzetét az állomási fénysorompó használhatatlanságáról a 8.4. pontban szabályozottak szerint értesíteni kell.

5.4. Jelzőőrök alkalmazása

Pályaműködtetői kapacitásigény felhasználás miatt kikapcsolt fénysorompók jelzőőrökkel történő fedezésére vonatkozóan a Vágányzári vagy Biztosítóberendezési kikapcsolási utasításban kell rendelkezni.

Előre nem látott esetben, amennyiben nyíltvonali fénysorompó használhatatlansága miatt az útátjárót jelzőőrökkel kell fedezni, a kirendelt jelzőőrök részére a Fejrovtos előjegyzési napló,

Menetidők táblázatos kimutatása átadásának helyére vonatkozóan a területileg illetékes biztosítóberendezési diszpécser a területileg illetékes forgalomirányítóval köteles egyeztetni. A nyíltvonali útátjárókat fedező jelzőőrök értesítését a VU. 8.2. sz. pontjában előírtak szerint kell végezni.

Állomási fénysorompók használhatatlansága estén, amennyiben azokat jelzőőrök fedezik, a vonat részére történő vágányútbeállítás során a forgalomirányító köteles utasítani a jelzőőröket az útátjáró fedezésére.

6. Tolatószerkezet

6.1. A tolatás engedélyezése

A tolatást a forgalomirányító engedélyezi.

Helyi üzemmód esetén a tolatást a forgalomirányító rendelkezésére a jelenlétes engedélyezi.

6.2. Tolatás vezetőjének kijelölése, értesítés a tolatás engedélyezéséről

A tolatásvezetői teendőket vonali tolatásvezetővel közlekedő nem személyszállító vonatnál a vonali tolatásvezető, személyszállító vonatnál a vezető jegyvizsgáló köteles ellátni. Vonatkísérő nélkül közlekedő nem személyszállító vonat esetén a szükségessé váló tolatásokat saját, helyismereti vizsgával rendelkező tolatásvezető, vagy vonali tolatásvezető is elvégezheti, vagy külön megrendelés alapján a pályahálózat működtető létszámába tartozó tolatásvezető vagy vonali tolatásvezető is igénybe vehető.

A forgalomirányító vagy a jelenlétes a tolatásvezetővel köteles közölni a tolatás megkezdésének, és — ha lehetséges — a tolatás befejezésének, megszüntetésének idejét.

Az előrelátott, elvégzendő tolatási feladatokról és az F.2. sz. Forgalmi Utasítás 4. fejezetében előírtakról a vonatszemélyzetet a vonatot indító, forgalomszabályozó állomás forgalmi szolgálattevője vagy a forgalomirányító köteles Írásbeli rendelkezéssel, helyi tolatás esetén hangrögzítővel ellátott értekező berendezésen a forgalomirányító köteles értesíteni. Amennyiben az értesítést nem a forgalomirányító végzi, az Írásbeli rendelkezés szövegét a forgalomirányító köteles írásban (zárt e-mail rendszerben) elküldeni a vonatot indító forgalomszabályozó állomásra. Az Írásbeli rendelkezés kézbesítésére felkért forgalomszabályozó állomás forgalmi szolgálattevője a kiszolgáló vonat részére kézbesített Írásbeli rendelkezés számát a vonat részére történő engedélykérés alkalmával köteles közölni a forgalomirányítóval.

Tolatás esetén, a forgalomirányító leterheltségének függvényében, amennyiben az állomáson jelenlétes van, lehetőség van a távvezérelt állomás helyi kezelésre történő átadására. Ebben az esetben a tolatási mozgások engedélyezését a forgalomirányító engedélyével a jelenlétes-végzi.

6.3. A tolatás vezetőjének teendői

A tolatás vezetője az első mozgás megkezdése előtt az utasítást adó hangszórós távbeszélőn, vagy valamely rendelkezésre álló értekező berendezésen köteles a forgalomirányítótól, vagy ha van, a jelenlétestől a tolatás megkezdésére engedélyt kérni.

A tolatás vezetője minden esetben köteles a tolatási mozgáshoz szükséges váltóállítást esetről-esetre a forgalomirányítótól kérni.

6.4. A tolatás végrehajtása

A vonalszakaszon a tolatás kizárólag bejárással végezhető.

A tolatási módszerhez szükséges létszám:

- 1 fő vonali tolatásvezető és 1 fő vonali kocsirendező.

A tolatási technológiához szükséges minimális létszám:

- 1 fő vonali tolatásvezető (útátjáró fedezése esetén a szükséges létszámot kell biztosítani!)

A tolatás vezetésével megbízott dolgozó minden esetben köteles a tolatási mozgáshoz szükséges villamos úton központból állított váltók állítását a forgalomirányítótól kérni.

6.5. A tolatás megszüntetése és folytatása

A tolatás megszüntetésére és folytatására a forgalomirányító ad engedélyt.

Ha a forgalomirányító vagy a jelenlétes előzetesen nem közölte a tolatás vezetőjével a tolatás befejezésének, megszüntetésének idejét, akkor erről, esetről-esetre köteles intézkedni.

A tolatás vezetője a tolatás befejezéséről, a vonatforgalom miatt történő megszüntetéséről köteles az Utasítást adó hangszórós távbeszélőn vagy valamely rendelkezésre álló értekező berendezésen a forgalomirányító vagy a jelenlétes részére jelentést tenni.

Tolatás befejezésekor, valamint megszüntetésekor a tolatást vezető felelős azért, hogy a vonat, valamint a járművek a Biztonsági határjelzőn belül helyezkedjenek el és ott megfutamodás ellen biztosítva legyenek. A tolatás vezetője erről a helyszínen köteles meggyőződni.

6.6. Tolatás a nyílt vonal felé

KÖFI szolgálati hely Tolatási határjelzőjén túl csak a forgalomirányító külön engedélyével szabad tolatni. A Tolatási határjelzőn túl történő tolatásra a forgalomirányító csak akkor adhat engedélyt, ha az állomás felé az adott vágányon nincs vonat útban, valamint csatlakozó vonalszakaszok esetén a szomszédos forgalomszabályozó állomás forgalmi szolgálattevője (forgalomirányítója) a nyílt vonal felé történő tolatáshoz hozzájárult.

Helyi kezelés esetén a Tolatási határjelzőn túl történő tolatásra a jelenlétesnek a forgalomirányító ad engedélyt az előző bekezdésben előírtaknak megfelelően.

6.7. Rendkívüli tolatás

Ha a vonatszemélyzet a vonat továbbítása során olyan üzemveszélyes műszaki hiányosságot fedez fel, amely valamely kocsi azonnali kisorozását teszi szükségessé, akkor ennek tényét a mozdonyvezető köteles a forgalomirányítónak bejelenteni.

KÖFI szolgálati helyen rendkívüli tolatás (pl. műszaki hiba miatti kocsikisorozás, vonategyesítés miatt átállás) csak elkerülhetetlen esetben végezhető, az alábbiak szerint:

- a tolatásvezetői teendőket vonali tolatásvezetővel közlekedő nem személyszállító vonatnál a vonali tolatásvezető, személyszállító vonatnál a vezető jegyvizsgáló köteles ellátni,
- vonali tolatásvezető nélkül közlekedő nem személyszállító vonatnál a menetvonal tulajdonos köteles tolatásvezetőt biztosítani,
- vonali tolatásvezető, vezető jegyvizsgáló nélkül közlekedő vonatnál — kizárólag rendkívüli esetben és csak motorvonatoknál — végezhető vezetőállás cserével átállás.

Ha a vonatból kocsit kell kisorozni, értesíteni kell a forgalmi vonalirányítót és az érintett vasúti társaságot a területi főüzemirányítón keresztül.

- a tolatás engedélyezésekor a forgalomirányító hangrögzítővel ellátott értekező berendezésen köteles a tolatás végrehajtására vonatkozó feladatokat helyi kezelés esetén a jelenléttel, távvezérlés esetén a vonali tolatásvezetővel, a vezető jegyvizsgálóval vagy a mozdonyvezetővel közölni,
- amennyiben az állomáson jelenlétes van, a forgalomirányító diktálása alapján kiállítja a tolatáshoz szükséges Írásbeli rendelkezést, majd annak a forgalomirányító részére történt visszaolvasása után kézbesíti a vezető jegyvizsgáló részére, vonali tolatásvezetővel pedig előszóval közli az elvégzendő feladatokat és korlátozásokat,
- rendkívüli kocsikisorozásról a forgalomirányító köteles az illetékes forgalmi vonalirányítónak jelentést tenni.

6.7.1. Rendkívüli tolatás vezető jegyvizsgálóval közlekedő személyszállító vonattal

Közlekedő személyszállító vonaton olyan üzemveszélyes műszaki meghibásodás esetén, amikor kocsit kell kisorozni a vonatból, a tolatást a forgalomirányító rendelkezése alapján a vezető jegyvizsgáló köteles vezetni. A kocsikisorozás szükségességéről a mozdonyvezető dönt, melynek tényét köteles a forgalomirányítónak bejelenteni.

A tolatás megkezdésére az engedélyt, a váltók állítását és az állomási fénysorompók lezárását a vezető jegyvizsgáló távvezérlés esetén a forgalomirányítótól, helyi kezelés esetén a jelenlétestől köteles kérni.

A járműkapcsolásokat a mozdonyvezető köteles elvégezni.

A kisorozott kocsi kéziféjkének behúzását, a kulccsal lezárható kocsifogó alátét kezelését és a fékpróbát a vezető jegyvizsgáló a mozdonyvezetővel együtt köteles elvégezni. A Vonatterhelési kimutatás módosítását a vezetőjegyvizsgáló köteles elvégezni. A szolgálati helyről a vonat csak a kisorozott kocsi fentiek szerinti megfutamodás elleni biztosítása után indítható el. A kulccsal lezárható kocsifogó alátétek és kulcsainak kezelésére vonatkozóan a 7.1. sz. pontban előírtakat kell alkalmazni.

A vonat tovább indulása előtt a vonat készre jelentését a vezető jegyvizsgáló köteles elvégezni. Az indulásra kész jelentést a VU 12.3. pontban le szabályozottak szerint kell elvégezni.

6.7.2. Rendkívüli tolatás vonali tolatásvezetővel közlekedő nem személyszállító vonattal

Ha a vonatszemélyzet a vonat továbbítása során olyan üzemveszélyes műszaki hiányosságot fedez fel, amely valamely kocsi azonnali kisorozását teszi szükségessé, akkor ennek tényét a mozdonyvezető köteles a forgalomirányítónak bejelenteni.

A tolatás vezetését, a járműkapcsolásokat, a kisorozott kocsi (kocsik) kézi-, rögzítőféjkének a behúzását, kulccsal lezárható kocsifogó alátétek kezelését, a Vonatterhelési kimutatás módosítását a vonali tolatásvezető köteles elvégezni. A fékpróbát a vonali tolatásvezető a mozdonyvezetővel együtt köteles megtartani. A vonat KÖFI állomásról csak a kisorozott kocsi (kocsik) megfutamodás elleni biztosítása után indítható el. A kulccsal lezárható kocsifogó alátétek és kulcsainak kezelésére vonatkozóan a 7.1. sz. pontban előírtakat kell alkalmazni.

A vonat tovább indulása előtt a vonat készre jelentéséről a menetvonal tulajdonos vagy megbízottja köteles gondoskodni.

Az indulásra kész jelentést a VU 12.3. pontban le szabályozottak szerint kell elvégezni.

6.8. Javítási, tisztítási stb. munkák engedélyezése, dokumentálása, járművek fedezése

6.8.2. Fővágányon végzett javítási, tisztítási stb. munka engedélyezése, dokumentálása, járművek fedezése

Amennyiben a vonalszakasz állomásán a javítós kocsit tilos mozgatni, a javítást a fővágányon kell elvégezni. A forgalomirányító engedélye után a munka megkezdésének és befejezésének időpontját a munkavezető köteles előjegyezni a forgalomirányító, vagy ha van jelenlétes az adott állomás Fejrovatos előjegyzési naplójában, amit mindketten kötelesek aláírni. Amennyiben a bejelentés értekező berendezésen történik, a munkavezető neve után „sk.” megjelölést kell tenni.

6.9. Tolatás vasúti járműmérlegen

A vonalszakaszon Törökszentmiklós, Karcag állomáson van vasúti járműmérleg. Az F.2. sz. Forgalmi Utasításban előírtakon felül egyéb szabályozás nem szükséges.

7. Védekezés járműmegfutamodás ellen

7.1. Megfutamodás elleni védekezés tolatás befejezése után

KÖFI állomásokon a járműmegfutamodások megakadályozására a vasúti kocsikat (járműveket) kézi-, rögzítőfékkel, rugóerőtárolós fékkel, valamint kulccsal lezárható kocsifogó alátét alkalmazásával kell biztosítani. A megfutamodás biztosításáért a tolatás vezetője a felelős. A kulccsal lezárható kocsifogó alátétek tárolási helye a forgalmi tároló.

A távvezérelt állomásokon a kocsifogó alátétek külön tároló helyiségben kerültek elhelyezésre. A tároló helyiségek mágneszáras beléptető rendszerrel vannak felszerelve, nyitások nyomógombokkal történik.

Fegyvernek-Örményes távkezelt állomáson a kocsifogó alátétek tárolása kültéri fém tároló ládában történik, mely a felvételi épület végpont felőli oldalán, a forgalmi tároló mellett található. A láda zárszerkezetének kulcsa az épület falára szerelt – mechanikus működésű - kulcstárolóban került elhelyezésre.

A tároló helyiség/tároló láda kinyitása előtt az alkalmazandó kódot az állomást kezelő forgalomirányító telefonon közli a vasúti társaság tolatást végző munkavállalójával. A telefonon történő beszélgetés rögzítésre kerül. A tároló helyiségek bejárati ajtóin kihelyezett tájékoztató tartalmazza az illetékes forgalomirányító telefonos elérhetőségét.

A fali kulcstároló nyitását az alábbiak szerint kell elvégezni:

A fedőlap lenyitása után a belül található „Reset” gombbal alapállapotba kell tenni a tárolót (törölve ezzel az esetlegesen korábbi nyomógomb kezeléseket). Ezt követően a lekérdezett kód beütésével, majd a felső, ezüst színű gomb lehúzásával nyitható a tároló, melyből ezt követően kivehető a tárolóláda kulcsa.

A láda visszazárását követően a kulcsot ismét el kell helyezni a fali tárolóban. Visszazárása ismételten a „Reset” nyomógomb, ezt követően a számkód beütése és a felső, ezüst színű gomb lehúzása kezelési sorrendben történik. A számok megnyomási sorrendje tetszőleges.

A felszabaduló, vagy fel nem használt kulccsal lezárható kocsifogó alátéteket, lezárt kocsifogó alátétek kulcsait a jelenlétes vagy a tolatást végző munkavállaló köteles a tároló helyiségben/tároló ládában elzárni. A kocsifogó alátétek felhelyezését, levételét, tároló helyiségbe történő visszavitelét a tolatást végző munkavállaló jelenteni köteles a forgalomirányító részére, aki ezt a Fejrovatos előjegyzési naplóban köteles előjegyezni.

Amennyiben az állomáson jelenlétes van, a forgalomirányító engedélyével a kulccsal lezárható kocsifogó alátétek kiadását, visszavételét, nyilvántartását ő végzi.

7.2. A járműmegfutamodás elleni védekezés valamennyi közlekedő, végállomásra vagy feloszlató állomásra érkezett vonatknál

Valamennyi közlekedő, végállomásra vagy feloszlató állomásra érkezett vonatnál az E. 2. sz. Fékutasításban előírtakon felül az alábbiak szerint kell eljárni:

- Ha a mozdony lejár a vonatról, akkor a 7.1. pontban előírtak szerint kell a kocsikat megfutamodás ellen biztosítani.
- Ha a mozdony a vonaton marad, akkor
 - a mozdonyt kézfékkal, rugóerő tárolós fékkel, ha ez nem lehetséges, akkor lezárható kocsifogó alátéttel kell megfutamodás ellen biztosítani.
 - a vonat végén lévő kocsit a 7.1. pontban előírtak szerint kell megfutamodás ellen biztosítani.

Amennyiben a kulccsal lezárható kocsifogó alátétet a jármű/járművek műszaki kialakítása miatt elhelyezni nem lehet, akkor a mozdony nem kapcsolható le, a mozdonyvezető a mozdonyt nem hagyhatja el.

Megfutamodás elleni védekezés végrehajtásának módját, eszközeit, kiadását, elhelyezését, visszavételét, kulcsok kezelését, jelentési kötelezettséget a 7.1. pont tartalmazza.

A végállomásra vagy feloszlató állomásra történő érkezés után a megfutamodás elleni védekezés végrehajtásáért az a felelős, aki a sűrített levegő utántáplálást/termelést megszüntette. Valamennyi állomáson, valamennyi vonatnál kulccsal lezárható kocsifogó alátétet kell használni a járműmegfutamodás megakadályozására. A kocsifogó alátétek kezelésére vonatkozó részletes szabályokat a 7.1. pont tartalmazza.

7.3. Felelősség a megfutamodás elleni biztosításért

Tolatás befejezése után a megfutamodás elleni biztosításért a tolatás vezetője a felelős. Egyéb esetekben az a munkavállaló, aki a sűrített levegő utántáplálást megszüntette.

A mennyiben az állomáson van jelenlétes, akkor ő állomásbejáráskor, az ellenőrzésre kötelezettek ellenőrzéseik alkalmával kötelesek a megfutamodás elleni biztosítást ellenőrizni. Hiányosság esetén kötelesek intézkedni a hiányosság megszüntetésére.

8. A vonatközlekedés lebonyolítása

8.1. Engedélykérés – adás

A vonalszakaszon közlekedő vonatok részére történő engedélykérést és engedélyadást a forgalomirányítók végzik. Ha a mozdonyvezető mobiltelefonon nem jelentkezett be a vonalszakaszra történő belépés előtt, a forgalomirányító nem adhat engedélyt az adott vonat részére.

Amennyiben a vonalszakasz valamely állomásán – a forgalomirányító rendelkezése szerint – a berendezés kezelését helyi üzemmódban a jelenlétes végzi, az engedélykérést, engedélyadást a forgalomirányítók végzik az előző bekezdésben szabályozottak szerint.

Abban az esetben, amikor valamelyik EBO 2 kezelőfelület használhatatlansága miatt a vonalszakasz kezelése ideiglenesen egy kezelőfelületről történik, az engedélykérést, engedélyadást a vonalszakasz teljes hosszában a kezelést végző forgalomirányító végzi. Részletes szabályozását az ÁVU tartalmazza.

A két forgalomirányító között az engedélykérés nem szükséges, a közlekedő vonatok átadása számhordozás keretében történik.

Amennyiben valamelyik vonalszakasz valamelyik állomásán – az EBO 2 kezelőfelület használhatatlansága miatt - a berendezés kezelését helyi üzemmódban a jelenlétes végzi, és a közlekedő vonatok követése a biztosítóberendezésen nem lehetséges, akkor az engedélykérést, engedélyadást a két forgalomirányítónak egymás irányában is el kell végeznie.

Távvezérelt, távkezelt, KÖFI vonalszakaszra történő engedélykéréskor a forgalomirányító az engedélykéréssel egyidőben a mozdonyvezető elérhetőségét is köteles közölni.

Amennyiben az F. 2. sz. Forgalmi Utasítás 15.7.4. sz. pontjának értelmében az engedélyadást bizonyítani kell, tanúként az 2 és 3 sz.forgalomirányítót kell bevonni.

8.2. A vonat számának és előrelátható indulási idejének közlése

A vonalszakaszon közlekedő vonatok számát, és előrelátható indulási idejét, valamint a vonat menetrendjében meghatározott legnagyobb sebességét, a vonalrészen lévő nyíltvonali fénysorompók használhatatlansága esetén a vonatot az állomásközbe indító forgalmi szolgálattevő, forgalomirányító köteles közölni a jelzőőrökkel.

Bizonylatolása a Fejrovatos előjegyzési napló 10. sorszámú rovatában történik.

8.3. Elő- és visszajelentés

A KÖFI állomásokról előjelentés a biztosítóberendezés előírászerű kezelésével, a biztosítóberendezésen megjelenő szimbólumokkal történik.

Csatlakozó állomásokról, valamint KÖFI állomásokról amennyiben a biztosítóberendezés használhatatlan, az elő- és visszajelentést a forgalomszabályozó vagy a forgalmi szolgálattevő végzi.

8.4. Rendelkezések közlése a vonatszeméllyzettel

A vonalszakaszra vonatkozóan a közlekedéssel kapcsolatos rendelkezéseket a vonatok személyzetével az F. 2. sz. Forgalmi Utasításban, az F. 2. sz. Forgalmi Utasítás Függelékei 5. sz. Függelékében előírtak szerint kell közölni.

A forgalomirányítók élősavas rendelkezés adására jogosultak.

Az Írásbeli rendelkezések kiállítására és kézbesítésére a forgalomirányító utasítása alapján Püspökladány állomáson a forgalmi szolgálattevő, az állomásokon ha van jelenlétes, akkor ő jogosult.

Amennyiben a vonatszemélyzet nem volt értesíthető Írásbeli rendelkezéssel, akkor a forgalomirányító a közlekedéssel kapcsolatos rendelkezéseket közölheti a mozdonyvezetővel hangrögzítővel ellátott értekező berendezésen.

Amennyiben a közlekedés biztonságával összefüggő, élőszóval közölt rendelkezés adásának időpontjában az értesítendő vonat a nyílt vonalon mozgásban van, a forgalomirányítónak a rendelkezés adását a vonat megállítására vonatkozó utasítással kell kezdenie. A tényleges élőszóval történő értesítés akkor kezdhető meg, amikor a mozdonyvezető a vonatot már megállította és erről a forgalomirányítót tájékoztatta.

A mozdonyvezető teendői:

- a részére lediktált rendelkezéseket a menetokmány „Megjegyzés” című rovatába köteles leírni;
- a lediktált Írásbeli rendelkezés szövegét köteles a forgalomirányítónak visszaolvasni,

majd a rendelkezés végére a rendelkezést adó neve után s.k. betűket írni;

- a menetokmány „Megjegyzés” című rovatába írt Írásbeli rendelkezés vonatkísérőkre vonatkozó részét köteles a vonali tolatásvezetővel vagy a vezető jegyvizsgálóval közölni és ennek igazolásául a vonatkozó rendelkezést aláírni.

8.4.1. A vonalszakasz állomásairól induló vonatok személyzetének értesítése

Azon személyszállító (szerelvény) vonatok esetében, amelyek kiindulási állomása forgalmi személyzet nélküli állomás, a szerelvényforduló figyelembe vételével a vonalszakasz felé induló vonat vonatindító állomásán kell a vonatszemélyzet értesítését elvégezni.

A vonat személyzete köteles közölni a fentiekben meghatározott vonatindító állomáson az Írásbeli rendelkezést kézbesítő forgalmi szolgálattevővel a forgalmi személyzet nélküli állomásról induló vonatának számát.

A vonalszakasz felé szerelvényvonatként közlekedő vonat esetében a mozdonyvezető köteles átvenni a forduló vonat részére kiállított Írásbeli rendelkezés mozdonyvezetői és vezető jegyvizsgálói példányát is. Ebben az esetben a személyzet nélküli állomásról történő indulás előtt az Írásbeli rendelkezés vezető jegyvizsgálói példányát a mozdonyvezető köteles a vonat vezető jegyvizsgálójának átadni. Az átvételt a vezető jegyvizsgáló az Írásbeli rendelkezés mozdonyvezetői példányán „aláírás, nap, óra, perc” feltüntetésével köteles elismerni.

A KÖFI állomásról (amennyiben ott jelenlétes nem teljesít szolgálatot) helyből induló vonatok vonatszemélyzetét a forgalomirányító a rendelkezésre álló értekező berendezésen köteles értesíteni az érvényben lévő lassúmenetekről és az első olyan forgalmi személyzettel rendelkező szolgálati helyen történő megállásról, ahol lehetőség van a kinyomtatott Kimutatás kézbesítésére. A személyzet nélküli szolgálati helyről induló, a forgalomirányító által az érvényben lévő lassúmenetekről és az első forgalmi személyzettel rendelkező szolgálati helyen történő megállásról értekező berendezésen értesített mozdonyvezető köteles a kapott értesítést a Menetokmány „Megjegyzés” rovatában előjegyezni.

Kisújszállás és Karcag telephellyel rendelkező és helyből induló szolgálati vonat értesítése az alábbiak szerint történik:

- A vonatot közlekedtetni kívánó szolgálati szakasz zárt e-mail rendszeren keresztül köteles megkérni a közlekedés napjára vonatkozó lassújel kimutatást az adott szakaszra a forgalomirányítótól. A forgalomirányító a kérés e-mail címére megküldi a közlekedés útvonalára érvényes napi lassúmenet kimutatást. A vonat indulása előtt a mozdonyvezető hangrögzítővel ellátott értekezőberendezésen köteles közölni, hogy milyen számú egyedi azonosítóval rendelkező kimutatással rendelkezik.
- Amennyiben a kimutatást a zárt e-mail rendszeren keresztül nem lehet továbbítani, a forgalomirányító köteles a közlekedés irányában eső első forgalomszabályozó állomásig érvényes napi kimutatásban lévő korlátozásokat lediktálni.

8.4.2. Vonatszemélyzet értesítése rendkívüli esetekben

Rendkívüli esetekben a forgalomirányító a közlekedéssel kapcsolatos rendelkezéseket a mozdonyvezetővel hangrögzítővel ellátott értekező berendezésen közli.

A mozdonyvezető teendői:

- a részére lediktált rendelkezéseket a menetokmány „Megjegyzés” című rovatába köteles leírni;

- a lediktált Írásbeli rendelkezés szövegét köteles a forgalomirányítónak visszaolvasni, majd a rendelkezés végére a rendelkezést adó neve után s.k. betűket írni;
- a menetokmány „Megjegyzés” című rovatába írt Írásbeli rendelkezés vonatkísérőkre vonatkozó részét köteles a vonali tolatásvezetővel, vezető jegyvizsgálóval közölni és ennek igazolásául a vonatkozó rendelkezést aláírni.

A vonalszakaszon, amennyiben rendkívüli esetben a közforgalmú Menetrendben meghirdetett személyszállító vonatok és azok szerelvényvonatként közlekedő vonatainak menetvonala KÖFI forgalmi személyzet nélküli állomáson megváltozik (pl.: másik vonatszám, eltérő viszonylatban közlekedik, stb.), a vonatok mozdonyvezetőinek Szolgálati menetrenddel és Lassúmenet kimutatással történő ellátását, valamint a vonatszemélyzet Írásbeli rendelkezéssel történő értesítését az alábbiakban szerint kell végezni:

- Amennyiben a KÖFI forgalmi személyzet nélküli állomáson a megváltozott vonatszámú közlekedő vonat Szolgálati menetrendje és közlekedési viszonylatra érvényes Lassúmenet kimutatás a hatályos Végrehajtási Utasításokban előírt módon nem adható át a vonatszemélyzet részére, a forgalomirányító köteles a pályavasúti informatikai rendszerben ezeket letölteni. Az érintett vonat mozdonyvezetőjének a pályavasúti informatikai rendszer használatával a vonathoz tartozó Szolgálati menetrendet, amennyiben szükséges Lassúmenet kimutatást csatolmányként, és a közlekedéssel kapcsolatos rendelkezéseket elküldeni.
- A fenti módon megküldött rendelkezés a forgalomirányító élősavas rendelkezését egészíti ki, a küldött e-mail üzenet (közlekedéssel kapcsolatos rendelkezés) sorszámmal nem rendelkezik.
- A mozdonyvezető az elektronikus üzenet megérkezését köteles a forgalomirányító részére visszaigazolni, a kapott Szolgálati menetrend és a Lassúmenet kimutatás azonosítószámát, továbbá a közlekedéssel kapcsolatos rendelkezések tudomásul vételét közölni.
- Az MS Outlook programban az elektronikus értesítés tárgy rovatát az alábbiak szerint kell kitölteni: RND_ dátum (év.hó.nap)_vonatszám.
- Az elektronikus úton továbbított értesítésnek az alábbiakat kell tartalmaznia:
 „Csatoltan küldöm a sz. vonat közlekedéséhez szükséges dokumentumokat. A dokumentumok megérkezését azok azonosítószáma szerint, a közlekedéssel kapcsolatos rendelkezések tudomásulvételét kérem visszaigazolni.
 1. A sz. vonat részére kézbesített xxxxx/xxxxxxx/x sz. menetrend alapján közlekedik.
 2. A sz. vonat a számú egyedi azonosítóval rendelkező Lassúmenet kimutatás alapján közlekedik.
 3. Közlekedéssel kapcsolatos rendelkezések.

Forgalomirányító neve.”

8.5. A vonatok mozdonyvezetőinek indításra, áthaladásra történő felhatalmazása

A KÖFI állomásról induló, továbbá megállás után induló vonatok mozdonyvezetőinek felhatalmazását az F. 2. sz. Forgalmi Utasítás Függelékei 5. sz. Függelékében szabályozottak szerint történik.

A KÖFI állomáson vonatok rendkívüli módon történő áthaladása, Hívójelzést adó, továbbhaladást tiltó kijárat jelző melletti közlekedése az F. 2. sz. Forgalmi Utasítás Függelékei 5. sz. Függelékében szabályozottak szerint történik.

8.6. Vonatok fogadása

KÖFI állomáson, ha jelenlétes teljesít szolgálatot, akkor vonatfogadási kötelezettsége van. Amennyiben jelenlétes nem teljesít szolgálatot, ugyanakkor a távolbalátás korlátozott a vonatokat foglalt vágányra bejáratni nem szabad.

8.6.1. Vonattalálkozások lebonyolítása

KÖFI állomásokon – terelési lehetőség hiányában – a vonattalálkozás lebonyolításánál – az előbb érkező vonat vonatfogadó vágányon történő tényleges megállásáról a forgalomirányító köteles meggyőződni. Amennyiben a forgalomirányító a figyelőkamerák segítségével bármely ok miatt a vonat megállását nem tudja egyértelműen megállapítani, úgy köteles arról a jelenlétes (ha van), vagy a vonatszemélyzet útján érdeklődni.

A forgalomirányító a később érkező követő vagy ellenkező irányú vonat részére csak a tényleges megállásról történő meggyőződés után kezelheti a bejáratni jelzőt.

Állomástávolságú közlekedés esetén (VU 13.7. sz. pont), amennyiben a biztosítóberendezésen a forgalomirányító - az állomásköz (valamely térköz) látszólagos foglaltsága, vagy a biztosítóberendezés visszajelentésének hiánya miatt - nem tud meggyőződni a vonat teljes megérkezéséről (elhaladásáról), akkor arról az alábbiak szerint kell meggyőződni:

- amennyiben a forgalomirányító a távvezérelt, távkezelt állomáson felszerelt kamerák segítségével - bármely ok miatt - kétséget kizáró módon nem tud meggyőződni a vonat teljes megérkezéséről (elhaladásáról), akkor köteles a helyzetet tisztázni az adott vonat személyzete, vagy a KÖFI állomáson tartózkodó más vonat személyzetének közreműködésével,
- ha a KÖFI állomáson van jelenlétes, akkor a forgalomirányító rendelkezése szerint köteles a vonat megérkezéséről (elhaladásáról) meggyőződni,
- abban az esetben, ha a kijelölt személy kétséget kizáróan megállapította a vonat teljes megérkezését (elhaladását), majd ezt jelentette a forgalomirányítónak, akkor az állomásköz indokolatlan foglaltságát kell feltételezni,
- ha a vonat teljes megérkezése bármely ok miatt nem állapítható meg, akkor a foglalt vágányszakasz felé vonat nem indítható mindaddig, amíg a forgalomirányító a következő vonatfogadásra kötelezett dolgozó útján kétséget kizáró módon meg nem győződött arról, hogy a zárjelző a vonaton van.

8.7. Szolgálat a vonatoknál

KÖFI állomásokon tartózkodó vonat személyzete csak a forgalomirányító engedélyével távozhat el a vonattól.

8.8. Munkavonatok közlekedtetése

A D.2. sz. Utasítás szerint összeállított munkavonat távvezérelt, távkezelt vonalszakaszon történő közlekedtetése esetén a vonat műszaki irányítója írásban köteles közölni az állomási, a pálya- és a vonatszemélyzet által figyelembe veendő biztonsági és közlekedésszabályozási előírásokat a forgalomirányítóval.

A forgalomirányító köteles a vonat műszaki irányítója által írásban közölt biztonsági és közlekedésszabályozási előírásokat a közlekedés útvonalán szolgálatot végző forgalmi

szolgáltatavókkal (forgalomirányítókkal), azok pedig az érdekelt állomási és pályaszemélyzettel a rendelkezésre álló értekező berendezésen közölni.

A vonatszemélyzetet érintő rendelkezéseket a vonatszemélyzettel a forgalomszabályozó állomás forgalmi szolgáltatavójának (forgalomirányítójának) Írásbeli rendelkezéssel kell közölni.

A távkezelt, távvezérelt vonalszakaszra a beállított menetiránynak megfelelő irányban kivonuló, valamint a visszatérő munkavonat részére - ha lehetséges – a bejárati jelzőt kezelni kell.

Amennyiben a bejárati jelzőre továbbhaladást engedélyező jelzés nem vezérelhető ki a munkavonat részére, a VU 13.3. sz pontjában szabályozottak szerint kell eljárni.

8.9. Segélymozdonyok, segélyvonatok közlekedtetése

Amennyiben valamely állomáson jelenlétes teljesít szolgálatot, a forgalomirányító rendelkezésére az Írásbeli rendelkezést ő állítja ki, majd a segélyre szoruló vonat utolsó állomásától a forgalomirányító élıszavas engedélyével kivonulhat a segélyre szoruló vonatig.

A távvezérelt, távkezelt vonalszakaszokon közlekedő segélymozdonyok, segélyvonatok részére személyzet nélküli állomásról történő kivonulás esetén kiállítandó Írásbeli rendelkezést a forgalomirányító felkérésére kézbesíthetik az érintett utolsó, személyzettel rendelkező szolgálati helyen is. Ebben az esetben a vonat az utolsó állomásig leközlekedhet, onnan a kézbesített Írásbeli rendelkezés alapján a forgalomirányító engedélyével vonulhat ki.

Egyebekben az F.2. sz. Forgalmi Utasításban elıirtak érvényesek.

8.10. 6000 kg-nál könnyebb járművek közlekedtetése

A 6000 kg-nál könnyebb vagy 300 mm-nél kisebb átmérőjű kerekekkel rendelkező járművek vonalszakaszon történő közlekedésekor az F.2. sz. Forgalmi Utasítás 15.fejezetben elıirtakon felül az alábbiakat kell betartani:

- A menetek részére a biztosítóberendezést kezelni kell.
- A jármű vezetője minden esetben köteles a forgalomirányítónak az állomásra történő megérkezés (vonatfogadó vágányon történő megállás), valamint az állomásból történő teljes kihaladás tényét jelenteni. Erről a vonalszakaszra a 6000 kg-nál könnyebb vagy 300 mm-nél kisebb átmérőjű kerekekkel rendelkező járművet indító, forgalomszabályozást végző állomáson kell Írásbeli rendelkezésen értesíteni jármű vezetőjét.
- A forgalomirányító a jelentést követően nyithatja fel a menet részére előzetesen kézi kezeléssel lezárt állomási fénysorompót, valamint szüntetheti meg, az esetleges zavart a biztosítóberendezésen.

9. Utastájékoztató

9.1. Utastájékoztató rendszerek általános leírása

A vonalszakaszon PIS-3 típusú automatikus gépi utastájékoztató berendezés üzemel, mely a közlekedő vonatokról az adatokat a biztosítóberendezésből, UTAS, UTAS+ és a FOR rendszerből kapja.

Amennyiben az automatikus utastájékoztató használhatatlan, akkor a vonalszakaszon az utazóközönség tájékoztatására számítógéppel és az UTAS rendszerből származó adatokkal támogatott SCHAUER PIS3 típusú Püspökladány KÖFI központban kezelt digitalizált gépi

hangosbemondó berendezés van, amely berendezés kezeli a szolgálati helyen lévő vizuális kijelzőket is.

Aktualizálása a Püspökladány Forgalmi csomóponti főnökség feladata. Az utastájékoztató berendezésre a belső és külső körzethez tartozó valamennyi hangszóróra van kapcsolva.

Amennyiben az utastájékoztató berendezés használhatatlan (automatikus és KÖFI), és van jelenlétes, akkor távvezérelt állomáson a KAB típusú berendezésen élőszavas bemondással kötelesek az utastájékoztatót végezni.

Az utastájékoztató berendezéshez tartozó kijelzők:

- utascarnokban: érkező/induló vizuális utastájékoztató összesítő kijelző, interaktív Info oszlop,
- a peronon info oszlop.

9.2. Az utastájékoztató rendszerhez tartozó szolgálati helyek és utastájékoztató körzetek

Az utastájékoztató rendszerhez tartozó állomások: Törökszentmiklós, Fegyvernek-Örményes, Kisújszállás, Karcag, Püspökladány

Az utastájékoztató rendszerhez tartozó állomások utastájékoztató körzetek:

- Utas belső: a váróterem
- Utas külső: az 'A' és a 'B' 'C' peron

9.3. Az utasperonok megközelítési időnormája

- Törökszentmiklós állomás: 4 perc
- Fegyvernek-Örményes állomás: 4 perc
- Kisújszállás állomás: 4 perc
- Karcag állomás: 4 perc
- Püspökladány állomás: 5 perc

9.4. A rendszer kezelése normál üzemi körülmények idején

Az állomáson az utazóközönség tájékoztatására az UTAS és a biztosítóberendezésből kapott vonatkövetés rendszerekből származó adatokkal támogatott SCHAUER PIS3 típusú helyben kezelt digitalizált gépi hangosbemondó berendezés van.

A berendezés kezeli a szolgálati helyen lévő vizuális kijelzőket is. Az utastájékoztató berendezéshez tartozó kijelzők:

- Az utascarnokban: 1 db. érkező/induló vizuális utastájékoztató összesítő kijelző, 1 db. interaktív Info oszlop.
- A peronon: 1 db. Info oszlop, 2 db. kétoldalas vágány melletti peron kijelző.

A berendezés működésének felügyeletét, szükséges kezelését a forgalmi szolgálattevő végzi önállóan a forgalomirányító 1. és forgalomirányító 2. utasítására.

A forgalmi szolgálattevők a FOR rendszer adatai alapján, valamint a forgalmi vonalirányítótól – a forgalomirányítón keresztül – kapnak tájékoztatást a vonatkésésekről. Rendkívüli esemény esetén az utazóközönséget az információk megszerzését követően soron kívül, egyértelműen, lényegre törően a bekövetkezett rendkívüli esemény típusára kiterjedően, nyelvileg helyesen

kell tájékoztatni oly módon, hogy az elhangzottak a tájékoztatottak körében ne keltsenek pánikot, ne okozzanak zavart.

Amennyiben információhiány vagy egyéb ok miatt a tényszerű tájékoztatás nem lehetséges, abban az esetben annak a megjelölése szükséges, hogy előreláthatólag mikor szolgálhatunk pontos információval.

9.5. Rendkívüli üzemi körülmények (havaria) esetén az utastájékoztatás szervezése és végrehajtása

Rendkívüli üzemi körülmények esetében a vizuális utastájékoztató összesítő kijelzőn és az interaktív Info oszlopon lehet megjeleníteni a havaria helyzettel kapcsolatos információkat.

Az élőszavas utastájékoztatások havaria esetekre előre digitalizált szöveggel vagy a valóságnak megfelelően kell az utastájékoztatást végezni.

Az utasok tájékoztatása Püspökladány KÖFI központból, vagy ha az állomáson van jelenlétes, akkor élőszóval történik.

9.6. Eljárás a berendezések használhatatlansága esetén

A gépi hangosbemondó berendezés meghibásodását haladéktalanul be kell jelenteni a távközlési diszpécsernek és a MÁV-START Zrt. területi főüzemirányító (18-40) részére. A megjavított utastájékoztató berendezés újbóli üzemszerű működésének időpontját haladéktalanul, de legkésőbb a megjavítását követő 25 percen belül jelezni kell a MÁV-START Zrt. területi főüzemirányító felé.

A gépi hangosbemondó berendezés meghibásodása esetén az érvényes szöveggönyv alapján, ha van jelenlétes, akkor az utasok tájékoztatását az utastájékoztató hangszórós berendezésen Ő végzi.

Az utastájékoztató hangszórós berendezés meghibásodása esetén az élőszóval történő utastájékoztatást, ha van, akkor a jelenlétes végzi. Erről, valamint a közlekedő vonatokról a személypénztárost élőszóval kell értesíteni.

Az élőszóval történő utastájékoztatást először a várótermekben, majd a felvételi épület előtti területen kell végezni.

Amennyiben az állomáson jelenlétes nem teljesít szolgálatot az utastájékoztatás csak a vizuális berendezéseken történik

10. Rakodások engedélyezése

10.1. Rakodási engedély kiállítása kézbesítése

A vonalszakasz állomásain közforgalmú rakodóvágányon történő rakodás csak a forgalomirányító engedélyével végezhető.

A vonali tolatásvezető által a rakodóhelyre beállított és megfutamodás ellen biztosított járműveket a fuvarozó vasúti társaság képviselője köteles a ki- vagy berakást végző cég részére átadni, tőle visszavenni.

A Rakodási engedélyt a kiszolgáló menettel érkező vagy a helyszínen tartózkodó vonali tolatásvezető állítja ki és kézbesíti a rakodó fél részére, valamint veszi vissza.

A rakodó félnek a helyszínen kell tartózkodnia a menet érkezésekor vagy a vonali tolatásvezetőnek helyszínen történő tartózkodásakor, amikor a Rakodási engedély átvehető és visszaadható.

Amennyiben a vasúti kocsik rakodáshoz történő beállításakor a rakodó fél nem tartózkodik a

helyszínen, akkor a Rakodási engedély kiadását és visszavételét az alábbiak szerint kell elvégezni:

- a vasúti társaság köteles a Rakodási engedély kézbesítéséhez szükséges tolatószemélyzetet megrendelni,
- köteles gondoskodni a tolatószemélyzet rakodási helyre történő kijuttatásáról és a telephelyre történő visszajuttatásáról, a rakodás befejezése után a Rakodási engedély Püspökladány állomásra történő visszajuttatásáról,
- a vasúti társaság köteles a kiállított Rakodási engedélyt Püspökladány állomáson a kiállító forgalomirányítótól átvenni, a rakodás befejezése után azt részére visszajuttatni.

A Rakodási engedély kiállítását, átadását, visszavételét végezheti a jelenlétes is, ha van.

A Rakodási engedély, Munkaengedély kiadásával kapcsolatos szabályozást a vasúti társaságokkal történt megállapodásban kell szabályozni.

11. Építési és fenntartási munkák

11.1. A vonatforgalmat nem érintő, nem vágányzár keretében, az elsodrási határon kívül végzett munkák

A forgalomirányító Karcag, Kisújszállás, Fegyvernek-Örményes, Törökszentmiklós állomás és köztük lévő állomásközök viszonylatában amennyiben az állomáson nincs jelenlétes a vonatforgalmat nem érintő elsodrási határon kívüli munkavégzés megkezdéséhez van előzetesen kiadott utasítás, rendelkezés, engedély a munkavezető személyi adataival, akkor az engedélyt közvetlenül a munka vezetőjének távbeszélőn adja meg. Amennyiben az értekezés a forgalomirányító és a munkavezető között mobiltelefonon történik és a felelős neve, beosztása, telefonszáma szerepel a munkavégzéshez kiadott utasításban, valamint a forgalomirányító telefonja kijelzi a hívószámot és a hangrögzítő működőképes, akkor az F.2. sz. Forgalmi Utasítás 17. fejezetében foglaltaktól eltérően elegendő a telefonon adott-kapott szóbeli engedély a munka megkezdésére. Amennyiben a hangrögzítő működésképtelen, a telefonon adott-vett közleményeket az F.2. sz. Forgalmi Utasítás 17. fejezetében előírtak szerint kell bizonylatolni

Amennyiben a vasúti pályahálózat működtető szervezeti egységének munkavezetője, vagy az adott munkaterületre belépési- és munkaengedéllyel rendelkező külső vállalkozó által a vonatforgalmat nem érintő elsodrási határon kívüli munkavégzéshez nincs előzetesen kiadott utasítás, rendelkezés, engedély a munkavezető adataival, akkor a munka megkezdését a munka vezetője Püspökladány, Szajol, Kunhegyes, Kunmadaras állomáson vagy ha van jelenlétes, az érintett állomás Fejrovatos előjegyzési naplójában az F.2. sz. Forgalmi Utasítás 18. fejezetében foglaltak szerint köteles előjegyezni, valamint a befejezést előjegyezni vagy távbeszélőn bejelenteni.

11.2. A vonatforgalmat érintő, nem vágányzár keretében, az elsodrási határon belül végzett munkák

A munkavégzés során a bejelentkezésre, bejegyzésekre vonatkozóan a 11.1. pont előírásai szerint kell eljárni.

Abban az esetben, ha a munkavégzés technológiai és/vagy munkabiztonsági sebességkorlátozással jár együtt és a napi lassúmenet kimutatásban nem szerepel, akkor a munkavezető által a Fejrovatos előjegyzési naplójába tett sebességkorlátozásra vonatkozó bejegyzést a munkavezető közli a forgalomirányítóval, aki ezt a Fejrovatos előjegyzési naplóba köteles előjegyezni. Nyíltvonali sebességkorlátozás esetén forgalomirányító a bejegyzés

alapján – amennyiben szükséges – értesíti a szomszéd állomás forgalmi szolgálattevőjét, forgalomirányítóját.

11.3. Pályaműködtetői kapacitásigény felhasználás

A vonalszakaszon az előre tervezett karbantartási, felújítási, fenntartási munka elvégzése miatt szükséges vágányzár, feszültségmentesítés, biztosítóberendezési kikapcsolás (pályaműködtetői kapacitásigény felhasználás) megkezdését – a területileg illetékes forgalmi vonalirányító előzetes hozzájárulásával – állomáson a forgalomirányító, nyílt vonalon a forgalomirányító vagy a szomszédos forgalomszabályozó állomás forgalmi szolgálattevője engedélyezi.

A KÖFI vonalszakaszon végzett pályaműködtető kapacitás igény felhasználás esetén a munkavégzésért felelős köteles Püspökladány, Szajol, Kunhegyes vagy Kunmadaras állomás Fejrovasat előjegyzési naplójában az engedélyezett pályaműködtetői kapacitásigény felhasználás megkezdését előjegyezni, valamint a befejezését előjegyezni vagy távbeszélőn bejelenteni. A pályaműködtetői kapacitásigény felhasználás megkezdése és befejezése KÖFI állomáson előjegyezhető a Fejrovasat előjegyzési naplóban, ha van jelenlétes.

Az előre nem látható pályaműködtetői kapacitásigény felhasználás esetén az F.2. sz. Forgalmi Utasítás 17. fejezetében előírtak szerint kell eljárni.

11.4. Munkavonatok közlekedtetése

A pályaműködtetői kapacitásigény felhasználáshoz kapcsolódó munkavonatoknak a vonalszakaszon történő közlekedésekor az F.2. sz. Forgalmi Utasítás, valamint az F.2. sz. Forgalmi Utasítás Függelékei 17. sz. függelékében előírtakon felül az alábbiakat kell betartani:

- a munkavonatok közlekedését a kiadott Végrehajtási utasítások szabályozzák,
- a munkavonatok közlekedésekor történő értesítéskor a VU 8.4. pontjában foglaltak a mérvadóak

Távvezérelt, távkezelt vonalrészben lévő pályaműködtetési kapacitásigény felhasználás esetén közlekedő munkavonat személyzetének értesítése személyzettel rendelkező állomáson történik írásbeli rendelkezéssel. Ebben az esetben vonatszámban a célállomásig közlekedik, onnan az írásbeli rendelkezés alapján a forgalomirányító engedélyével MRN –ben kivonulhat a munkahelyre.

12. Pályavasúti informatikai rendszerek kezelése

12.1. A munkahelyek adatai, az egyes munkahelyeken végzett feladatok meghatározása

Püspökladány állomás forgalmi irodáiban öt munkahely üzemel:

- I. munkahely a forgalomirányító irodában (kezelését a forgalomirányító 2. végzi)
- II. munkahely a forgalomirányító irodában (a naplózó forgalmi szolgálattevő kezeli)
- III. munkahely a külső forgalmi irodában (a külső forgalmi szolgálattevő kezeli)
- IV. munkahely a forgalomirányító irodában (kezelését a forgalomirányító 1. végzi)
- V. munkahely a forgalomirányító irodában (kezelését a forgalomirányító 3. végzi)

Részletes teendőik:

- I. munkahely:
Szükség esetén a naplózó forgalmi szolgálattevő részére kijelölt feladatokat elvégzése.
- II. munkahely:

A FOR00 rendszerben Püspökladány és Karcag állomások vonateseményeinek naplózása, MRN betervezése (Segélygép közlekedése esetén is), valamint Törökszentmiklós – Püspökladány távkezelt szakasz valamennyi állomására vonatkozóan szolgáltatás naplózása.

- III. munkahely:

Írásbeli rendelkezést készítése, szolgálati menetrend, valamint napi lassúmenet kimutatás, szükség esetén Vonatterhelési kimutatást nyomtatása.

- IV. munkahely:

FOR00 naplózás, MRN betervezése (Segélygép közlekedése esetén is) és szükség esetén Törökszentmiklós, Fegyvernek-Örményes és Kisújszállás állomáson teljesített szolgáltatások naplózása, valamint ezen állomások vágányhelyzetének rendszerben történő aktualizálása.

- V. munkahely:

Püspökladány és Karcag állomások tekintetében a FOR00-ban megjelenített vágányhelyzet aktualizálása.

A Forgalmi napló menü kezelőjének indokolt esetben el lehet térni a forgalomirányító 2. utasítása alapján. A nem alapesetben történő rögzítés tényszerű, pontos, és időben történő bevitelért a forgalomirányító 2. a felelős.

Valamennyi távvezérelt KÖFI állomáson amennyiben jelenlétes teljesít szolgálatot, a naplózásokat ő végzi.

12.2. Vonatösszeállítás közlése

A vonatösszeállítás közlés a menetvonal tulajdonos feladata.

A vonatösszeállítás közlése és rögzítése történhet:

- a vasúti társaság saját rendszerében és elektronikus adatátadással,
- a helyszínen kézírással, majd ezt követően az Adatrögzítő Központba történő adatközléssel,
- a helyszínen kézírással, majd ezt követően az informatikai rendszerben történő rögzítéssel.

12.2.1. Külső vonatfelvétel végrehajtása pályavasúti szolgáltatás keretében

Törökszentmiklós és Fegyvernek-Örményes, Kisújszállás és Karcag állomáson külső vonatfelvételt vonali tolatásvezetői vizsgával rendelkező munkavállalók végezhetnek. A külső vonatfelvétel során az adatok rendszerbe történő rögzítése Adatrögzítő Központon keresztül történik. Az Adatrögzítő Központ hívószáma: 06/30-504-4878.

A forgalomirányító (1 vagy 2), vagy megbízása alapján, a jelenlétes (ha van) távbeszélőn értesíti a külső vonatfelvételt végző munkavállalót az összeállított, elegyet továbbító vonatról (vonatszám, vágányszám).

Értesítést követően a külső vonatfelvételt végző munkavállaló a pályavasút által rendelkezésre bocsátott mobiltelefonon a vonat adatait az Adatrögzítő Központ részére bediktálja. Lehetőség szerint a vonat felvétele előtt el kell végezni a vonat fékpróbáját is.

A belső adatrögzítő részére a diktálás megkezdése előtt az alábbi adatokat szükséges közölni:

- a vonatfelvétel szolgálati helyét
- a vasúti társaság nevét és a vonatazonosítót
- az adatközlő nevét

Ezek után a külső vonatfelvételt végző a bediktálja a szükséges adatokat a belső adatrögzítő (Adatrögzítő Központ) részére: felvétel iránya, kocsi 12 jegyű pályaszáma, a kocsi lég- vagy

kézifékkal fékezett tömege, rakott, vagy üres állapot jelölése, rakott esetén a rakomány tömege, új kocsi elhelyezkedése a vonatban, esetleges továbbítási korlátozások, Rk küldemény esetében az Rk engedély száma, kisorozó állomása, Rd küldemény esetében az Rd kód, a veszélyes áru tömege.

Amennyiben a vonatot fegyveres őrnek kell kísérni, a vonatot a fegyveres őrrel közösen kell felvenni. Ebben az esetben a fegyveres kíséret tényét az IÜR rendszer vonatösszeállítás párbeszédének megjegyzés rovatában rögzíteni kell.

A külső vonatfelvételt végző a rendszer optimális foglaltságának biztosítása érdekében a kocsiadat-felvételhez kapcsolódó adatközlést folyamatosan köteles végezni, ezért közben más tevékenység (pl. műszaki kocsivizsgálat, bárcázás) nem végezhető.

A mobiltelefon meghibásodása esetén a vonat külső felvételét kézírással kell elvégezni Vonatterhelési kimutatás nyomtatványon.

Ha a PASS2 rendszer hibája miatt az IÜR-ben történő vonatösszeállítás rögzítését nem lehet elvégezni és a Funkcionális felügyelet a használhatatlanság tényét megerősítette, kézírással 3 példányban felvett Vonatterhelési kimutatást kell kiállítani, egy példányt Püspökladány állomáson a forgalmi irodában kell leadni, az így leadott példányokat a közlekedés idejének sorrendjében gyűjtve 1 évig meg kell őrizni.

A külső vonatfelvételt végző, ha rendellenességet tapasztal (zárhiány, árukár, műszaki ok stb.), annak jellege szerint köteles intézkedni.

A Vonatterhelési kimutatás szükség esetén, ha azt a vasúti társaság igényli, a FOR00/Forgalmi napló párbeszédéből kinyomtatható.

CSM-es vonatok esetén amennyiben szükséges a zárjelző kezelése a vasúti társaság, vonali tolatásvezetővel közlekedő vonat esetén a vonali tolatásvezető feladata.

Abban az esetben, ha az adatközlő és az adatrögzítő központ között megszakad az adatrögzítő telefonja 30 másodperc időtartamig nem lesz elérhető, a rendszerben beállított utómunka állapota miatt. Amennyiben az adatközlő a megszakadt kapcsolat után 30 másodperc elteltével kezdeményez hívást, nagy valószínűséggel a hívásirányítási rendszer ahhoz a munkaállomáshoz kapcsolja, amellyel előzőleg megszakadt a kapcsolata. Abban az esetben, ha a Központi Hívásirányítási rendszer másik adatrögzítőt kapcsol, akkor az adatközlés megszakadásáról a vonatfelvétel szolgálati helyéről, vasúti társaság nevére és a vonatazonosítóról az új adatrögzítőt az adatközlő tájékoztatni köteles. Az adatrögzítő a közlés alatti vonatösszeállítást megnyitva folytathatja az adatok rögzítését.

Mozdonycsere, valamint kocsi ki-, besorozás, személyzetváltás esetén új vonatösszeállítás közlése szükséges.

12.2.2. Külső vonatfelvétel végrehajtása vasúti társasági munkavállalókkal

IÜR hozzáféréssel rendelkező vasúti társaság közvetlenül rögzíti a vonat összeállítás adatait a rendszerben, melyből az automatikusan elkészíti a vonatterhelési kimutatást. A vonat összeállítás közlése a menetvonal tulajdonosának feladata.

Saját rendszerrel rendelkező vasúti társaság esetén elektronikus adatátadással automatikusan történik meg az IÜR rendszerbe történő közlés.

A MÁV-START Zrt. személyszállító- és szerelvényvonatai esetében az adatátvitel ezen a módon történik.

Ha a vonatadatok nem kerülnek át a PASS2 rendszerbe (a vonat fejadatái nem kerülnek kitöltésre a FOR00 alrendszerben), akkor a MÁV-START vonata esetén a vezető jegyvizsgáló köteles papír alapú Vonatterhelési kimutatást kiállítani. Ebben az esetben a vonat fejadatáit Püspökladány állomáson a forgalmi szolgálattevő rögzíti a FOR00 rendszerben. A pontos járműkövetés érdekében a vasúti társaság köteles a lehető legrövidebb időn belül gondoskodni

az adatok PASS2 rendszerbe történő rögzítéséről. Az így kiállított papír alapú vonatterhelési kimutatásokat a közlekedés idejének sorrendjében gyűjtve 1 évig meg kell őrizni.

Egyéb vasúti társaság vonatai esetén át kell térni a Adatrögzítő Központban történő diktálásra. Adatrögzítő Központon keresztül történő közlés esetén, amennyiben a vasúti társaság külső vonatfelvételt végző munkavállalója nem rendelkezik alkalmas mobiltelefonnal, akkor a külső vonatfelvétel folyamata megegyezik az 12.2.1. pontban foglaltakkal.

Amennyiben a vasúti társaság külső vonatfelvételt végző munkavállalója rendelkezik alkalmas mobiltelefonnal, a következő az eljárás:

A forgalomirányító (1 vagy 2) értesíti a vasúti társaság munkavállalóját az összeállított, elegyet továbbító vonatról (vonatszám, vágányszám).

A vonatfelvétel megkezdését és befejezését az időpont feltüntetése és aláírás mellett elő kell jegyezni a Fejrovas előjegyzési naplóba.

A mobiltelefonon keresztül történő vonatfelvétel esetén lehetőség szerint a vonat felvétele előtt el kell végezni a vonat fékpróbáját is.

Az Adatrögzítő Központ központi hívószáma: 06/30-504-4878.

A belső adatrögzítő részére történő diktálás megkezdése előtt az alábbi adatokat szükséges közölni:

- a vonatfelvétel szolgálati helyét
 - a vasúti társaság nevét és a vonatazonosítót
 - az adatközlő nevét
 - A külső vonatfelvételt végző munkavállaló bediktálja a szükséges adatokat a belső adatrögzítő (Adatrögzítő Központ) részére: felvétel iránya, kocsis 12 jegyű pályaszáma, a kocsis lég- vagy kézfékekkel fékezett tömege, rakott, vagy üres állapot jelölése, rakott esetén a rakomány tömege, új kocsis elhelyezkedése a vonatban, esetleges továbbítási korlátozások, Rk küldemény esetében az Rk engedély száma, kisorozó állomása, Rd küldemény esetében az Rd kód, a veszélyes áru tömege.
- Amennyiben a vonatot fegyveres őrnek kell kísérni, a vonatot a fegyveres őrrel közösen kell felvenni. Ebben az esetben a fegyveres kíséret tényét az IÜR rendszer vonat összeállítás párbeszédének megjegyzés rovatában rögzíteni kell.
- A mobiltelefon meghibásodása esetén a vonat külső felvételét kézirással kell elvégezni Vonatterhelési kimutatás nyomtatványon. Utóbbi esetben a felvett adatok továbbítására a forgalmi irodában elhelyezett fax készülék (03/66-54) biztosított. Abban az esetben, ha a fax készülék sem működik, lehetőség van CB telefonon (03/66-50) történő diktálásra is.
 - Ha a PASS2 rendszer hibája miatt az IÜR-ben történő vonat összeállítás rögzítését nem lehet elvégezni és a Funkcionális Felügyelet a használhatatlanság tényét megerősítette, kézirással 3 példányban felvett vonatterhelési kimutatást kell kiállítani, egy példányt a forgalmi irodában kell leadni, az így leadott példányokat a közlekedés idejének sorrendjében gyűjtve 1 évig meg kell őrizni. Ebben az esetben a pontos járműkövetés érdekében a vasúti társaság köteles a lehető legrövidebb időn belül gondoskodni az adatok PASS2 rendszerbe történő rögzítéséről.

A belső adatrögzítő a bediktált adatokat rögzíti az IÜR-ben, amennyiben a rendszer, figyelmeztető üzenetet küld, az adatrögzítést végző tájékoztatni köteles az adatközlőt és az ő általa kért módosításokat kell végrehajtani.

A külső vonatfelvételt végző munkavállaló, ha rendellenességet tapasztal (zárhiány, árukár, műszaki ok stb.), annak jellege szerint köteles intézkedni.

A Vonatterhelési kimutatás szükség esetén, ha azt a vasúti társaság igényli a FOR00/Forgalmi napló párbeszédéből kinyomtatható.

- Abban az esetben, ha az adatközlő és az adatrögzítő központ között a mobiltelefonos és vagy a CB telefonos kapcsolat megszakad – tekintettel arra, hogy az újbóli kapcsolat

létesítése esetén a korábban közölt adatokat rögzítő adatrögzítő és az újonnan kapcsolt adatrögzítő azonossága nem garantálható - az adatrögzítő az adatok mentése érdekében rögzítéssel köteles az IÜR Vonat összeállítás párbeszédéből kilépni.

- A megszakadt telefonkapcsolat után az adatrögzítő telefonja 30 másodperc időtartamig nem lesz elérhető, a rendszerben beállított utómunka állapota miatt. Amennyiben az adatközlő a megszakadt kapcsolat után 30 másodperc elteltével kezdeményez hívást, nagy valószínűséggel a hívásirányítási rendszer ahhoz a munkaállomáshoz kapcsolja, amellyel előzőleg megszakadt a kapcsolata.
- Abban az esetben, ha a Központi Hívásirányítási rendszer másik adatrögzítőt kapcsol, akkor az adatközlés megszakadásáról a vonatfelvétel szolgálati helyéről, vasúti társaság nevééről és a vonatazonosítóról az új adatrögzítőt az adatközlő tájékoztatni köteles. Az adatrögzítő a közlés alatti vonatösszeállítást megnyitva folytathatja az adatok rögzítését.

Csak mozdonyvezetővel közlekedő vonatok esetén, amennyiben szükséges a zárjelző kezelése, az a vasúti társaság feladata.

12.3. Vonatok készre jelentésével kapcsolatos előírások

A MÁV-START Zrt. személyszállító és szerelvényvonatai vonatai esetén:

- A vonatok készre jelentése interfészen keresztül, elektronikusan történik. A vonat felvételét követően a rögzített adatokkal együtt a készre jelentés állapot is automatikusan továbbításra kerül a PASS2 rendszerbe. A FOR00 naplózó alrendszer Forgalmi napló ablakában lévő listadobozban a vonat összeállítás állapotánál az indulásra készre jelentett vonat indulási eseménysoránál „K” betű jelenik meg. A naplózás ablakban az Indulásra kész kapcsoló automatikusan bekapcsolásra-, a készre jelentés időpontja megjelenítésre kerül. A forgalomirányító innen értesül a készre jelentésről.
- Ha egy vonatról nem érkezik készre jelentés, akkor a vezető jegyvizsgáló köteles papír alapú Vonatterhelési kimutatást kiállítani. A vonatnak az indulásra kész állapotáról az értesítést a vezető jegyvizsgáló, a kézi Vonatterhelési kimutatáson, "A sz. vágányon, a sz. vonat indulásra kész. Mozdonyvezető elérhetősége:, a mozdony üzemképes vonatbefolyásoló berendezéssel/ jól működő vonatbefolyásoló berendezés nélkül éberségi berendezéssel csak mozdonyvezetővel/ a mozdonyon második figyelésre kötelezett dolgozó teljesít szolgálatot. (Csak a közlekedésnek megfelelő megjegyzést kell leírni!) aláírás/név ... óra ... perc" bejegyzéssel igazolja.
- Az így kiállított Vonatterhelési kimutatást az 12.2.2. pontban leírtak alapján kell kezelni.
- Ha a vonat menetrend szerinti indulási idejéig a készre jelentés nem történik meg és papír alapú Vonatterhelési kimutatás sem kerül átadásra, akkor a vonat az állomásról nem indítható el. A késedelmes készre jelentés miatti vonatkésésért a MÁV-START Zrt felelős.

Más vasúti társaság vonatai esetén:

A vonatok készre jelentését elsődlegesen az IÜR rendszeren keresztül (közvetlenül, interfészen, vagy Adatrögzítő Központ bevonásával) kell végezni. A készre jelentés megtörténtéről a FOR00 rendszerből értesül a forgalomirányító.

Az IÜR alrendszer üzemzavara esetén követendő eljárás:

Ha van a vasúti társaságnak jelen lévő nyilatkozattételre jogosult munkavállalója, akkor a Fejrovtos előjegyzési napló következő sorába köteles bejegyezni az alábbi szöveget:

„Dátum, óra:perc, A ... sz. vágányon a sz. vonat indulásra kész. Mozdonyvezető elérhetősége:, a mozdony üzemképes vonatbefolyásoló berendezéssel/ jól működő

vonatbefolyásoló berendezés nélkül éberségi berendezéssel csak mozdonyvezetővel/ a mozdonyon második figyelésre kötelezett dolgozó teljesít szolgálatot. (Csak a közlekedésnek megfelelő megjegyzést kell leírni!) Aláírás XY, beosztás, vasúti társaság megnevezése.”

Ha a vasúti társaság – a vonat előkészítésbe bevont, vagy a vonat továbbításában részt vevő nem pályavasúti munkavállalót megbízza (pl.: MAV-START kocsivizsgálója, vagy mozdonyvezetője, egyéb vállalat mozdonyvezetője) -, hogy az előző pont szerint járjon el, akkor a fenti bejegyzés az ő feladata lesz.

Ha a vasúti társaság nyilatkozattételre jogosult munkavállalója nincs jelen, abban az esetben faxon, vagy e-mail-en eljuttatja írásbeli nyilatkozatát arról, hogy a vonata indulásra kész. A megküldött nyilatkozatot a forgalmi szolgálattevőnek az állomáson maradó Vonatterhelési kimutatáshoz kell csatolni.

A nyilatkozatnak a következőket kell tartalmaznia:

- dátum, óra, perc,
- szolgálati hely, ahol a vonat indulásra kész,
- vonat azonosító, amely indulásra kész,
- a vontatójármű személyzetének elérhetősége,
- az F.2. sz. Forgalmi Utasítás 12.7. pontjában előírt adatok,
- a nyilatkozatot tevő neve, beosztása, vasúti társaság megnevezése,

Ha a fax készülék és e-mail is használhatatlan, a vasúti társaság nyilatkozattételre jogosult munkavállalója az indulásra kész jelentést e-mailben megküldi a területi főüzemirányítónak.

Az e-mail értesítés alapján, a területi főüzemirányító értesíti telefonon a forgalomirányítót, aki előjegyzzi az értesítést a Fejrovas előjegyzési naplóban.

A szöveg tartalmazza az alábbi előírások teljesülését:

- A vonat összeállítása megfelel a vasúti társaság igényeinek.
- A vonat kereskedelmi és műszaki vizsgálata megtörtént.
- A raksúly- és vonatnemváltók az elegytömegnek és az alkalmazott féknemnek megfelelően kezelve lettek.
- A vonat fékpróbája megtörtént.
- A vonat közlekedését befolyásoló korlátozásokról (Rk., vonathossz, sebességkorlátozás, stb.) a forgalomirányítót értesítette a szükséges teendők időbeni elvégzésére (Írásbeli rendelkezés kiállítása stb.)
- A fékpróba eredményének megfelelő Vonatterhelési kimutatás rendelkezésre áll.
- Az alkalmazott féksúly-százalékok helyesek. (szükség esetén az előírt megemelve)
- A vonat tényleges féksúly-százaléka helyesen van megállapítva, tehát a vonat meg van fékezve a teljes útvonalra.
- Az állvatartáshoz szükséges fékezett tömeg biztosítva van.
- A vonat zárjelzővel fel van szerelve.
- A vonat valamennyi dokumentációja a mozdonyon van, a „Menetokmány” előírászerűen kitöltésre került.

Ha a pályahálózat működtető – megrendelés alapján – ellátja a vonat előkészítésével kapcsolatos feladatokat, ez a tevékenység nem jelenti a vonat indulásra kész állapotának biztosítására vonatkozó vasúti társasági kötelezettség átvállalását.

Kiszolgáló vonatok esetén – a vonathoz útközben felveendő kocsik és az elvégzendő feladatok ismeretében – a vasúti társaság nyilatkozhat a kiindulási állomáson a vonat indulásra kész állapotáról. A nyilatkozat értelmében a vasúti társaság biztosítja a vonat indulásra kész állapotát. Közbenső állomásokon a pályavasúttól megrendelt szolgáltatások elvégzésének a

forgalomirányító részére történő bejelentése, valamint a vasúti társaság kiindulási állomáson tett nyilatkozata együttesen az indulásra kész állapot bejelentésének minősül.

Az indulásra kész jelentés elmaradása esetén a szolgálati helyről a vonat nem indítható el!

A MÁV-START Zrt. által indított mozdonyvonatok Indulásra kész állapotának bejelentése:

A mozdonyvonatok mozdonyvezetője „A vonat indulásra kész” állapotáról a forgalomirányítót köteles tájékoztatni. A mozdonyvezető - „A vonat indulásra kész” állapot szóbeli közlésén túlmenően - mozdonyon található tabletről (MVA alkalmazás) küldött üzenettel is köteles dokumentálni az indulásra kész állapotot., ami a PASS2 rendszerbe automatikusan továbbításra kerül.

Valamennyi más vasúti társaság mozdonyvonatának készre jelentését a vonatokra vonatkozó előírások szerint kell elvégezni.

A vonalszakaszon közlekedő menetrend nélküli munkavonatok készre jelentését a vonali tolatásvezető végzi.

Az informatikai rendszerek használhatatlansága esetén a vonatokról papír alapú VTK-t kell kiállítani, valamint a vasúti társaságnak a vonat indulásra kész jelentését a forgalomirányító részére e-mail-en kell eljuttatni.

Az indulásra kész jelentés elmaradása esetén a szolgálati helyről a vonat nem indítható el.

Az informatikai rendszer használhatatlanságának megszűnése után a papíralapon közölt adatokat a legrövidebb időn belül rögzíteni kell.

12.4. Szolgáltatások kezelése

12.4.1. Részletes feladatkiírás

Az SZ.1. sz. Utasítás 3. mellékletében megjelölt szolgáltatások megrendelése mellé szolgáltatás pontosítás beadását írja elő a vasúti társaságok részére, melyben kijelöli az elvégzendő szolgáltatásokat technológiai összetartozás szerint, valamint rendelkezik a végrehajtásban érintett vontatójárművek adatairól és az elvégzendő műveletekről. Szolgáltatáspontosítás esetén a FOR00 rendszerben a lehető legrövidebb időn belül el kell készíteni a „Részletes feladatkiírást”, melynek kinyomtatása nem kötelező. Abban az esetben ajánlott, ha egyszerre több szolgáltatáspontosításból vagy több vágányról történő tolatáshoz állítjuk össze a feladatkiírást.

A szolgáltatáspontosítást visszavonhatja mindaddig, amíg abból részletes feladatkiírást nem készítettünk el. A kiírás elkészítését követően csak újabb szolgáltatáspontosítás beadásával korrigálhatja a megrendelést.

A kinyomtatott „Részletes feladatkiírásra” vonali tolatásvezető az elvégzett szolgáltatásnak megfelelő tényadatokat felvezeti, majd aláírásával igazolja. Az így kiállított nyomtatványt külön mappában kell elhelyezni és 90 napig meg kell őrizni. A részletes feladatkiíráson szereplő, vagy ennek hiányában a tolatásvezető által szóban, vagy rádióon közölt tolatási tényadatokat a naplózást végző részletesen naplózni köteles.

A szolgáltatásnaplózást a szolgáltatási tevékenység teljes vagy részleges elvégzése után – rendkívüli események kivételével – legfeljebb 1 órán belül el kell végezni.

Csak vontatójárművekkel végzendő műveleteket nem kell szolgáltatáspontosításban megadni a megrendelőnek.

Szolgáltatáspontosítást informatikai rendszer használhatatlansága esetén a www.mavcsoport.hu/palyavasut/hivatkozott-dokumentumok alatt megtalálható nyomtatványon is beadhat a vasúti társaság, ha a Funkcionális Felügyelet a használhatatlanság tényét megerősítette.

12.4.2. A részletes feladatkiírás nem kezelt szolgáltatások teljesítésével kapcsolatos helyi szabályozás

A részletes feladatkiírás nem kezelt szolgáltatások végrehajtása, naplózása megegyezik a részletes feladatkiírás kezelt szolgáltatásokkal.

12.5. Zárt csoportú e-mail rendszer használatára vonatkozó helyi előírások szabályozása

Az állomáson a forgalmi szolgálattevők zárt csoportú e-mail rendszere a FOR terminálokra telepített Outlook programon keresztül érhető el.

Az e-mail címek:

- 100.kofi1@mav.hu, hozzátartozik Törökszentmiklós, Fegyvernek-Örményes, Kisújszállás állomás,
- 100.kofi2@mav.hu, puspokladany.rfszt@mav.hu hozzátartozik Karcag, Püspökladány állomás.

Részletes szabályozását Püspökladány ÁVU 5. pontja tartalmazza.

12.6. Az előre nem látott ideiglenes lassúmenetek nyilvántarásával, napi lassúmenet kimutatások kezelésével, kézbesítésével kapcsolatos előírások

A lassúmenetek nyilvántarását, napi lassúmenet kimutatások kezelését, kézbesítését Püspökladány állomás külső forgalmi szolgálattevője végzi.

Részletes előírásokat Püspökladány ÁVU vonatkozó pontjai tartalmaznak.

12.7. Pályavasúti informatikai rendszerek meghibásodása

Hiba, üzemzavar esetén - akár ez a számítógépet, a nyomtatót, az adathálózati kapcsolat, vagy az áramellátást érinti - a bejelentéssel egyidejűleg a Hibaelőjegyzési könyvbe az eseményt, a bejelentésre kapott Területi funkcionális felügyelet üzemi napló számát, a bejelentés dátumát, időpontját és a bejelentést nyugtázó nevét kell bejegyezni. Az egyes terminálok meghibásodása esetén a feladatokat a még működő másik püspökladányi terminál veszi át, együttes meghibásodásuk esetén az egyes feladatokat az alábbi felosztásban a következő állomások veszik át:

- a vonalszakasz állomásain elvégzett szolgáltatások naplózását Báránd állomás forgalmi szolgálattevője végzi (telefonszám: 61-64).
- a 103 sz. vonalon közlekedő vonatok forgalmi naplózását Kunmadaras állomás forgalmi szolgálattevője,
- a 102 sz. vonalon közlekedő vonatok forgalmi naplózását Kunhegyes állomás forgalmi szolgálattevője rögzíti.

A 100 sz. vonalon közlekedő vonatok esetében, valamint amennyiben Báránd/Kunmadaras/Kunhegyes állomás terminálja is üzemképtelen, a területileg illetékes Funkcionális felügyelet rendelkezését kell végrehajtani (pl. utólagos adatrögzítés, más kijelölt terminál részére adatszolgáltatás stb.). Ezt a tényt a rendelkezést adó nevével elő kell jegyezni a Hibaelőjegyzési könyvben dátum és időpont feltüntetésével.

Ha az üzemszerű működés ismét lehetővé válik, akkor azt elő kell jegyezni Hibaelőjegyzési könyvben a dátum és időpont feltüntetésével és értesíteni kell a területileg illetékes Funkcionális felügyeletet.

Rendkívüli esetben a Felügyelet rendelkezése alapján a rögzítést a kijelölt FOR terminállal rendelkező állomás, vagy a Felügyelet végzi.

13. Eljárás biztosítóberendezés meghibásodása esetén

13.1. Hibák előjegyzése

Püspökladány állomáson a forgalomirányító a Hibaelőjegyzési könyvet az alábbiak szerint köteles vezetni:

A forgalomirányító az általa irányított vonalszakaszra vonatkozóan köteles a pálya-, távközlő- és biztosítóberendezési hibákat és azok bejelentését előjegyezni.

KÖFI állomáson felfektetett Hibaelőjegyzési könyvben pálya-, távközlő-, és biztosítóberendezési hibákat csak akkor kell előjegyezni, ha az állomáson jelenlétes teljesít szolgálatot.

A fenti hibákat Távvezérlő üzemmódban a forgalomirányító, Helyi üzemmódban a jelenlétes köteles bejelenteni.

A bejelentéseket a forgalomirányító, valamint a KÖFI állomás Hibaelőjegyzési könyvében egyaránt elő kell jegyezni, ha van jelenlétes.

A hibák előjegyzése, bejelentése, és kivezetése érdekében a forgalomirányító és a jelenlétes kötelesek egymást értesíteni.

A KÖFI állomáson a „Helyreállítás” rovatba esetlegesen bejegyzett szöveget a jelenlétes köteles a forgalomirányítóval közölni.

13.2. Eljárás távvezérelt üzemmód meghibásodása esetén

Püspökladány KÖFI központban a vonal biztosítóberendezésének kezelése 2 db EBO 2 kezelőfelületről történik az alábbi megosztásban:

- a forgalomirányító 1 által kezelt EBO 2 kezelőfelületen inaktív Püspökladány és Karcag állomás, aktív Kisújszállás, Fegyvernek-Örményes, Törökszentmiklós állomás kezelő felülete.
- a forgalomirányító 2 által kezelt EBO 2 kezelőfelületen aktív Püspökladány és Karcag állomás, inaktív Kisújszállás, Fegyvernek-Örményes, Törökszentmiklós állomás kezelő felülete

Valamelyik EBO 2 kezelőfelület használhatatlansága esetén a másik EBO 2 kezelőfelületen lehetséges az eddig inaktív állomások kezelése.

Amennyiben valamely állomás (állomások) távvezérlése Püspökladány állomás bármelyik EBO 2 kezelői felületéről nem lehetséges, akkor a forgalomirányító, ha van jelenlétes, köteles rendelkezni felé a biztosítóberendezés helyi üzemre történő átvételére.

Amennyiben nincs az állomáson jelenlétes, akkor a területi főüzemirányító rendelkezik jelenlétes kivezényléséről az adott állomásra/állomásokra.

Helyi üzemben a jelenlétes a forgalomirányító rendelkezése alapján köteles a biztosítóberendezést kezelni.

Amennyiben a biztosítóberendezés kezelése helyi üzemben sem lehetséges, vagy a helyi kezelői felületen is csak alapkép látható (nincs információ a biztosítóberendezési objektumok állapotáról), akkor a VU 5.2., 5.3., 8.4., 13.3., 13.5., 13.6. pontjaiban előírtak szerint kell eljárni. A forgalomirányító a biztosítóberendezés meghibásodásának bejelentésekor a biztosítóberendezési diszpécserőtől köteles tájékoztatást kérni a hibaelhárítást végző

munkavállalók várható kiérkezéséről, a hiba elhárításának várható időtartamáról.

A forgalomirányító a biztosítóberendezés meghibásodásáról és várható helyreállítás idejéről köteles a forgalmi vonalirányítót és területi főüzemirányítót értesíteni.

13.3. Eljárás továbbhaladást tiltó jelzést adó főjelzők esetén

Használhatatlan vagy nem kezelt bejáratú jelző mellett történő elhaladásra, ha a Hívójelzés nem vezérelhető ki, a forgalomirányító köteles előszóval engedélyt adni a rendelkezésre álló értekező berendezésen.

KÖFI állomás továbbhaladást tiltó jelzést adó bejáratú jelzőjénél megállt vonat mozdonyvezetője, amennyiben a megállástól számított 2 perc elteltével a jelzőn nem jelenik meg továbbhaladást engedélyező, vagy Hívójelzés, köteles a forgalomirányítótól érdeklődni a helyzet tisztázása céljából.

13.4. Különleges kezelések forgalmi feltételei

13.4.1. Hívójelzés kivezérése

Hívójelzés kivezérése előtti forgalombiztonsági intézkedések végrehajtásáért a forgalomirányító, helyi üzemben a jelenlétes a felelős.

Abban az esetben, ha a bejáratú vagy a kijáratú jelző Megállj!-ra ejtő szigetelt szakasza látszólagosan foglalt, akkor a Kezelési Szabályzatban előírt kezeléssel a Hívójelzés 90 másodpercre vezérelhető ki. A forgalomirányító köteles a mozdonyvezető útján tájékozódni, és a Hívójelzést olyan időben kivezérelni, hogy a vonatot ne kelljen indokolatlanul a főjelzőnél megállítani és az adott idő alatt a vonatot a főjelzőt meghaladhassa.

13.4.2. Kényszeroldás

A Kényszeroldás kezelését a Kezelési Szabályzatban előírtak szerint a forgalomirányító, helyi kezelés esetén a jelenlétes végzi, aki felelős azért, hogy a kezelés következtében balesetveszélyes helyzet ne jöjjön létre.

13.4.3. Szigetelés kikapcsoló

Látszólagos foglaltság esetén váltót csak akkor szabad szigetelés kikapcsolóval állítani, ha a forgalomirányító vagy jelenlétes kétséget kizáróan meggyőződött arról, hogy az állítandó váltó és az aláváltás védelme szempontjából figyelembe vehető ráfutási szigeteltszakaszok mind szabadok, azok járművel nincsenek elfoglalva. KÖFI állomás tekintetében a meggyőződés történhet a jelenlétes (ha van), vagy az állomáson tartózkodó vonat személyzete útján.

Amennyiben a KÖFI állomáson nincs erre igénybe vehető dolgozó, akkor a következő állomás vonatfogadásra kötelezett dolgozója útján ellenőriztetni kell a váltón közlekedő utolsó vonat végén a zárjelző meglétét. Amennyiben a vonaton a zárjelző megvan, ezt a tényt az utasított vagy a vonatfogadásra kötelezett dolgozó köteles jelenteni a forgalomirányító részére.

13.4.4. Térközjelzők Megállj!-ra kapcsolása

A "Térköz Megállj!" használata esetében az érintett vonatok mozdonyvezetőit értesíteni kell.

13.4.5. Állomási főjelzők Megállj!-ra kapcsolása

Az állomási főjelzők “Megállj!”-ra kapcsolása esetében az érintett vonatok mozdonyvezetőit értesíteni kell.

A vonatforgalom lebonyolítása során előforduló különleges kezeléseket külön előjegyzésben (Hibaelőjegyzési könyvben) nem kell bizonylatolni, azt a kezelés idejében a számítógép automatikusan rögzíti (ELEFANT-NT). A különleges kezelések ellenőrzése a Kezelési Szabályzatban leírtak szerint történhet.

13.5. Váltóellenőrzés, ha a forgalomirányító nem tud meggyőződni valamely váltó helyes állásáról, végállásáról

Amennyiben a forgalomirányító valamely váltó (-k) helyes végállásáról nem tud meggyőződni (a biztosítóberendezésen a váltóról nincs információ, váltózavar, vagy váltófelvágás szimbólum látható), akkor köteles az illetékes biztosítóberendezési diszpécsernek, pályás diszpécsernek és a forgalmi vonalirányítónak a hibát bejelenteni.

A váltón abban az állásban, amelyben nincs végállás ellenőrzése a biztonsági betéttel történő lezárásig tilos vonatot közlekedtetni!

KÖFI állomáson ha van jelenlétes akkor ő köteles a helyszínen elvégezni a váltó használhatóságának és helyes állásának ellenőrzését az F.2. sz. Forgalmi Utasításban és a Kezelési Szabályzatban előírtak szerint.

Amennyiben a KÖFI állomáson nincs jelenlétes, akkor a KÖFI állomáson és Fegyvernek-Örményes távkezelt állomáson megfelelő forgalmi vizsgálóval rendelkező biztosítóberendezési munkavállaló, és az ő munkáját ellenőrző második dolgozó együtt köteles a helyszínen elvégezni a váltó használhatóságának és helyes állásának ellenőrzését az F.2. sz. Forgalmi Utasításban és a Kezelési Szabályzatban előírtak szerint.

Szükség esetén, a váltót a forgalomirányító rendelkezése szerinti állásban a Kezelési Szabályzatban foglaltak szerint biztonsági betéttel le kell zárni. A biztonsági betéttel történő lezárás tényét a forgalomirányító részére be kell jelenteni, aki ezt a Fejrovas előjegyzési napló következő sorában időpont, a váltó számának és állásának megjelölésével köteles előjegyezni. A biztonsági betéttel lezárt váltó (-k) lakatkulcsainak őrzéséért a lezárást végző dolgozó felelős. Vágányút beállítása alkalmával a forgalomirányító köteles meggyőződni arról, hogy a lezárt váltó (-k) biztonsági betétjének lakatkulcsa az őrzéséért felelős dolgozó birtokában van-e.

A biztonsági betéttel lezárt váltót csak helyreállítás céljából, a forgalomirányító engedélyével szabad felnyitni.

Amennyiben valamely váltót a biztosítóberendezés segítségével nem lehet helyes állásba állítani, és a hiba a próbaállításokkal sem szüntethető meg, akkor a váltót a helyszínen használhatóság szempontjából meg kell vizsgálni, és a Kezelési Szabályzatban foglaltak szerint kell eljárni.

A vizsgálatot, ha van jelenlétes akkor ő, ha nincs, akkor megfelelő forgalmi vizsgálóval rendelkező biztosítóberendezési munkavállaló, és az ő munkáját ellenőrző második dolgozó együtt köteles a helyszínen elvégezni.

A használhatósági ellenőrzést végző munkavállaló köteles a vizsgálat eredményét a forgalomirányító részére bejelenteni. Ha a váltó megfelel a használhatóság forgalmi feltételeinek, a forgalomirányító rendelkezése szerinti állásba kell kézi forgattyúval állítani, szükség esetén az előzőekben szabályozottak szerint biztonsági betéttel lezárni.

13.6. Vágányút ellenőrzése, ha a forgalomirányító a vágány foglaltságáról nem tud meggyőződni

Amennyiben nem lehet meggyőződni valamely vágány (-ok) szabad voltáról (a biztosítóberendezésen a szigetelt szakaszokról nincs információ vagy foglaltságra utaló szimbólum látható), akkor a forgalomirányító köteles a hibát azonnal bejelenteni az illetékes biztosítóberendezési diszpécsernek és forgalmi vonalirányítónak.

Ha KÖFI állomáson valamely állomási tengelyszámláló szakasz a közlekedő vonat után foglaltságban maradt, akkor meg kell győződni arról, hogy a vonat teljes hosszában kihaladt-e az állomásról. A KÖFI állomásokon a vágányút ellenőrzést a forgalomirányító rendelkezésére, ha van jelenlétes, akkor ő köteles megtartani. Amennyiben a KÖFI állomáson jelenlétes nincs, valamint Fegyvernek-Örményes távkezelt állomáson, a vágányút ellenőrzést az alábbiak szerint kell végezni:

- Amennyiben az állomás területén vonat áll, és a vágány a mozdonyvezető tartózkodási helyéről teljes hosszában belátható (nem korlátozott a szabadlátás és a távolbalátás, valamint azt másik vonat nem akadályozza), akkor a vágányút áttekintésére a forgalomirányító köteles utasítani az ott tartózkodó vonat mozdonyvezetőjét, aki a vágányút szabad vagy foglalt állapotáról köteles jelentést tenni.
- Amennyiben az előzőekben leírt feltételek teljeskörűen nem biztosítottak, akkor a forgalomirányító köteles értesíteni a bejáró vonat mozdonyvezetőjét, hogy a vágányút ellenőrzést elvégezni nem tudta. Ebben az esetben a vonat csak Hívójelzéssel vagy élőszóval történt értesítés mellett járatható be, és ki.

Abban az esetben ha biztosítóberendezési hiba vagy egyéb ok (pl. kábelvágás) miatt a KÖFI vonalon egy vagy több állomáson nem lehet meggyőződni valamely vágány (-ok) szabad voltáról (a biztosítóberendezésen a tengelyszámláló szakaszokról nincs információ vagy foglaltságra utaló szimbólum látható), továbbá a biztosító berendezés használhatatlansága miatt állomástávolságú közlekedés kerül bevezetésre, akkor a közlekedő vonat mozdonyvezetője a forgalomirányító rendelkezésére köteles jelenteni az állomásra/ról történt teljes be/kihaladás tényét.

A vágányszakaszra csak fentiekben szabályozottak végrehajtása után szabad vonatot bejáratni.

A 6000 kg-nál könnyebb vagy 300 mm-nél kisebb átmérőjű kerekekkel rendelkező járművek közlekedése után a VU 8.9. sz. pontjában előírtak szerint kell eljárni.

13.7. Az önműködő térközbiztosító berendezés használhatatlansága miatti állomástávolságú közlekedés szabályozása

Amennyiben két állomás között az önműködő térközbiztosító berendezés használhatatlanná válik, a vonatokat állomástávolságban kell közlekedtetni.

Vonatok értesítése állomástávolságú közlekedés esetén:

1. Páros számú vonatok értesítését, a forgalomirányító felkérése alapján Szajol állomás végzi. Amennyiben a páros számú vonat nem volt értesíthető Írásbeli rendelkezésen (pl. már elindult Szajol állomásról), a vonatok értesítését a forgalomirányító végzi az F.2. Utasítás Függelékének 5. sz. Függelékében foglaltak alapján.

A 120 sz. vonalról a deltavágányon át a 100. sz. vonalra közlekedő vonatok személyzetét Békéscsaba (Mezőtúr) állomás köteles értesíteni, a hatályos Vonali Végrehajtási Utasításban foglaltaknak megfelelően.

2. Páratlan számú vonatok értesítését Püspökladány állomás végzi. Amennyiben a páratlan számú vonat nem volt értesíthető Írásbeli rendelkezésen (pl. már elindult Püspökladány állomásról), a vonatok értesítését a forgalomirányító végzi az F.2. Utasítás Függelékének 5.sz. Függelékében foglaltak alapján. Ugyanígy kell eljárni a 102. és 103. vonalról érkező, és onnan a 100. sz. vonalra továbbközlekedő vonatok esetében is.
3. Amennyiben az állomáson van jelenlétes, akkor a vonatszemélyzet értesítésére utasítható az F.2. Forgalmi Utasítás Függelékének 5. Függelékében foglaltak alapján.
4. A közlekedéssel kapcsolatos, a forgalomirányító által közölt rendelkezéseket a vonat állomáson történő tartózkodásának idején kell lediktálni. Ha ez nem lehetséges, a vonatot alkalmas helyen a rendelkezés lediktálásának céljából meg kell állítani.
5. A vonatok az Írásbeli rendelkezésen állomásközönkénti bontásban kell értesíteni. (pl. ha állomástávolságú közlekedés van Kisújszállástól Püspökladányig, akkor külön-külön, Kisújszállás – Karcag és Karcag – Püspökladány állomásközi bontásban kell értesíteni).

Állomástávolságú közlekedés esetén, ha a forgalomirányító a biztosítóberendezés visszajelentése alapján nem tud kétséget kizáró módon meggyőződni arról, hogy a vonat a következő KÖFI állomásra megérkezett (a nyílt pályán foglaltság marad a vonat után), akkor a VU 8.6.1. sz. pontjában szabályozottak szerint köteles eljárni.

14. Rendkívüli események

14.1. Eljárás váltófelvágás esetén

Távvezérelt üzemmód esetén KÖFI állomáson történő váltófelvágást a forgalomirányító köteles az illetékes biztosítóberendezési diszpécsernek, pályás diszpécsernek és a forgalmi vonalirányítónak bejelenteni.

Helyi üzemmód esetén a KÖFI állomáson történő váltófelvágásról a jelenlétes köteles az illetékes biztosítóberendezési diszpécsernek, pályás diszpécsernek és a forgalmi vonalirányítónak bejelenteni.

Távvezérelt üzemmódban KÖFI állomáson történt váltófelvágás esetén a biztosítóberendezési diszpécser köteles megfelelő forgalmi vizsgálóval rendelkező biztosítóberendezési dolgozók kirendelésére intézkedni.

Abban az esetben, ha az állomáson van jelenlétes, akkor ő, ha nincs, akkor a kirendelt biztosítóberendezési dolgozók kötelesek a váltót használhatóság szempontjából megvizsgálni. Ha a váltó megfelel a használhatóság forgalmi feltételeinek, akkor a műszaki megvizsgálásig és a helyreállítás bejelentéséig a váltón történő vonatközlekedés esetén a váltót biztonsági betéttel kell a forgalomirányító rendelkezése szerinti állásban lezárni. Egyebekben az F. 2. sz. Forgalmi Utasítás 2. fejezetében és a VU. 13.5. pontjában előírtak szerint kell eljárni.

14.2. Rendkívüli események, balesetek bejelentése

A vonalszakaszon bekövetkezett rendkívüli eseményekről a forgalomirányító és a szomszédos forgalomszabályozó állomások forgalmi szolgálattévői kötelesek egymás értesíteni.

KÖFI állomásokon és a csatlakozó állomásközökben bekövetkezett rendkívüli eseményekről a jelenlétes/ek (ha van/vannak) és a forgalomirányítók egymást kötelesek értesíteni. A továbbiakban a jelenlétes/ek (ha van/vannak) köteles/ek a forgalomirányítók rendelkezése szerint eljárni.

Egyebekben a Balesetvizsgáló Utasítás rendelkezései érvényesek.

15. Egyéb előírások

15.1. Vagyonvédelem

Valamennyi távvezérelt állomás kulcsai az illetékes forgalmi irodában lévő kulcsszekrényekben vannak elhelyezve. Fegyvernek-Örményes állomás kulcsai Kisújszállás állomáson a forgalmi irodában elhelyezett kulcsszekrényben vannak elhelyezve. A forgalmi irodák kulcsai Püspökladány állomáson a távkezelő iroda kulcsszekrényében vannak. A kulcsok átadás-átvétele a forgalomirányítóknál vezetett Fejrovatos előjegyzési napló külön sorában történő előjegyzése mellett történik.

Az állomásokon riasztó rendszer üzemel. A helyismerettel rendelkező pályavasúti dolgozók személyre szóló riasztási kódokkal rendelkeznek. A riasztási kódokat másnak átadni szigorúan tilos.

Valamennyi állomáson a forgalmi irodában riasztó van felszerelve, melynek használati útmutatója a kezelőfelület (tasztatúra) felett is kihelyezésre került. A nyitásérzékelés után 120 mp áll rendelkezésre a riasztórendszer hatástalanítására, amit folyamatos sípoló hanggal jelez. Amennyiben valamelyik társzolgálati ág a saját területeit hatástalanította, akkor nincs hangjelzés, de ettől függetlenül a forgalmi helyiségek riasztása élesítve van. Az elfogadott műveletet három rövid sípoló, az elutasított műveletet egy hosszú sípoló hang jelzi.

A riasztó rendszer használata:

1. A kezelő egység fedőlapjának lenyitása után be kell billentyűzni a négyjegyű riasztási (PIN) kódot. Amennyiben több területre is érvényes, a < ; > gombokkal ki kell választani a kívánt területet.
2. Amennyiben a választott terület élesítve van, a kijelzőn a „terület neve (*) kikapcsol” üzenet olvasható. A * billentyű megnyomásával az adott területen kikapcsol a riasztó.
3. Amennyiben a választott terület hatástalanítva van, a kijelzőn a „terület neve (*) élesíteni” üzenet olvasható. A * billentyű megnyomásával az adott területen bekapcsol a riasztó.

A váróterem zárása és nyitása automatikus, probléma esetén a nyitási kódja 9999, zárni nem kell.

A távvezérelt állomásokon a forgalmi tároló helyiségek mágneszárral vannak felszerelve, amelyek az ajtó mellett lévő kapcsolótáblán kóddal kikapcsolható és az ajtó nyitható. A kód négyjegyű szám a végén kettős kereszttel (pl.:1234#).

Az állomásfőnök vagy annak megbízottja a kódot az ellenőrzései során köteles megváltoztatni és azt a forgalomirányító 1. tudomására hozni, aki ezt az arra rendszeresített naplóban előjegyzi. Az aktuális kódot a forgalomirányító 1. adja ki az arra jogosult munkavállalónak. A nyitás után kb. 50 mp után a mágneszár újra bekapcsol.

Amennyiben a helyiségben lévő tartózkodás ideje alatt a mágneszár bekapcsol, a falra szerelt mozgásérzékelő aktiválásával újra kinyit. Meghibásodás esetén a falra szerelt zöld színű vészkapcsoló megnyomásával lehet a mágneszárt hatástalanítani. Vésznyitás után vészkapcsolót a mellette elhelyezett fekete színű műanyag kulccsal alapállapotba kell helyezni. Ennek elmaradása esetén a mágneszár nem fog működni, az ajtó nyitott állapotban marad.

A meghibásodást azonnal jelenteni kell a forgalomirányítóknak.

15.2. Ellenőrzési kötelezettség

A vonalszakasz személyzetnélküli szolgálati helyeire vonatkozó ellenőrzési kötelezettséget a Debrecen FCSF éves Ellenőrzési terve tartalmazza.

Mellékletek

- 1. sz. melléklet:** *Nyíltvonal jellemzői*
- 2. sz. melléklet:** *Szolgálati helyek jellemzői*
- 3. sz. melléklet:** *Szolgálati helyek vázlatos helyszínrajzai*
- 4. sz. melléklet:** *Szolgálati helyek villamos felsővezeték kapcsolási rajzai*
- 5. sz. melléklet:** *Biztosítóberendezés Kezelési Szabályzata*

1. sz. melléklet

Nyíltvonal jellemzői

1.1. Lejtési viszonyok

A KÖFI vonalszakaszon 5 %-nál nagyobb esés, emelkedés nincs.

1.2. Helyhez kötött jelzők felállítási helye

Szajol - Törökszentmiklós között							
páratlan irány				páros irány			
Jelölés	Szelvény-szám	Vágány	Rendeltetése	Jelölés	Szelvény-szám	Vágány	Rendeltetése
AT 1149a	1147+97	bal	térközjelző	AT 1146a	1147+97	jobb	térközjelző
AT 1149b		jobb	térközjelző	AT 1146b		bal	térközjelző
AT 1171a	1169+50	bal	térközjelző	AT 1168a	1169+50	jobb	térközjelző
AT 1171b		jobb	térközjelző	AT 1168b		bal	térközjelző

Törökszentmiklós – Fegyvernek-Örményes között							
páratlan irány				páros irány			
Jelölés	Szelvény-szám	Vágány	Rendeltetése	Jelölés	Szelvény-szám	Vágány	Rendeltetése
AT 1225a	1224+40	bal	térközjelző	AT 1224a	1224+40	jobb	térközjelző
AT 1225b		jobb	térközjelző	AT 1224b		bal	térközjelző
AT 1243a	1242+44	bal	térközjelző	AT 1242a	1242+44	jobb	térközjelző
AT 1243b		jobb	térközjelző	AT 1242b		bal	térközjelző
AT 1267a	1265+12	bal	térközjelző	AT 1264a	1265+12	jobb	térközjelző
AT 1267b		jobb	térközjelző	AT 1264b		bal	térközjelző
AT 1285a	1283+12	bal	térközjelző	AT 1282a	1283+12	jobb	térközjelző
AT 1285b		jobb	térközjelző	AT 1282b		bal	térközjelző

Fegyvernek-Örményes - Kisújszállás között							
páratlan irány				páros irány			
Jelölés	Szelvény-szám	Vágány	Rendeltetése	Jelölés	Szelvény-szám	Vágány	Rendeltetése

AT 1339a	1338+18	bal	térközjelző	AT 1338a	1338+18	jobb	térközjelző
AT 1339b		jobb	térközjelző	AT 1338b		bal	térközjelző
AT 1359a	1357+16	bal	térközjelző	AT 1356a	1357+16	jobb	térközjelző
AT 1359b		jobb	térközjelző	AT 1356b		bal	térközjelző
AT 1377a	1376+14	bal	térközjelző	AT 1376a	1376+14	jobb	térközjelző
AT 1377b		jobb	térközjelző	AT 1376b		bal	térközjelző
AT 1395a	1395+00	bal	térközjelző	AT 1394a	1395+00	jobb	térközjelző
AT 1395b		jobb	térközjelző	AT 1394b		bal	térközjelző
AT 1415a	1414+10	bal	térközjelző	AT 1414a	1414+10	jobb	térközjelző
AT 1415b		jobb	térközjelző	AT 1414b		bal	térközjelző
AT 1435a	1433+08	bal	térközjelző	AT 1432a	1433+08	jobb	térközjelző
AT 1435b		jobb	térközjelző	AT 1432b		bal	térközjelző

Kisújszállás- Karcag között							
páratlan irány				páros irány			
Jelölés	Szelvény-szám	Vágány	Rendeltetése	Jelölés	Szelvény-szám	Vágány	Rendeltetése
AT 1491a	1489+57	bal	térközjelző	AT 1488a	1489+57	jobb	térközjelző
AT 1491b		jobb	térközjelző	AT 1488b		bal	térközjelző
AT 1513a	1511+03	bal	térközjelző	AT 1510a	1511+03	jobb	térközjelző
AT 1513b		jobb	térközjelző	AT 1510b		bal	térközjelző
AT 1533a	1532+49	bal	térközjelző	AT 1532a	1532+49	jobb	térközjelző
AT 1533b		jobb	térközjelző	AT 1532b		bal	térközjelző
AT 1555a	1553+85	bal	térközjelző	AT 1552a	1553+85	jobb	térközjelző
AT 1555b		jobb	térközjelző	AT 1552b		bal	térközjelző
AT 1577a	1575+20	bal	térközjelző	AT 1574a	1575+20	jobb	térközjelző
AT 1577b		jobb	térközjelző	AT 1574b		bal	térközjelző
AT 1597a	1596+55	bal	térközjelző	AT 1596a	1596+55	jobb	térközjelző
AT 1597b		jobb	térközjelző	AT 1596b		bal	térközjelző

Karcag – Püspökladány							
páratlan irány				páros irány			
Jelölés	Szelvény-szám	Vágány	Rendeltetése	Jelölés	Szelvény-szám	Vágány	Rendeltetése
AT 1653a	1652+72	bal	térközjelző	AT 1652a	1652+72	jobb	térközjelző
AT 1653b		jobb	térközjelző	AT 1652b		bal	térközjelző
AT 1673a	1672+37	bal	térközjelző	AT 1672a	1672+37	jobb	térközjelző
AT 1673b		jobb	térközjelző	AT 1672b		bal	térközjelző
AT 1693a	1691+98	bal	térközjelző	AT 1690a	1691+98	jobb	térközjelző
AT 1693b		jobb	térközjelző	AT 1690b		bal	térközjelző
AT 1713a	1711+52	bal	térközjelző	AT 1710a	1711+52	jobb	térközjelző
AT 1713b		jobb	térközjelző	AT 1710b		bal	térközjelző
AT 1733a	1731+12	bal	térközjelző	AT 1730a	1731+12	jobb	térközjelző
AT 1733b		jobb	térközjelző	AT 1730b		bal	térközjelző
AT 1751a	1750+32	bal	térközjelző	AT 1750a	1750+32	jobb	térközjelző
AT 1751b		jobb	térközjelző	AT 1750b		bal	térközjelző

Kihajtható „**Figyelmeztető-jelző**” van elhelyezve a felsővezetéki oszlopokon:

- Fegyvernek-Örményes-Kisújszállás között a jobb és bal vágány mellett a 1448+40 sz.szelvényben 1-1 db.
- Kisújszállás-Karcag állomások között a jobb és a bal vágány mellett a 1473+66 sz. szelvényben 1-1 db.
- Kisújszállás-Karcag állomások között a jobb és bal vágány mellett a 1612+5 sz.szelvényben 1-1 db.
- Karcag-Püspökladány állomások között a jobb és a bal vágány mellett a 1639+65 sz. szelvényben 1-1 db.

1.3. nyíltvonalai útátjárók

Szajol - Törökszentmiklós között						
Szelvény-szám	Sorompó jelölése	Biztosítás módja	Keresztezett közút	Irányfüggőség	Használhatatlanság esetén a vonatszemélyzetet értesíteni kell	Visszajelentés helye
1160+10	AS1160	félsorompóval kiegészített fénysorompó	jelöletlen földút	Irányfüggetlen	NEM	PL/TS
1181+68	AS1181	félsorompóval kiegészített fénysorompó	32126 sz. út	Irányfüggetlen	NEM	PL/TS
Törökszentmiklós – Fegyvernek-Örményes között						
1209+40	AS1209	félsorompóval kiegészített fénysorompó	42101 sz. út	Irányfüggetlen	NEM	PL/TS
1241+84	AS1241	félsorompóval kiegészített fénysorompó	jelöletlen földút	Irányfüggetlen	NEM	PL/TS
1278+62	AS1278	félsorompóval kiegészített fénysorompó	4202 sz. út	Irányfüggetlen	NEM	PL/TS
1296+68	AS1296	félsorompóval kiegészített fénysorompó	jelöletlen földút	Irányfüggetlen	NEM	PL/TS
Fegyvernek-Örményes – Kisújszállás között						
1336+77	AS1336	félsorompóval kiegészített fénysorompó	jelöletlen földút	Irányfüggetlen	NEM	PL/TS
1383+95	AS1383	fénysorompó	42304 sz. út	Irányfüggetlen	NEM	PL/TS
1402+45	AS1402	fénysorompó	jelöletlen földút	Irányfüggetlen	NEM	PL/KJ
1427+59	AS1427	fénysorompó	jelöletlen földút	Irányfüggetlen	NEM	PL/KJ

1439+60	AS1439	félsorompóval kiegészített fénsorompó	34363 sz. út	Irányfüggetlen	NEM	PL/KJ
Kisújszállás – Karcg között						
1476+05	AS1476	fénsorompó	jelöletlen aszfaltos út	Irányfüggetlen	NEM	PL/J
1496+49	AS1496	fénsorompó	jelöletlen földút	Irányfüggetlen	NEM	PL/KJ
1531+48	AS1531	fénsorompó	jelöletlen földút	Irányfüggetlen	NEM	PL/KJ
1587+38	AS1587	félsorompóval kiegészített fénsorompó	jelöletlen aszfaltos út	Irányfüggetlen	NEM	PL/KG
Karcag - Püspökladány között						
1674+74	AS1674	félsorompóval kiegészített fénsorompó	jelöletlen földút	Irányfüggetlen	NEM	PL/KG
1698+32 1699+64	AS1698/99	félsorompóval kiegészített fénsorompó	jelöletlen földút	Irányfüggetlen	NEM	PL/KG
1716+87	AS1716	félsorompóval kiegészített fénsorompó	jelöletlen földút	Irányfüggetlen	NEM	PL/PL
1733+44	AS1732	félsorompóval kiegészített fénsorompó	Püspökladány belterület Szigetsor utcát keresztezi	Irányfüggetlen	NEM	PL/PL
1755+45	AS1755	félsorompóval kiegészített fénsorompó	Püspökladány belterület Kiss Ferenc utcát keresztezi.	Irányfüggetlen	NEM	PL/PL
Kisújszállás-Kunhegyes között						
1089+81	AS1089	félsorompóval kiegészített fénsorompó	34 sz. főút	Irányfüggetlen	IGEN	KJ/PL

Karcag-Kunmadaras között						
21+33	AS21	fénysorompó	Karcag, Kisújszállási út	Irányfüggetlen	NEM	KJ/PL
53+45	AS53	fénysorompó	3403 sz. út	Irányfüggetlen	NEM	KJ/PL
62+84	AS62	fénysorompó	Karcag, Ipartelepi út	Irányfüggetlen	NEM	KJ/PL

1.4. Általános érvényű (típus) engedéllyel rendelkező típusküldemények továbbítása esetén betartandó, a vonalra, vonalszakaszra, rendelkezési szakaszra (szakaszokra) vonatkozó korlátozások

HÜSZ 4.7.1. sz. melléklet szerint

100. sz. vonal	vágány	Típus									
		11	22	33	44	55	66	77	88	99	Akadály
Szolnok – Millér		x	x	x	x	t1	x	0	x	x	
Millér – Szajol		x	x	x	x	t1	x	0	x	x	
Szajol – Kaba		x	x	x	x	x	x	0	0	x	
Püspökladány	I. vágány	x	x	x	x	m1	m1	0	0	x	J40 törpe tolatásjelző jelzőtáblával
Kaba – Hajdúszoboszló		X	x	x	x	t1	t1	t1t 3B	0	D2	
Hajdúszoboszló – Debrecen		x	x	x	x	x	x	t1t 3B	0	D2	

102. sz. vonal	vágány	Típus									
		11	22	33	44	55	66	77	88	99	Akadály
Kál-Kápolna-Kisköre		x	x	x	x	x	x	t1t 3B	x	0	
Kisköre-Abádszalók		0	0	0	0	0	0	0	0	0	
Abádszalók-Kisújszállás		x	x	x	x	x	x	t1t 3B	x	0	

103. sz. vonal	vágány	Típus									
		11	22	33	44	55	66	77	88	99	Akadály
Karcagl-Kunmadaras		x	x	x	x	x	x	t1t 3B	x	0	
Kunmadaras-Tiszafüred		x	x	x	x	x	x	t1t 3B	x	0	

2. sz. melléklet

Szolgálati helyek jellemzői

2.1. Törökszentmiklós

2.1.1. A szolgálati hely vágányai

Vágány neve	Rendeltetése	Használató hossza kezdőpont felé [m]	Használható hossza végpont felé [m]	Lejtviszony kezdőpont felé [%]	Lejtviszony végpont felé [%]	Vonatbefolyásolás típusa	Határoló kitérő kezdőpont felől	Határoló kitérő végpont felől	TAF-TSI azonosító	Vágány besorolása	Hozzáférés	Megjegyzés
I.	mellékvágány	402		0	0,1	nincs kiépítve	18	17	HU-13789-01-1	E	nyílt	hídmérleg
II.	vonatfogadó/ indító fővágány	804		0,1	0,1	75Hz sínáram- kör	16	11	HU - 13789-01- 2/a HU- 13789-01- 2/b HU- 13789-01- 2/c	F	nyílt	
III.	bal átmenő vonatfogadó/ indító fővágánya	804		0,2	0,1	75Hz sínáram- kör	10	11	HU - 13789-01- 3	F	nyílt	
IV.	jobb átmenő vonatfogadó/ indító fővágánya	804		0,2	0,1	75Hz sínáram- kör	12	9	HU - 13789-01- 4	F	nyílt	
V.	vonatfogadó/ indító fővágány	807		0,1	0,1	75Hz sínáram- kör	14	15	HU - 13789-01- 5	F	nyílt	
VI.	rakodóvágány	621		0,1	0,1	nincs kiépítve	14	15	HU - 13789-01- 6	K	nyílt	Rakodó
VII.	mellékvágány	166		0	0,1	nincs kiépítve	23	21	HU - 13789-01- 7	F	nyílt	Tároló

2.1.2. Ro-La forgalom lebonyolítására kijelölt vágányok (vágánykapcsolatok) felsorolása

- A Ro-La vonatok a III. sz. és IV. sz. átmenő fővágányon, valamint a II. és V. vonatfogadó fővágányon közlekedtethetők.

Vágány szám	Vágányút meghatározása	Érintett váltók száma	Vágány iránya
IV.	Fegyvernek-Örm. jobb vágányra/ról.	9, 5, 3	helyes/helytelen
IV.	Fegyvernek-Örm. bal vágányról/ra	9, 5, 3, 1	helyes/helytelen
IV.	Szajol jobb vágányról/ra	2, 8, 12	helyes/helytelen
IV.	Szajol bal vágányra/ról	4, 6, 8, 12	helyes/helytelen
III:	Fegyvernek-Örm. jobb vágányra/ról	11, 7, 5, 3	helyes/helytelen
III.	Fegyvernek-Örm. bal vágányról/ra	1, 7, 11	helyes/helytelen
III.	Szajol bal vágányra/ról	4, 6, 10	helyes/helytelen
III.	Szajol jobb vágányról/ra	2, 4, 6, 10	helyes/helytelen
II:	Szajol jobb vágányról/ra	2, 4, 6, 10, 16, 18, 17	helyes/helytelen
II.	Szajol bal vágányra/ról	4, 6, 10, 16, 18, 17	helyes/helytelen
II.	Fegyvernek-Örm. jobb vágányra/ról	18, 17, 11, 7, 5, 3	helyes/helytelen
II.	Fegyvernek-Örm. bal vágányról/ra	18, 17, 11, 7, 1	helyes/helytelen
V.	Szajol jobb vágányról/ra	2, 8, 12, 14,	helyes/helytelen
V.	Szajol bal vágányra/ról	4, 6, 8, 12, 14	helyes/helytelen
V.	Fegyvernek-Örm. bal vágányról/ra	15, 13, 9, 5, 3, 1	helyes/helytelen
V.	Fegyvernek-Örm. jobb vágányra/ról	15, 13, 9, 5, 3	helyes/helytelen

2.1.3. Utasperonok hossza, szélessége, sínkorona feletti magassága (sk0, sk15, sk30, sk55), burkolata, az utasok részére kijelölt megközelítési útvonal meghatározása

Peron megnevezése	Vágány szám	Utasperonok hossza	Utasperon sínkorona feletti magassága	Utasperon burkolata	Megközelítés módja.	Utasperon szélesség
A	II.	400 méter	sk55	díszkő	lift és aluljáró	4 m
	III.	400 méter	sk55	díszkő	lift és aluljáró	4 m
B	IV.	400 méter	sk55	díszkő	lift és aluljáró	4 m
	V.	400 méter	sk55	díszkő	lift és aluljáró	4 m

Az utasok az A és B peront a 1195+15. sz. szelvényben lévő gyalogos aluljárón keresztül közelíthetik meg. A peronokon 4 db. 630 kg teherbírású villamos személyfelvonó van.

	Felvonó megnevezése	szelvényszám
Centrum	L1	1195+15
B peron	L2	1195+15
C peron	L3	1195+15
Déli városrész	L4	1195+15

2.1.4. Helyhez kötött jelzők felállítási helye, jelölése, rendeltetése

Kezdőpont felől			végpont felől		
Jelölése	Szelvény-szám	Rendeltetése	Jelölése	Szelvény-szám	Rendeltetése
A	1187+50	Bal vágány bejárati jelző	C	1206+40	Bal vágány bejárati jelző
B	1187+50	Jobb vágány bejárati jelző	D	1206+40	Jobb vágány bejárati jelző
K2	1192+93	Kijárat jelző	V2	1200+97	Kijárat jelző
K3	1192+93	Kijárat jelző	V3	1200+97	Kijárat jelző

K4	1192+93	Kijárat jelző	V4	1200+97	Kijárat jelző
K5	1192+93	Kijárat jelző	V5	1201+00	Kijárat jelző
E2	1189+58	Törpe tolatásjelző	E23	1195+66	Törpe tolatásjelző
J4	1189+93	Törpe tolatásjelző	B23	1196+36	Törpe tolatásjelző
E6	1190+56	Törpe tolatásjelző	J23	1196+42	Törpe tolatásjelző
E12,	1191+68	Törpe tolatásjelző	E21	1197+71	Törpe tolatásjelző
J16	1191+68	Árbocos tolatásjelző	J19	1198+02	Törpe tolatásjelző
J14	1193+03	Törpe tolatásjelző	E19	1198+74	Árbocos tolatásjelző
E18	1194+45	Törpe tolatásjelző	J17	1199+13	Törpe tolatásjelző
B18	1195+16	Törpe tolatásjelző	J15	1199+19	Törpe tolatásjelző
J18	1195+19	Törpe tolatásjelző	B15	1199+24	Törpe tolatásjelző
			B17	1199+28	Törpe tolatásjelző
			E17	1199+90	Törpe tolatásjelző
			E15	1199+96	Törpe tolatásjelző
			E5	1203+34	Törpe tolatásjelző
			J3	1203+98	Törpe tolatásjelző
			E1	1204+33	Tolatásjelző
			SR1-1	1202+53	Árbocos tolatásjelző

Tolatásjelzők:

- Törpe tolatásjelző: E2, J4, E6, E12, J14, E18, B18, J18, E1, J3, E5, E15, E17, B17, B15, J15, J17, J19, E21, J23, B23, E23.
- Árbocos tolatásjelző: J16, E19, SR1-1.

Egyéb, helyhez kötött jelzők:

Tolatási határjelzők:

- A kezdőpont felőli oldalon az 1188+00 sz. szelvényben a jobb és a bal vágány mellett 1-1 db,
- A végpont felőli oldalon az 1205+90 sz. szelvényben a jobb és a bal vágány mellett 1-1 db.

Megállás helye-jelzők:

- Az ABO MILL scpv. kapuja előtt az 1198+65 sz. szelvényben,
- az A és B peron kezdőponti végén a személyszállító vonatok megállási helyének megjelölésére az 1198+40 sz. szelvényben.

Távolságjelző:

- az A és B peronon a személyszállító vonatok megállási helyének megjelölésére (50-350 méterig).

„Üzemben lévő villamos mozdonyokkal nem járható pályaszakaszc eleje” jelző van elhelyezve a felsővezetéken:

- a 16/1. sz. váltó előtt mindkét irányból az 1188+40 és az 1189+90 sz. szelvényben
- a 19/1. sz. váltó előtt a 1198+80 sz. szelvényben
- a 13. sz. váltó előtt a 1201+10 sz. szelvényben

Figyelmeztető jelek:

Űrszelvénybe nyúló létesítményre figyelmeztető jel:

- a VI. vágány melletti oldalrakodó mindkét oldalán,
- az A és B peron szélein.

Tolató-vágányutas biztosítóberendezés hatáskörzetének végére figyelmeztető jel:

- A J16, E19 és az SR1-1 jelű tolatásjelzők árbocának hátoldalán.

2.1.5. A váltókra vonatkozó adatok. Váltófűtő-berendezéssel ellátott váltók. A 40 km/h sebességnél nagyobb sebességgel járható váltók, váltókapcsolatok és az azokon alkalmazható sebesség

Váltó											
Szám	Szabványos állás	Biztosított	Állítási módja		Zárszerkezet típusa			Lezárható	Biztonsági betét	Állandóan zárva tartott	Váltófűtés
			Villamos	Helyszíni	Kampózárr	Zárnyelv	Spherolock				
2	E	X	X				X	X	X (E/K)		X
4	E	X	X				X	X	X (E/K)		X
6	E	X	X				X	X	X (E/K)		X
8	E	X	X				X	X	X (E/K)		X
10	E	X	X				X	X	X (E/K)		X
12	E	X	X				X	X	X (E/K)		X
14	E	X	X				X	X	X (E/K)		X
16	E	X	X				X	X	X (E/K)		X
18	E	X	X				X	X	X (E/K)		X
1	E	X	X				X	X	X (E/K)		X
3	E	X	X				X	X	X (E/K)		X
5	E	X	X				X	X	X (E/K)		X
7	E	X	X				X	X	X (E/K)		X
9	E	X	X				X	X	X (E/K)		X
11	E	X	X				X	X	X (E/K)		X
13	K	X	X				X	X	X (E/K)		X

15	E	X	X				X	X	X (E/K)		X
17	E	X	X				X	X	X (E/K)		X
19	K	X	X				X	X	X (E/K)		X
21	E	X	X				X	X	X (E/K)		X
23	E	X	X				X	X	X (E/K)		X

Valamennyi váltó váltójelzővel fel nem szerelt és villamos fűtő berendezéssel ellátott. A villamos váltófűtés típusa: FET váltófűtő és ZEUS erősáramú távkezelő (SCADA) munkaállomás.

2.1.6. Helyhez kötött védelmi berendezések (vágányzáró sorompók, kisiklasztó saruk), vágányzáró szerkezetek (földkúp, ütközőbak) felsorolása, helye, valamint függősége

Kisiklasztó saruk:

Kisiklasztó saru	Hozzá tartozó váltó	Szelvény	Kisiklasztó saru	Hozzá tartozó váltó	Szelvény
KS2	16	1192+03	KS1	13	1202+53
KS4	14	1192+84	KS3	15	1199+24
KS6	18	1195+16	KS5	17	1199+18

A kisiklasztó saruk állítása elektromos úton történik.

2.1.7. Eszközök, kulcsok tárolás helye

A biztonsági betétek kulcsai a forgalmi irodában, a másodkulcsok Püspökladány állomás állomásfőnöki irodában található.

A kulccsal lezárható kocsifogó alátétek és kulcsaik Törökszentmiklós állomáson a forgalmi tárolóban kerültek elhelyezésre (8 darab). A kulccsal lezárható kocsifogó alátétek lakatjainak másodkulcsai Püspökladány állomás állomásfőnöki irodában található.

Páros féksaruk, rögzítősaruk a forgalmi tárolóban található.

Törökszentmiklós állomás mérlegházának kulcsa Püspökladány állomás külső forgalmi irodájában található, őrzése a külső forgalmi szolgálattevő feladata.

A mérlegház ajtajának kinyitása, és mérleget követően a mérlegház ajtajának bezárása a mérlegkulcsot átvevő feladata. A mérlegház kulcsát a külső forgalmi szolgálattevő adja át és veszi vissza kulcsátadó könyvben.

A REI Kft sajátcélú vasúti pályahálózat kiszolgálásához szükséges 16/1 sz. helyszíni állítású, állandóan zárva tartott váltó váltózárkulcsát és a pályahálózaton fekvő, kiszolgálószemélyzet által kezelendő HS10 (AS1181) jelű fénysorompó kültéri szekrény kulcsát Szajol és Püspökladány állomás forgalomszabályozója tartja őrizet alatt.

2.1.8. Űrszelvénybe nyúló műtárgyak felsorolása

- a II. és III. vágányok közötti szigetperon 400 méter hosszban,
- a IV. és V. vágányok közötti szigetperon 400 méter hosszban,
- a VI. vágány melletti oldalrakodó 100 méter hosszban.

2.1.9. Villamos felsővezetéki rendszer jellemzői, állomási kapcsolókert, kapcsolási helyek, szakaszolók (kézi, távvezérelt) elhelyezése, valamint hordozható csak villamos a mozdonyokra vonatkozó jelzők, földelő rudak tárolási helye és darabszáma. Villamos mozdonyal csak részben járható vágányok hossza, iránya

A 100. sz. Budapest Nyugati – Záhony fővonal villamosított. A munkavezeték energiaellátása 50 periódusú árammal, 25000 volt feszültségi értékkel az alábbi viszonylatban történik:

- Abony és Szolnok állomások közötti fázishatártól Fegyvernek-Örményes és Kisújszállás állomások közötti fázishatárig (Turgony, az 1363+89 sz. szelvényben) a szajoli villamos alállomásról,
- Fegyvernek-Örményes és Kisújszállás állomások közötti fázishatártól Püspökladány és Kaba állomások közötti fázishatárig a karcagi villamos alállomásról.

A villamos felsővezetéki hálózat:

- Törökszentmiklós állomáson az I. - VI. vágány felett, REI Kft. összekötő,
- Fegyvernek-Örményes állomáson I. - V. vágány felett van kiépítve.

Állomási kapcsolókert:

A kapcsolókereti szakaszolók működtetése távvezérléssel Szajol alállomásról a FET számítógépről történik. A szakaszoló kert (kapcsolókert) a felvételi épület végpont felőli oldalán, az 1195+90 sz. szelvényben helyezkedik el. A szakaszoló kert kapujának kulcsa, az áramkörök szakaszolójának hajtásszekrény kulcsa, valamint az Raktári áramkör kézi szakaszolójának kulcsa a forgalmi irodában elhelyezett kulcsszekrényben található.

Amennyiben a távvezérlés nem működik, a szakaszolókat a helyszínen nyomógombos kezeléssel, amennyiben ez is hatástalan, szintén a helyszínen, villáskulccsal kell kapcsolni. A kapcsolásnál ügyelni kell, hogy a hajtásszekrényben lévő háromállású kapcsoló a megfelelő állásba legyen állítva.

Az állomás felsővezetékének kapcsolási rajzát a 2. sz. melléklet tartalmazza.

Törökszentmiklós állomás területén a következő szakaszolók találhatók:

Szakaszolók			
Megnevezése, jele	Működtetése	Szabványos állása	Helye
Budapest bal/ Bpb	távkezelés	bekapcsolt	kapcsolókert
Budapest jobb/Bpj	távkezelés	bekapcsolt	kapcsolókert
Záhony bal/ Znb	távkezelés	bekapcsolt	kapcsolókert
Záhony jobb/Znj	távkezelés	bekapcsolt	kapcsolókert
Állomás bal/Ab	távkezelés	bekapcsolt	kapcsolókert
Állomás jobb/Aj	távkezelés	bekapcsolt	kapcsolókert
Állomás jobb mellék/aj	távkezelés	bekapcsolt	kapcsolókert
Összekötő bal/Öb	helyi távkezelés	bekapcsolt	kapcsolókert
Összekötő jobb/Öj	helyi távkezelés	bekapcsolt	kapcsolókert
Raktári/ R1	kézi	kikapcsolt	1195+35
Váltófűtés kezdőpont/STR1	kézi	-	1192+45
Váltófűtés végpont/STR3	kézi	-	1201+60
Segédüzemi trafó/STR2	kézi	-	1196+28
Üzemi1	kézi		1187+63
Üzemi2	kézi		1187+63

Szakaszolók			
Megnevezése, jele	Működtetése	Szabványos állása	Helye
Üzemi3	kézi		1206+32
Üzemi4	kézi		1206+32

Az állomási áramkörökhöz tartozó vágányok:

Megnevezése	Vágányok
Állomás bal	II. III. és REI KFT összekötő
Állomás jobb	IV. és V.
Állomás jobb mellék	VI.
Raktári	I. és VII.

Földelőrudak:

Törökszentmiklós állomáson 12 darab földelőrúd áll rendelkezésre, tárolási helyük a forgalmi tároló. A földelőrudakat darabszám szerint a Villamosüzemi naplóban kell átadni, a pontos helyszín megjelölésével (pl. raktárban, a VI. vágány melletti ... sz. oszlopon, stb.)

A Villamos üzemi naplóban a felsővezeték szabványos állapottól eltérő állapotát szolgálat átadásakor át kell adni.

Hordozható csak villamos a mozdonyokra vonatkozó jelzők:

Törökszentmiklós állomáson a forgalmi tárolóban található:

- 5 db Leeresztett áramszedővel bejárando pályaszakasz eleje jelző,
- 5 db Leeresztett áramszedővel bejárando pályaszakasz vége jelző,
- 4 db Figyelmeztető-jelző,

2.1.10. Világítási körzetek és azok kapcsolásának módja

Törökszentmiklós állomáson a térvilágítás önműködően, alkonykapcsolóval működik. Az alkonykapcsoló meghibásodása esetén a térvilágítást a forgalmi irodában lévő kapcsolószekrényből lehet működtetni, a Világítási naptárban meghatározottak figyelembe vételével, a feliratozás szerint. A pénztárcsarnok világítása a nyitvatartási idő alatt folyamatos, a váróterem zárva tartási ideje alatt vészvilágítás üzemel.

2.1.11. Az állomás területén működő egyéb szakágak, vállalkozó vasúti társaságok és külső vasúti vállalkozások felsorolása, azok vágány-összeköttetései, elhatárolása

Az állomás területén működő vállalkozó vasúti társaság:

- Vágánykapcsolat nélkül a MÁV-START Vasúti Személyszállítási Zrt. TSZVI. Debrecen.

2.1.12. Elsősegélynyújtásnál figyelembe vehető és használható eszközök tárolási helye

Az állomáson elsősegélynyújtáshoz szükséges eszköz nincs.

2.1.13. Az egyes szolgálati helyeken (helyiségekben) a forgalmi szolgálat ellátásához szükséges utasítások, szabályzatok, segédkönyvek, VU-k, rendeletek elérhetősége

Az utasítások, szabályzatok, segédkönyvek, Végrehajtási Utasítások a Pályavasúti Intraneten érhetők el.

2.1.14. Általános segélyhívó, polgárőrség, vagyonőrök, fegyveres biztonsági őrök, önkormányzat, továbbá a szolgálati helyen jelen lévő és vasúti tevékenységet végző vasúti társaságok és külső vállalkozások címe, telefonszáma

Megnevezése	Címe	Telefonszáma
Központi segélyhívó		112
MÁV Zrt. Biztonsági Főigazgatóság Területi Vasútbiztonság Debrecen	4025 Debrecen Piac u. 18.	03 16-79 06 1 513-1679
Polgárőrség	Törökszentmiklós, Kossuth Lajos utca 280.	06/56/393-079, 06/30-915-3346
Önkormányzat	Polgármesteri Hivatal Kossuth Lajos utca 135.	56/590-420,
B+N	3937 Komlóska Szalka köz 1.	30/6382322

2.1.15. Az állomáshoz tartozó iparvágányok, sajátcélú vasúti pályahálózatok felsorolása, a kiszolgálás módja

Iparvágány, sajátcélú vasúti pályahálózat	Kiszolgálás módja
REI Hűtőipari és Ingatlanhasznosító KFT	tolatás
Kunsági Malom KFT	tolatás
Törökszentmiklói Polgármesteri Hivatal Ipari Park	tolatás

2.1.16. Az állomásbejárásra, körzetbejárásra kötelezettek felsorolása és a tevékenység végrehajtásának helyi szabályozása

Állomásbejárásra a jelenlétes kötelezett, ha az állomás területén járművek vannak a szolgálat átvétel vagy kezdés után vonatmentes időben, lehetőleg 2 órán belül köteles állomásbejárást tartani. A bejárás tényét és eredményét a Fejrovatos előjegyzési naplóban elő kell jegyezni és a távkezelt állomások forgalomirányítójának be kell jelenteni, „.....ó....p állomásbejárást tartottam, hiányosság...vagy hiányosság nincs. Alíírás”.

2.1.17. Szolgáltatátadás-átvétel helyi szabályozása

Az állomáson csak elrendelt esetben teljesít szolgálatot jelenlétes. Amennyiben a szolgáltatátadás személyesen történik, akkor azt szóban és írásban kell megtenni, ellenkező esetben elég a Fejrovatos előjegyzési naplóban előjegyezni a szolgálat megkezdésének és befejezésének az időpontját.

Személyes szolgáltatátadás esetén a szolgálatra jelentkező munkavállalóval közölni kell az elvégzendő munkát, és a folyamatos, biztonságos szolgálat ellátásához szükséges tudnivalókat. Az átadó munkavállalónak kötelessége a Szolgálati beosztásban meghatározott ideig a helyszínen maradni a folyamatos szolgálat biztosítása céljából.

A szolgáltatátadás-átvétel rendszeresen ismétlődő szövegrésze (állandóan átadandók) a Fejrovatos-előjegyzési napló fedőlapjának belső oldalára ragasztott fedvényvel kerül előjegyzésre, amire a szolgáltatátadás szövegében utalni kell.

Az ELEKTRA 2 biztosító berendezésen „Felhasználó váltás” kezeléssel veszik át a szolgálatot.

2.1.18. A váltók használhatóságának ellenőrzése szolgálat átvételkor és ellenőrzések alkalmával

A jelenlétes a szolgálatátvételt vagy szolgálatba lépést követően köteles a biztosítóberendezés által közvetített visszajelentések kiértékelésével meggyőződni a váltók használhatóságáról, állomásbejárás alkalmával a helyszínen rátekintéssel köteles meggyőződni a bejárás útvonalába eső váltók használhatóságáról.

Az állomásfőnök és megbízottja által tartott ellenőrzéskor az ellenőrzés útvonalába eső váltók használhatóságáról győződik meg.

2.1.19. A berendezés használhatatlansága esetén a vágányút beállításához szükséges idők meghatározása vágányutanként

Berendezés használhatatlansága esetén:

Vágányra/Vágányról	II.	III.	IV.	V.
bejárat/kijárat Szajol felől/felé a bal vágányra/ról	34 perc	30 perc	32 perc	35 perc
bejárat/kijárat Szajol felől/felé a jobb vágányra/ról	36 perc	32 perc	28 perc	31 perc
bejárat/kijárat Fegyvernek-Örményes felől/felé a jobb vágányra/ról	37 perc	34 perc	38 perc	42 perc
bejárat/kijárat Fegyvernek –Örményes felől/felé a bal vágányra/ról	42 perc	38 perc	36 perc	40 perc

2.1.20. A jelenlétes vágányút áttekintési kötelezettségének, szükség esetén a tényleges bejárás szabályozása

A vágányút ellenőrzését a forgalomirányító rendelkezésére, ha van jelenlétes, akkor ő köteles megtartani, melynek eredményét és idejét a Fejrovtos előjegyzési napló következő sorában elő kell jegyezni.

2.1.22. A jelenlétes általi váltóellenőrzés megtartásának szabályozása villamos úton központból állított váltóknál a berendezés meghibásodása esetén

Amennyiben jelenlétes szolgálatot teljesít, a váltóellenőrzés megtartását a helyszínen a forgalomirányító rendelkezésére végzi. A biztonsági betétek felhelyezésének időpontját a Fejrovtos előjegyzési napló következő sorában óra, perc megjelölésével, a lezárt váltók számával kell előjegyezni, aláírni és a forgalomirányító részére telefonon közölni.

2.1.23. Állomási útátjárók

Szelvény-szám	Sorompó jelölése	Biztosítás módja	Keresztezett közút	Visszajelentés helye
1202+53	SR1	félsorompóval kiegészített fénsorompó	46.sz. főút	TS/PL

2.1.24. Vasúti járműmérleggel kapcsolatos előírások

1. A vasúti járműmérleg helye

A vasúti járműmérleg Törökszentmiklós állomáson az I. vágányban az 1197+65 számú szelvényben van.

A vasúti járműmérlegen rakodást végezni és járműveket tárolni tilos! A járműmérleg fölött, valamint az I. vágány teljes hosszában felsővezeték van. A felsővezeték kikapcsolása az Áb áramkör kikapcsolásával végezhető el. Mérlegelés alkalmával a felsővezeték kikapcsolására nincs szükség. A vasúti járműmérlegen nincs alkalmazva külön tolatásjelző. A vasúti járműmérlegen legfeljebb 5 km/h sebességgel lehet tolatni.

2. A vasúti járműmérleg típusa

ARDIN AR –D4309-B típusú, vágány-megszakításos, aknás, ikerhidas kialakítású, 120 tonna mérőképeségű, mérési mód szerint; statikus, vonatban lévő kocsik, mozgás közben történő mérésére is alkalmas. Osztásérték (d=50 kg)

3. Mérlegház kulcs

A mérlegház kulcs a Püspökladány állomáson a külső forgalmi irodában található, őrzése a külső forgalmi szolgálattevő feladata. A mérlegház ajtajának kinyitása, és mérlegelést követően a mérlegház ajtajának bezárása a mérlegkulcsot átvevő feladata. A mérlegház kulcsát külső forgalmi szolgálattevő adja át és veszi vissza kulcsátadó könyvben.

4. Mérlegkezelésre jogosultak

Mérlegelést csak a Területi Igazgatóság Pályalétesítményi Osztály Debrecen által kiadott, kezelői vizsgával rendelkező pályavasúti és vasút társasági személyzet végezhet. A mérleg kezelésére jogosultak névsora a forgalmi irodában és a mérlegházban található kifüggesztve.

5. Felügyelet

A vasúti járműmérleg felügyeletét, karbantartását a MÁV Zrt Területi Igazgatóság Pályalétesítményi Osztály Debrecen, Pályafenntartási Szakasz Kisújszállás látja el, a vonatkozó utasításokban előírtak alapján. A hitelesítést a Területi Igazgatóság Debrecen megrendelése alapján külső vállalkozó végzi.

Az üzemképtelenség tényét a mérlegnapló nyilvántartására kötelezett személynek a mérlegnaplóba be kell jegyezni. A hibaelhárítási, javítási feladatok elvégzéséről soron kívül intézkedni kell, a meghibásodást a területi pályalétesítményi diszpécser részére be kell jelenteni

(03/18-52) és az érdekelt pályamesteri szakaszt egyidejűleg tájékoztatni kell a 03-66-62 telefonszámon.

6. Vagyonvédelem

A mérlegház nyitását és zárását végző dolgozó köteles a helyiségleltár alapján ellenőrizni a jegyzéken szereplő eszközök meglétét és hiány esetén értesíteni a forgalomirányítót, aki megteszi a szükséges intézkedést.

7. Tolatás, kiszolgálás

A statikus vasúti járműmérlegen a vasúti kocsikat lehet egyenként, álló helyzetben és szétkapcsolva, vagy átmenő haladó vonat is mérlegelhető. A mérlegelendő vasúti járműveknél a járműkapcsolások elvégzése és álló helyzetben tartása a tolatásvezető feladata. A vasúti jármű mérlegen a tolatási sebesség legfeljebb 5 km/h lehet. A mérendő kocsikkal a vasúti járműmérlegre óvatosan kell ráállni, a kíméletlen tolatás és a fékezés tilos!

A járműmérleget a mérlegelést végzőknek, az áruszóródástól — akár mérlegelés közben is — meg kell tisztítani. Nagy mennyiségű áruszóródás esetén, értesíteni kell a fuvarozó vasúti társaság illetékesét.

8. Mérlegelés dokumentálása

Az állomás a D.9. Utasításban előírtak szerinti (D.9. 6. sz. függelék) „Mérleghasználati naplót” és „Mérlegnaplót” vezet. A Mérlegnapló a forgalmi irodában található.

A hozzáférés biztosítását és a mérlegnaplóban szereplő adatok helyességét a szolgáltatást igénylő köteles aláírásával igazolni.

Vasúti társaság által a pályavasúttól külön megrendelt mérlegelés esetén, ellenőrző mérlegeléskor, valamint külön elrendelt esetekben, a tömeg megállapítás során mérlegelt kocsik darabszámát és a mérlegelés adatait a „Mérlegnapló kocsinként” (D.9. 7. sz. függelék) kell vezetni a mérlegelést végzőknek.

Pályavasúti mérlegelés esetén a mérlegeredmény („Mérlegnapló kocsinként” (D.9. 7. sz. függelék) megküldését a vasúti társasági kapcsolattartók részére a forgalmi technológiai szakelőadó végzi.

9. Mérlegelés rögzítése a PASS2 rendszerben

A mérlegelés eredményét a PASS2 rendszerbe Forgalmi csomóponton a forgalmi technológiai szakelőadó rögzíti a részére beküldött Mérlegnapló alapján.

10. Téli időjárás alkalmával követendő eljárás

A mérlegelést végzőknek téli időjárás alkalmával, olvadással váltakozó fagyveszélyes időben a mérlegelés megkezdése előtt különös gonddal kell megvizsgálni azt, hogy a mérlegaknába került víz nem fagyott-e meg a mozgó alkatrészekon (elsősorban a mérleg éltetek és élágyak között).

Havazás esetén a mérleg hótól való megtisztítása a PFT feladata.

Lefagyott mérleg berendezéseket tömeg-megállapításra használni tilos

2.1.25. Mozdonyok körüljártására kijelölt vágányok

Törökszentmiklós állomáson a mozdonyok körüljártására valamennyi fővágány felhasználható.

2.1.26. Járműkapcsolás esetén a rögzítősaruk használatának tilalmára vonatkozó előírások

Az állomás II-V sz. vágányán a peron felőli oldal sínszálán rögzítősarut járműkapcsolás céljából nem szabad használni.

2.1.27. Az állomás (szolgálati hely) vágányainak rendkívüli küldemények továbbítása szempontjából történő csoportba sorolására vonatkozó előírások

Vágány	Csoport
I.	K
II.	F
III.	F
IV.	F
V.	F
VI.	K
VII.	K

2.1.28. Tengelytúlterhelt járművek esetén az állomás (szolgálati hely) mellékvágányaira vonatkozó korlátozások

Törökszentmiklós					
Vágány	A vonali tengelyterheléssel	08 (túlsúlyos mozdonyok)	65 típus (túlsúlyos küldemények)	Tengelyterhelés korlátozás esetén	
	alkalmazható sebesség (km/h)			alkalmazható tengelyterhelés (kN)	alkalmazható sebesség (km/h)
I.	40	20	20	-	-
VI.	40	20	20	-	-
VII.	40	20	20	-	-

Az ABO MILL Malomipari scvp. területén a 22,5t tengelyterhelésű járművek legfeljebb 5 km/h sebességgel közlekedhet.

A REI Kft. scvp. területén a 22,5t tengelyterhelésű járművek legfeljebb 5 km/h sebességgel közlekedhet.

Az TLK scvp. területén a 22,5t tengelyterhelésű járművek legfeljebb 5 km/h sebességgel közlekedhet.

2.1.29. A gyalogosok közlekedésére és a szolgálati helyek megközelítésére szolgáló közlekedési útvonalak kijelölése, erre a célra a kerékpár használatának lehetősége. Kézikocsik, targoncák és egyéb közúti járművek közlekedési útvonalainak kijelölése, a vágányokon való áthaladásuk engedélyezésének módja, valamint az életvédelmi kerítésen — szolgálati célú közlekedés érdekében — létesített zárható átjáró használatának feltételei

- A gyalogosok közlekedésére az 1195+15 sz. szelvényben gyalogos és utas aluljáró van, amelyen keresztül a szigetperonok, valamint Törökszentmiklós déli településrésze közelíthető meg. Az utazóközönség is az aluljárót használhatja a vágányok megközelítésére.
- A fogyatékkal és csökkent munkaképességgel élők részére a peronokhoz való eljutás liftekkel biztosított.
- Az 1195+75 sz. szelvényben 0,9 méter szélességű szolgálati átjáró van. A szolgálati átjárót csak szolgálati célból lehet igénybe venni, fokozott figyelemmel a tolatási mozgásokra és a vonatforgalomra, az azt igénybe vevő dolgozók kötelesek jó láthatóságot biztosító védőmellényt vagy munkaruhát viselni a vágányokon való átjáráskor. Az átjárón keresztül a szigetperonok közelíthetőek meg. Az életvédelmi kerítésen lévő toloajtót csukva kell tartani, az átkelő munkavállaló köteles maga után behúzni.
- A szigetperonok mindkét végén szolgálati lépcső található, amelyeket csak szolgálati célból lehet igénybe venni.
- Kézikocsik, targoncák, postakocsik és egyéb közúti járművek áthaladására kijelölt út nincs. Villamos targonca és kézi kocsik nincs rendszeresítve.
- Kerékpárral az állomás előtti Polgár Gellért utcán, vagy a gyalogos aluljárón áthaladva a VI. vágánnyal párhuzamos kövezett járdán, a gyalogos aluljárón áthaladva a burkolt rakodóterületen, az annak folytatását képező aszfaltúton lehet megközelíteni.

2.1.30. Az állomási rakodóvágányok és a hozzájuk tartozó rakodóterületek kijelölése

Közforgalmú rakodóterületek Törökszentmiklós állomáson:

- A VI. vágány mellett 3000 m² szilárd burkolatú rakodóterület, rakodási hossz 200 méter, szélesség 15 méter.
- A VI. vágány mellett 100 m² szilárd burkolatú oldalrakodó, rakodási hossz 100 méter, szélesség 10 méter.

A rakodóvágányok melletti burkolt rakodóterület a PLO kezelésében van. A rakodóterületek és a környezetükben lévő berendezések állapotát az állomásfőnök, a megbízottja a heti ellenőrzése alkalmával ellenőrzi. Hiányosság, rendellenesség esetén az illetékes diszpécseri szolgálat részére a bejelentést megteszi.

A rakodóterület kiszolgálása tolatási művelettel történik.

2.2. Fegyvernek-Örményes

2.2.1. A szolgálati hely vágányai

Vágány neve	Rendeltetése	Használató hossza kezdőpont felé [m]	Használható hossza végpont felé [m]	Lejtviszony kezdőpont felé [%]	Lejtviszony végpont felé [%]	Vonatbefolyásolás típusa	Határoló kitérő kezdőpont felől	Határoló kitérő végpont felől	TAF-TSI azonosító	Vágány besorolása	Hozzáférés	Megjegyzés
I.	megkerülő fővágány	774		0	0	75Hz sínáramkör	8	13	HU - 13805-01-1	F	nyílt	
II.	bal átmenő fővágány	843		0	0	75Hz sínáramkör	8	11	HU - 13805-01-2	F	nyílt	
III.	jobb átmenő fővágány	787		3,0	2,5	75Hz sínáramkör	12	9	HU - 13805-01-3	F	nyílt	
IV.	megkerülő fővágány	787		1,0	3,0	75Hz sínáramkör	12	9	HU - 13805-01-4	F	nyílt	
V.	mellékvágány	272		0	0	nincs kiépítve	scvp.	14	HU - 13805-01-5	F	nyílt	rakodó, tároló

2.2.2. Ro-La forgalom lebonyolítására kijelölt vágányok (vágánykapcsolatok) felsorolása

- A Ro-La vonatok a II. sz. és III. sz. átmenő fővágányon, valamint a I. és IV. vonatfogadó fővágányon közlekedtethetők.

Vágány szám	Közlekedés iránya	Érintett váltók száma	Vágány iránya
IV.	Törökszentmiklós jobb vágányról/ra.	2, 10, 12	helyes/helytelen
IV.	Törökszentmiklós bal vágányra/ról	4, 6, 10, 12	helyes/helytelen
IV.	Kisújszállás jobb vágányra/ról	9, 5, 3	helyes/helytelen
IV.	Kisújszállás bal vágányról/ra	9, 5, 3, 1	helyes/helytelen
III:	Törökszentmiklós jobb vágányról/ra	2, 10, 12	helyes/helytelen
III.	Törökszentmiklós bal vágányra/ról	4, 6, 10, 12	helyes/helytelen
III.	Kisújszállás bal vágányról/ra	1, 3, 5, 9	helyes/helytelen
III.	Kisújszállás jobb vágányra/ról	9, 5, 3	helyes/helytelen
II:	Kisújszállás jobb vágányra/ról	11, 7, 5, 3	helyes/helytelen
II.	Kisújszállás bal vágányról/ra	11, 7, 1	helyes/helytelen
II.	Törökszentmiklós jobb vágányról/ra	2, 4, 6, 8	helyes/helytelen
II.	Törökszentmiklós bal vágányra/ról	4, 6, 8	helyes/helytelen
I.	Kisújszállás jobb vágányra/ról	13, 11, 7, 5, 3	helyes/helytelen

Vágány szám	Közlekedés iránya	Érintett váltók száma	Vágány iránya
I.	Kisújszállás bal vágányról/ra	1, 7, 11, 13	helyes/helytelen
I.	Törökszentmiklós bal vágányra/ról	4, 6, 8, 14	helyes/helytelen
I.	Törökszentmiklós jobb vágányról/ra	2, 4, 6, 8, 14	helyes/helytelen

Abban a rendkívüli esetben, ha a Ro-La vonatból kocsikiosorozás válik szükségessé és a szolgálati helyen a Ro-La vonatok közlekedésére kijelölt vágányok bármely ok miatt a kocsikiosorozására nem alkalmasak, akkor a kocsikiosorozására, tárolására más alkalmas vágány igénybe vehető. Az ilyen tolatási mozgás csak az illetékes főpályamester, pályamester személyes jelenléte és felügyelete mellett végezhető, aki meghatározza, hogy a kiosorozandó kocsik, mely vágányra állítható.

2.2.3. Utasperonok hossza, szélessége, sínkorona feletti magassága (sk0, sk15, sk30, sk55), burkolata, az utasok részére kijelölt megközelítési útvonal meghatározása

Peron megnevezése	Vágány szám	Utasperonok hossza	Utasperon sínkorona feletti magassága	Utasperon burkolata	Megközelítés módja	Utasperon szélesség
A	I.	400 méter	sk55	díszkő	lift és aluljáró	4 m
	II.	400 méter	sk55	díszkő	lift és aluljáró	4 m
B	III.	400 méter	sk55	díszkő	lift és aluljáró	4 m
	IV.	400 méter	sk55	díszkő	lift és aluljáró	4 m

Az utasok az A és B peront a 1308+36. sz. szelvényben lévő gyalogos aluljárón keresztül közelíthetik meg. A peronokon 4 db. 630 kg teherbírású villamos személyfelvonó van.

	Felvonó megnevezése	Szelvényszám
Fegyvernek	L1	1308+36
B peron	L2	1308+36
C peron	L3	1308+36
Örményes	L4	1308+36

Kezdőpont felől			Végpont felől		
Jelölése	Szelvényszám	Rendeltetése	Jelölése	Szelvényszám	Rendeltetése
A	1301+12	Bal vágány bejárati jelző	C	1320+18	Bal vágány bejárati jelző
B	1301+12	Jobb vágány bejárati jelző	D	1320+18	Jobb vágány bejárati jelző
K1	1306+18	Kijárat jelző	V1	1313+92	Kijárat jelző
K2	1306+18	Kijárat jelző	V2	1314+61	Kijárat jelző
K3	1306+73	Kijárat jelző	V3	1314+60	Kijárat jelző
K4	1306+73	Kijárat jelző	V4	1314+60	Kijárat jelző
E2	1303+39	Törpe tolatásjelző	B13	1314+63	Törpe tolatásjelző
J4	1303+73	Törpe tolatásjelző	E5	1316+84	Törpe tolatásjelző
SR2-2	1304+36	Törpe tolatásjelző	J3	1317+47	Törpe tolatásjelző
E6	1304+36	Törpe tolatásjelző	E1	1317+82	Törpe tolatásjelző

J14	1307+42	Törpe tolatásjelző			
B14	1307+42	Törpe tolatásjelző			
E14	1308+20	Törpe tolatásjelző			

Tolatásjelzők:

- Törpe tolatásjelző: E2, J4, SR2-2, E6, J14, B14, E14, E1, J3, E5, B13.

Egyéb helyhez kötött jelzők:

- **Tolatási határjelzők:**
 - A kezdőpont felőli oldalon az 1301+70 sz. szelvényben a jobb és a bal vágány mellett 1-1 db,
 - A végpont felőli oldalon az 1319+70 sz. szelvényben a jobb és a bal vágány mellett 1-1 db.
- **Megállás helye-jelzők:**
 - az ÁTI DEPÓ sajátcélú vasúti pályahálózat kapuja előtt,
 - az A és B peron kezdőponti végén a személyszállító vonatok megállási helyének megjelölésére az 1308+80 sz. szelvényben
- **Távolságjelző:**
 - az A és B peronon a személyszállító vonatok megállási helyének megjelölésére (50- 350 méterig)
- **„Üzemben lévő villamos mozdonyokkal nem járható pályaszakasz eleje”** jelző van elhelyezve a felsővezetéken:
 - az V. vágányon az 1304+80 sz. szelvényben
 - az I. vágányon a 13. sz. váltó előtt az 1314+15 sz. szelvényben

Figyelmeztető jelek:

- Űrszelvénybe nyúló létesítményre figyelmeztető jel: - az A és B peron végein
- Tolató-vágányutas biztosítóberendezés hatáskörzetének végére figyelmeztető jel: - az SR2-2 jelű és B13 jelű tolatásjelzők árbocának hátoldalán

2.2.5. A váltókra vonatkozó adatok. Váltófűtő-berendezéssel ellátott váltók. A 40 km/h sebességnél nagyobb sebességgel járható váltók, váltókapcsolatok és az azokon alkalmazható sebesség

Váltó											
Szám	Szabványos állás	Biztosított	Állítási módja		Zárszerkezet típusa			Lezárható	Biztonsági betét	Állandóan zárva tartott	Váltófűtés
			Villamos	Helyszíni	Kampózárr	Zárnyelv	Spherolock				
2	E	X	X				X	X	X (E/K)		X
4	E	X	X				X	X	X (E/K)		X
6	E	X	X				X	X	X (E/K)		X

8	E	X	X				X	X	X (E/K)		X
10	E	X	X				X	X	X (E/K)		X
12	E	X	X				X	X	X (E/K)		X
14	E	X	X				X	X	X (E/K)		X
1	E	X	X				X	X	X (E/K)		X
3	E	X	X				X	X	X (E/K)		X
5	E	X	X				X	X	X (E/K)		X
7	E	X	X				X	X	X (E/K)		X
9	E	X	X				X	X	X (E/K)		X
11	E	X	X				X	X	X (E/K)		X
13	K	X	X				X	X	X (E/K)		X

Valamennyi váltó váltójelzővel fel nem szerelt és villamos fűtő berendezéssel ellátott. A villamos váltófűtés típusa: FET váltófűtő és ZEUS erősáramú távkezelő (SCADA) munkaállomás.

Kisiklasztó saruk:

Kisiklasztó saru	Hozzá tartozó váltó	Szelvény	Kisiklasztó saru	Hozzá tartozó váltó	Szelvény
KS2	-	1304+36	KS1	13	1314+63
KS4	14	1307+48			

A kisiklasztó saruk állítása elektromos úton történik.

2.2.7. Eszközök, kulcsok tárolás helye

A biztonsági betétek kulcsai a forgalmi irodában, a másodkulcsok Püspökladány állomás állomásfőnöki irodában található.

A kulccsal lezárható kocsifogó alátétek és kulcsaik Fegyvernek-Örményes állomáson a tároló ládában kerültek elhelyezésre (4 darab). A kulccsal lezárható kocsifogó alátétek lakatjainak másodkulcsai Püspökladány állomás állomásfőnöki irodában található.

Páros féksaruk, rögzítősaruk a forgalmi tárolókban található.

2.2.8. Űrszelvénybe nyúló műtárgyak felsorolása

- a I. és II. vágányok közötti szigetperon 400 méter hosszban,
- a III. és IV. vágányok közötti szigetperon 400 méter hosszban

2.2.9. Villamos felsővezetéki rendszer jellemzői, állomási kapcsolókert, kapcsolási helyek, szakaszolók (kézi, távvezérelt) elhelyezése, valamint hordozható csak villamos a mozdonyokra vonatkozó jelzők, földelő rudak tárolási helye és darabszáma. Villamos mozdonyal csak részben járható vágányok hossza, iránya

A 100. sz. Budapest Nyugati – Záhony fővonal villamosított. A munkavezeték energiaellátása 50 periódusú árammal, 25000 volt feszültségi értékkel az alábbi viszonylatban történik:

- Abony és Szolnok állomások közötti fázishatártól Fegyvernek-Örményes és Kisújszállás állomások közötti fázishatárig (Turgony, az 1363+89 sz. szelvényben) a szajoli villamos alállomásról,
- Fegyvernek-Örményes és Kisújszállás állomások közötti fázishatártól Püspökladány és Kaba állomások közötti fázishatárig a karcagi villamos alállomásról.

A villamos felsővezetéki hálózat:

- Fegyvernek-Örményes állomáson I. - V. vágány felett van kiépítve.

Állomási kapcsolókert:

A kapcsolókerti szakaszolók működtetése a szajoli alállomásról FET számítógépről vagy a forgalmi irodában található HETA számítógépről helyi távvezérléssel történik. A szakaszoló kert (kapcsolókert) a felvételi épület kezdőpont felőli oldalán, az 1308+24 sz. szelvényben helyezkedik el. A szakaszoló kert kapujának kulcsa, az áramkörök szakaszolójának hajtásszekrény kulcsa, valamint az Raktári áramkör kézi szakaszolójának kulcsa a forgalmi tárolóban a kulcsszekrényben található.

Amennyiben a távvezérlés nem működik, a szakaszolókat a helyszínen nyomógombos kezeléssel, amennyiben ez is hatástalan, szintén a helyszínen, villáskulccsal kell kapcsolni, amelyet az alállomás dolgozói végeznek. A kapcsolásnál ügyelni kell, hogy a hajtásszekrényben lévő háromállású kapcsoló a megfelelő állásba legyen állítva.

Az állomás felsővezetékének kapcsolási rajzát a 4. sz. melléklet tartalmazza.

Fegyvernek-Örményes állomás területén a következő szakaszolók találhatóak:

Szakaszolók			
Megnevezése, jele	Működtetése	Szabványos állása	Helye
Budapest bal/ Bpb	távkezelés	bekapcsolt	kapcsolókert
Budapest jobb/Bpj	távkezelés	bekapcsolt	kapcsolókert
Záhony bal/ Znb	távkezelés	bekapcsolt	kapcsolókert
Záhony jobb/Znj	távkezelés	bekapcsolt	kapcsolókert
Állomás bal/Ab	távkezelés	bekapcsolt	kapcsolókert
Állomás jobb/Aj	távkezelés	bekapcsolt	kapcsolókert
Raktári	kézi	kikapcsolt	1307+42 sz.
Összekötő bal/Öb	távkezelés	bekapcsolt	kapcsolókert
Összekötő jobb/Öj	távkezelés	bekapcsolt	kapcsolókert
Váltófűtés kezdőpont/STR1	kézi	-	1304+75
Váltófűtés végpont/STR3	kézi	-	1316+02
Segédüzemi trafó/STR2	kézi	-	1309+17
Üzemi1	kézi		1301+17
Üzemi2	kézi		1301+17
Üzemi3	kézi		1320+13

Szakaszolók			
Üzemi4	kézi		1320+13

Az állomási áramkörökhöz tartozó vágányok:

Megnevezése	Vágányok
Állomás bal	I. és II.
Állomás jobb	III. és IV.
Raktári	V.

Földelőrudak:

Fegyvernek-Örményes állomáson 8 darab földelőrúd áll rendelkezésre, tárolási helyük a forgalmi tároló. A földelőrudakat darabszám szerint a Villamosüzemi naplóban kell átadni, a pontos helyszín megjelölésével (pl. forgalmi tároló, a kikapcsolt áramkörön.) A Villamos üzemi naplóban a felsővezeték szabványos állapotól eltérő állapotát szolgálat átadásakor át kell adni.

Az áramkörök ki-, és bekapcsolását, földelését, a földelés megszüntetését csak az az érvényes felsővezeteki vizsgálóval rendelkező dolgozó végezheti, akinek neve az ÁVU mellékletében fel van tüntetve. A Villamos üzemi naplóban a kapcsolók állására, valamint a földelőrudak tárolására vonatkozóan mindig a valós helyzetet kell rögzíteni. A Villamos üzemi napló vezetését Püspökladány állomáson a távkezelte állomások forgalomirányítója végzi.

Hordozható csak villamos a mozdonyokra vonatkozó jelzők:

Fegyvernek-Örményes állomáson a forgalmi tárolóban található:

- 5 db Leeresztett áramszedővel bejárando pályaszakasz eleje jelző
- 5 db Leeresztett áramszedővel bejárando pályaszakasz vége jelző
- 4 db Figyelmeztető jelző,

2.2.10. Világítási körzetek és azok kapcsolásának módja

Fegyvernek-Örményes állomáson a térvilágítás önműködően, alkonykapcsolóval működik. A pénztárcsarnok világítása a nyitvatartási idő alatt folyamatos, a váróterem zárva tartási ideje alatt vészvilágítás üzemel.

2.2.11. Az állomás területén működő egyéb szakágak, vállalkozó vasúti társaságok és külső vasúti vállalkozások felsorolása, azok vágány-összeköttetései, elhatárolása

Az állomás területén működő vállalkozó vasúti társaság:

- Vágánykapcsolat nélkül a MÁV-START Vasúti Személyszállítási Zrt. TSZVI. Debrecen.

2.2.12. Elsősegélynyújtásnál figyelembe vehető és használható eszközök tárolási helye

Az állomáson elsősegélynyújtáshoz szükséges eszköz nincs.

2.2.13. Az egyes szolgálati helyeken (helyiségekben) a forgalmi szolgálat ellátásához szükséges utasítások, szabályzatok, segédkönyvek, VU-k, rendeletek elérhetősége

Az utasítások, szabályzatok, segédkönyvek, Végrehajtási Utasítások a Pályavasúti Intraneten érhetőek el.

2.2.14. Általános segélyhívó, polgárőrség, vagyonőrök, fegyveres biztonsági őrök, önkormányzat, továbbá a szolgálati helyen jelen lévő és vasúti tevékenységet végző vasúti társaságok és külső vállalkozások címe, telefonszáma

Megnevezése	Címe	Telefonszáma
Központi segélyhívó		112
MÁV Zrt. Biztonsági Főigazgatóság Területi Vasútbiztonság Debrecen	4025 Debrecen Piac u. 18.	03 16-79 06 1 513-1679
Polgárőrség	Polgárőr Egyesület Örményes, Arany János u. 16..	06/56/393-079, 06/30-915-3346
Önkormányzat	Polgármesteri Hivatal Örményes 5222 Örményes, Felszabadulás út 16.	06 56 339-003
B+N	3937 Komlóska Szkalka köz 1.	30/6382322

2.2.15. Az állomáshoz tartozó iparvágányok, sajátcélú vasúti pályahálózatok felsorolása, a kiszolgálás módja

Iparvágány, sajátcélú vasúti pályahálózat	Kiszolgálás módja
ÁTI DEPO ZRT	kiszolgálás szünetel
BITUNOVA	kiszolgálás szünetel

2.2.16. Az állomásbejárásra, körzetbejárásra kötelezettek felsorolása és a tevékenység végrehajtásának helyi szabályozása

Állomásbejárásra a jelenlétes kötelezett, ha az állomás területén járművek vannak a szolgálat átvétel vagy kezdés után vonatmentes időben, lehetőleg 2 órán belül köteles állomásbejárást tartani. A bejárás tényét és eredményét a Fejrovtos előjegyzési naplóban elő kell jegyezni és a távkezelt állomások forgalomirányítójának be kell jelenteni, „.....ó....p állomásbejárást tartottam, hiányosság...vagy hiányosság nincs. Aláírás”.

2.2.18. A váltók használhatóságának ellenőrzése szolgálat átvételkor és ellenőrzések alkalmával

Az állomásfőnök és megbízottja által tartott ellenőrzéskor az ellenőrzés útvonalába eső váltók használhatóságáról győződik meg.

2.2.19. A berendezés használhatatlansága esetén a vágányút beállításához szükséges idők meghatározása vágányutanként

Berendezés használhatatlansága esetén:

Vágányra/Vágányról	I.	II.	III.	IV.
bejárat/kijárat Szajol felől/felé a bal vágányra/ról	34 perc	30 perc	32 perc	35 perc
bejárat/kijárat Szajol felől/felé a jobb vágányra/ról	36 perc	32 perc	28 perc	31 perc
bejárat/kijárat Fegyvernek-Örményes felől/felé a jobb vágányra/ról	37 perc	34 perc	38 perc	42 perc
bejárat/kijárat Fegyvernek –Örményes felől/felé a bal vágányra/ról	42 perc	38 perc	36 perc	40 perc

2.2.23. Állomási útátjárók

Szelvény- szám	Sorompó jelölése	Biztosítás módja	Keresztezett közút	Visszajelentés helye
1304+54	SR2	félsorompóval kiegészített fényesorompó	42304.sz. út	TS/PL

2.2.25. Mozdonyok körüljártására kijelölt vágányok

Fegyvernek-Örményes állomásokon a mozdonyok körüljártására valamennyi fővágány felhasználható.

2.2.26. Járműkapcsolás esetén a rögzítősaruk használatának tilalmára vonatkozó előírások

Az állomás I-IV sz. vágányán a peron felőli oldal sínszálán rögzítősarut járműkapcsolás céljából nem szabad használni.

2.2.27. Az állomás (szolgálati hely) vágányainak rendkívüli küldemények továbbítása szempontjából történő csoportba sorolására vonatkozó előírások

Vágány	Csoport
I.	F
II.	F
III.	F
IV.	F
V.	K

2.2.28. Tengelytúlterhelt járművek esetén az állomás (szolgálati hely) mellékvágányaira vonatkozó korlátozások

Fegyvernek-Örményes					
A mellékvágány ÁVU szerinti megnevezése	A vonali tengelyterheléssel	08 típusra (túlsúlyos mozdonyok)	65 típusra (túlsúlyos küldemények)	Tengelyterhelés korlátozás esetén	
	alkalmazható sebesség (km/h)			alkalmazható tengelyterhelés (kN)	alkalmazható sebesség (km/h)
V. - rakodó-összekötő vágány	40	20	20	-	-

2.2.29. A gyalogosok közlekedésére és a szolgálati helyek megközelítésére szolgáló közlekedési útvonalak kijelölése, erre a célra a kerékpár használatának lehetősége. Kézikocsik, targoncák és egyéb közúti járművek közlekedési útvonalainak kijelölése, a vágányokon való áthaladásuk engedélyezésének módja, valamint az életvédelmi kerítésen — szolgálati célú közlekedés érdekében — létesített zárható átjáró használatának feltételei

- A gyalogosok részére az 1308+36. sz. szelvényben gyalogos és utas aluljáró van, amelyen keresztül a szigetperonok, valamint Fegyvernek város és Örményes község közelíthető meg. Az utazóközönség is az aluljárót használhatja a vágányok megközelítésére.
- A fogyatékkal és csökkent munkaképességgel élők részére a peronokhoz való eljutás liftekkel biztosított.
- A szigetperonok mindkét végén szolgálati lépcső található, amelyeket csak szolgálati célból lehet igénybe venni.
- Kézikocsik, targoncák, postakocsik és egyéb közúti járművek áthaladására kijelölt út nincs. Villamos targonca és kézi kocsik nincs rendszeresítve.
- Kerékpárral az állomás az állomás előtti Kolozsvári utcán, a jobb oldalon pedig a Viola utcán közelíthető meg.

2.3. Kisújszállás

2.3.1. A szolgálati hely vágányai

Vágány neve	Rendeltetése	Használató hossza kezdőpont felé [m]	Használható hossza végpont felé [m]	Lejtviszony kezdőpont felé [‰]	Lejtviszony végpont felé [‰]	Vonatbefolyásolás típusa	Határoló kitérő kezdőpont felől	Határoló kitérő végpont felől	TAF-TSI azonosító	Vágány besorolása	Hozzáférés	Megjegyzés
I.	fővágány	880		0,6	1,5	75Hz sínáramkör	24	17	HU - 13821-01-1/a HU - 13821-01-1/b	C	nyílt	
II.	fővágány	977		0,6	1,5	75Hz sínáramkör	20	11	HU - 13821-01-2	F	nyílt	
III.	jobb átmenő fővágány	1062		0,6	1,5	75Hz sínáramkör	16	7	HU - 13821-01-3	F	nyílt	
IV.	bal átmenő fővágány	1065		0,6	1,5	75Hz sínáramkör	12	13	HU - 13821-01-4	F	nyílt	
V.	fővágány	872		0,6	1,5	75Hz sínáramkör	22	15	HU - 13821-01-5	E	nyílt	
VI.	fővágány	726		0,6	1,5	75Hz sínáramkör	28	19	HU - 13821-01-6	F	nyílt	
VII.	tároló, javító csonkavágány	20		0	0	nincs kiépítve	mozdony-szín	26	HU - 13821-01-7	K	nem nyílt	
VIII.	tároló, javító csonkavágány	20		0	0	nincs kiépítve	mozdony-szín	26	HU - 13821-01-8	K	nem nyílt	
IX.	tároló, javító csonkavágány	50		0	0	nincs kiépítve	26	Földkúp	HU - 13821-01-9	K	nem nyílt	
X.	tároló, rakodó vágány	609		0	0	nincs kiépítve	21	17	HU - 13821-01-10	K	nyílt	
XI.	tároló, rakodó csonkavágány	190		0	0	nincs kiépítve	Üt-közö-bak	19	HU - 13821-01-11	K	nyílt	
XII.	kihúzó vágány	342		0	0	nincs kiépítve	19	Földkúp	HU - 13821-01-12	K	nyílt	

XIII.	kihúzó vágány	415		0	0	nincs kiépítve	17	Földkúp	HU - 13821-01-13	K	nyílt	
Tamp-ieri	mellékvágány	99		0	0	nincs kiépítve	Tamp-ieri scvp	24	HU - 13821-01-Concor-dia	K	nem nyílt	

Rakodóvágányok elhelyezkedése, felsővezetéki áramkörök:

- Az állomáson rakodásra a X. sz. vágány (aj mellék áramkör) és a XI. sz. vágány (áb mellék áramkör) használható.

2.3.2. Ro-La forgalom lebonyolítására kijelölt vágányok (vágánykapcsolatok) felsorolása

Kisújszállás állomáson a Ro-La vonatok a III. sz. és IV. sz. átmenő fővágányon, valamint II. és V. vonatfogadó fővágányon közlekedtetők.

Abban a rendkívüli esetben, ha a Ro-La vonatból kocsikiosorozás válik szükségessé és a szolgálati helyen a Ro-La vonatok közlekedésére kijelölt vágányok bármely ok miatt a kocsikiosorozására nem alkalmasak, akkor a kocsikiosorozására, tárolására más alkalmas vágány használható. Az ilyen tolatási mozgás csak az illetékes főpályamester, pályamester személyes jelenléte és felügyelete mellett végezhető, aki meghatározza, hogy a kiosorozandó kocsik, mely vágányra állítható.

Vágány szám	Közlekedés iránya	Érintett váltók száma	Vágány iránya
IV.	Fegyvernek-Örm. jobb vágányról/ra.	2, 6, 8, 10, 12	helyes/helytelen
IV.	Fegyvernek-Örm. bal vágányra/ról	6, 8, 10, 12.	helyes/helytelen
IV.	Karcag jobb vágányra/ról	3, 5, 9, 13	helyes/helytelen
IV.	Karcag bal vágányról/ra	1, 9, 13	helyes/helytelen
III:	Fegyvernek-Örm. jobb vágányról/ra	2, 14, 16	helyes/helytelen
III.	Fegyvernek-Örm. bal vágányra/ról	6, 8, 10, 14,16	helyes/helytelen
III.	Karcag bal vágányról/ra	1, 3, 5, 7	helyes/helytelen
III.	Karcag jobb vágányra/ról	3, 5, 7	helyes/helytelen
II:	Karcag jobb vágányra/ról	3, 5, 7, 11	helyes/helytelen
II.	Karcag bal vágányról/ra	1, 3, 5, 7, 11	helyes/helytelen
II.	Fegyvernek-Örm. jobb vágányról/ra	2, 14, 16, 20	helyes/helytelen
II.	Fegyvernek-Örm. bal vágányra/ról	6, 8, 10, 14, 16, 20	helyes/helytelen
V.	Karcag jobb vágányra/ról	3, 5, 9, 13, 15	helyes/helytelen
V.	Karcag bal vágányról/ra	1, 9, 13, 15	helyes/helytelen
V.	Fegyvernek-Örm. bal vágányra/ról	6, 8, 10, 12, 18, 22	helyes/helytelen
V.	Fegyvernek-Örm. jobb vágányról/ra	2, 6, 8, 10, 12, 18, 22	helyes/helytelen

2.3.3. Utasperonok hossza, szélessége, sínkorona feletti magassága (sk0, sk15, sk30, sk55), burkolata, az utasok részére kijelölt megközelítési útvonal meghatározása

Peron megnevezése	Vágány szám	Utasperonok hossza	Utasperon sínkorona feletti magassága	Utasperon burkolata.	Megközelítés módja	Utasperon szélesség
A	I.	100 méter	sk30	díszkő	lift és aluljáró	6 m

B	II.	400 méter	sk55	díszkő	lift és aluljáró	4 m
	III.	400 méter	sk55	díszkő	lift és aluljáró	4 m
C	IV.	400 méter	sk55	díszkő	lift és aluljáró	4 m
	V.	400 méter	sk55	díszkő	lift és aluljáró	4 m

Az utasok a B és a C peront, az átszálló utasok a B és a C peronról az A peront a 1459+02. sz. szelvényben lévő gyalogos aluljárón keresztül közelíthetik meg. A szintbeli megközelítés az utasok részére a váróteremből az I. vágányhoz lehetséges. A peronokon 4 db. 630 kg teherbírású villamos személyfelvonó van.

Peronok	Felvonó megnevezése	Szelvénytípus
A peron	L1	1459+02
B peron	L2	1459+02
C peron	L3	1459+02
Északi Ipartelep	L4	1459+02

2.3.4. Helyhez kötött jelzők felállítási helye, jelölése, rendeltetése

Kezdőpont felől			Végpont felől		
Jelölése	Szelvény-szám	Rendeltetése	Jelölése	Szelvény-szám	Rendeltetése
A	1451+05	Jobb vágány bejárati jelző	D	1471+60	Jobb vágány bejárati jelző
B	1451+05	Bal vágány bejárati jelző	E	1471+60	Bal vágány bejárati jelző
C Ej	1263+57	Kunhegyes felől a „C” bejárati jelző előjelzője	V6	1466+24	Kijárat jelző
C	1270+57	Kunhegyes felől bejárati jelző	V1	1466+44	Kijárat jelző
K4	1456+60	Kijárat jelző	V2	1466+66	Kijárat jelző
K3	1457+04	Kijárat jelző	V4	1466+66	Kijárat jelző
K2	1457+42	Kijárat jelző	V5	1466+66	Kijárat jelző
K1	1457+70	Kijárat jelző	V3	1467+07	Kijárat jelző
K5	1458+45	Kijárat jelző	T1	1468+75	Árbocos tolatásjelző
K6	1458+70	Kijárat jelző	T3	1468+75	Árbocos tolatásjelző
T2	1456+88	Árbocos tolatásjelző	E1	1469+98	Törpe tolatás jelző
E2	1468+75	Törpe tolatás jelző	J3	1469+63	Törpe tolatás jelző
E4	1456+88	Törpe tolatás jelző	SR1-1	1468+98	Törpe tolatás jelző
J6	1453+59	Törpe tolatás jelző	SR1-2	1468+78	Törpe tolatás jelző
E10	1454+76	Törpe tolatás jelző	SR1-3	1468+98	Törpe tolatás jelző
E16	1456+75	Törpe tolatás jelző	SR1-4	1468+78	Törpe tolatás jelző
E18	1456+46	Törpe tolatás jelző	SR1-6	1468+78	Törpe tolatás jelző
E22	1457+21	Törpe tolatás jelző	SR1-8	1468+78	Törpe tolatás jelző
B24	1456+88	Törpe tolatás jelző	E7	1468+13	Törpe tolatás jelző
B26a	1458+31	Törpe tolatás jelző	E13	1467+94	Törpe tolatás jelző
J26b	1457+44	Törpe tolatás jelző	B17a	1466+74	Törpe tolatás jelző

B26b	1457+44	Törpe tolatás jelző	J17b	1467+57	Törpe tolatás jelző
			J19a	1466+27	Törpe tolatás jelző
			B19b	1467+18	Törpe tolatás jelző
			E21	1459+88	Törpe tolatás jelző
			J21	1460+65	Törpe tolatás jelző
			B21	1460+60	Törpe tolatás jelző

Tolatásjelzők

- Törpe tolatásjelző: E2, E4, J6, E10, J16, E18, E22, B24, B26a, J26b, B26b, E1, J3, SR1-1, SR1-2, SR1-3, SR1-4, SR1-6, SR1-8, E7, E13, B17a, J17b, J19a, B19b, E21, J21, B21.
- Árbocos tolatásjelző: T2, T1, T3.

Egyéb, helyhez kötött jelzők:

Tolatási határjelzők:

- A kezdőpont felőli oldalon az 1451+70 sz. szelvényben a jobb és a bal vágány mellett 1-1 db,
- A végpont felőli oldalon az 1471+00 sz. szelvényben a jobb és a bal vágány mellett 1-1 db.
- Kunhegyes állomás felől az 1271+00 sz. szelvényben 1 db

Megállás helye-jelzők:

- A VI. vágány mellett, kezdőpont felé közlekedő vonatok részére, az 1458+98 sz. szelvényben.
- A TAMPIERI sajtócélnál vasúti pályahálózat kapuja előtt az 1453+30 sz. szelvényben
- A B és C peron kezdőponti végén a személyszállító vonatok megállási helyének megjelölésére az 1459+02 sz. szelvényben

Távolságjelző:

- A B és C peronon a személyszállító vonatok megállási helyének megjelölésére (50-350 méterig)

Vágányzáró jelző:

- IX. vágány végén 1453+15 sz. szelvénynél
- XI. vágány végén 1465+00 sz. szelvénynél
- XII. vágány végén 1482+00 sz. szelvénynél
- XIII. vágány végén t1482+00 sz. szelvénynél

„Üzemben lévő villamos mozdonyokkal nem járható pályaszakasz eleje” jelző van elhelyezve a felsővezetéken:

- 28 sz. váltó kitérő irányában 1458+52 sz. szelvényben
- A XIV. sz. vágányon a 1456+32 sz. szelvényben
- A Kunhegyes felé 1270+80 sz. szelvényben
- A XI sz. vágányon a 1464+29 sz. szelvényben
- A XII sz. vágányon a 1470+48 sz. szelvényben
- A XIII sz. vágányon a 1470+22 sz. szelvényben

Kihajtható „Leeresztett áramszedővel bejárando pályaszakasz eleje” jelző van elhelyezve a felsővezeteki oszlopokon:

- Az A és B jelű bejárati jelzők előtt a 1451+17 sz. szelvényben a páros sz. vonatok részére 1-1 db.
- A D és E jelű bejárati jelzők előtt a 1471+44 sz. szelvényben a páratlan sz. vonatok részére 1-1 db.

Kihajtható „Leeresztett áramszedővel bejárando pályaszakasz vége jelző” van elhelyezve az előző bekezdésben felsorolt szelvényekben a „Leeresztett áramszedővel bejárando pályaszakasz eleje jelző”-k hátoldalán 1-1 db.

Figyelmeztető jelek:

Kihúzóvágányon az ütközőbak (földkúp) távolságára figyelmeztető jel:

- A XII. és a XIII. vágány mellett „Kihúzóvágányon az ütközőbak (földkúp) távolságára figyelmeztető” táblák vannak elhelyezve a „Vágányzáró jelzőtől” 50 méterenként 150 méterig.

Úrszelvénybe nyúló létesítményre figyelmeztető jel:

- A, B és C peron végein

Tolató-vágányutas biztosítóberendezés hatáskörzetének végére figyelmeztető jel:

- A J16, E19 és az SR1-1 jelű tolatásjelzők árbocának hátoldalán.

2.3.5. A váltókra vonatkozó adatok. Váltófűtő-berendezéssel ellátott váltók. A 40 km/h sebességnél nagyobb sebességgel járható váltók, váltókapcsolatok és az azokon alkalmazható sebesség

Váltó											
Szám	Szabványos állás	Biztosított	Állítási módja		Zárszerkezet típusa			Lezárható	Biztonsági betét	Állandóan zárva tartott	Váltófűtés
			Villamos	Helyszíni	Kampózár	Zárnyelv	Spherolock				
2	E	X	X				X	X	X (E/K)		X
4	K	X	X				X	X	X (E/K)		X
6	E	X	X				X	X	X (E/K)		X
8	E	X	X				X	X	X (E/K)		X
10	E	X	X				X	X	X (E/K)		X
12	E	X	X				X	X	X (E/K)		X
14	E	X	X				X	X	X (E/K)		X
16	E	X	X				X	X	X (E/K)		X
18	E	X	X				X	X	X (E/K)		X
20	K	X	X				X	X	X (E/K)		X
22	E	X	X				X	X	X (E/K)		X
24	E	X	X				X	X	X (E/K)		X
26a	F/M	X	X				X		X (F/M)		X
26b	M/F	X	X				X		X (M/F)		X
28	E	X	X				X	X	X (E/K)		X
1	E	X	X				X	X	X (E/K)		X
3	E	X	X				X	X	X (E/K)		X
5	E	X	X				X	X	X (E/K)		X
7	E	X	X				X	X	X (E/K)		X
9	E	X	X				X	X	X (E/K)		X
11	K	X	X				X	X	X (E/K)		X
13	E	X	X				X	X	X (E/K)		X
15	K	X	X				X	X	X (E/K)		X
17a	F/F	X	X				X		X (FF,FM)		X

17b	M/M	X	X			X		X	X (MM,MF)		X
19a	F/F	X	X			X		X	X (FF,FM)		X
19b	M/M	X	X			X		X	X (MM,MF)		X
21	E	X	X				X	X	X (E/K)		X

2.3.6. Helyhez kötött védelmi berendezések (vágányzáró sorompók, kisiklasztó saruk), vágányzáró szerkezetek (földkúp, ütközőbak) felsorolása, helye, valamint függősége

Kisiklasztó saruk: KS2/24, KS4/26, KS1/17, KS3/19, KS5/17, KS7/19, KS9/21

- A kisiklasztó saruk állítása elektromos úton történik.

Földkúpok:

- IX. sz. vágány végén 1453+15 sz. szelvénynél
- XII. sz. vágányok végén 1482+00 sz. szelvénynél
- XIII. sz. vágányok végén. 1482+00 sz. szelvénynél

Ütközőbak:

- XI. vágány végén 1465+00 sz. szelvénynél

2.3.7. Eszközök, kulcsok tárolás helye

A biztonsági betétek kulcsai a forgalmi irodában, a másodkulcsok Püspökladány állomás állomásfőnöki irodában található. A kulccsal lezárható kocsifogó alátétek és kulcsaik Kisújszállás állomáson a forgalmi tárolókban került elhelyezésre (10 darab). A kulccsal lezárható kocsifogó alátétek lakatjainak másodkulcsai Püspökladány állomás állomásfőnöki irodában található.

Páros féksaruk, rögzítősaruk a forgalmi tárolókban található.

2.3.8. Űrszelvénybe nyúló műtárgyak felsorolása

Űrszelvénybe nyúló műtárgyak az állomáson, az alábbi helyeken található:

- a II. és III. vágányok közötti szigetperon 400 méter hosszban az 1458+76 szelvénytől, az 1462+76 szelvényig,
- a IV. és V. vágányok közötti szigetperon 400 méter hosszban az 1458+76 szelvénytől, az 1462+76 szelvényig.

2.3.9. Villamos felsővezetési rendszer jellemzői, állomási kapcsolókeret, kapcsolási helyek, szakaszolók (kézi, távvezérelt) elhelyezése, valamint hordozható csak villamos a mozdonyokra vonatkozó jelzők, földelő rudak tárolási helye és darabszáma. Villamos mozdonyal csak részben járható vágányok hossza, iránya

A 100. sz. Budapest Nyugati – Záhony fővonal villamosított. A munkavezeték energiaellátása 50 periódusú árammal, 25000 volt feszültségi értékkel az alábbi viszonylatban történik:

- Abony és Szolnok állomások közötti fázishatártól Fegyvernek-Örményes és Kisújszállás állomások közötti fázishatárig (Turgony, az 1363+89 sz. szelvényben) a szajoli villamos alállomásról,
- Fegyvernek-Örményes és Kisújszállás állomások közötti fázishatártól Püspökladány és Kaba állomások közötti fázishatárig a karcagi villamos alállomásról

Villamos felsővezetési hálózat az I. – VI. és a X. – XIII. sz. vágány felett van kiépítve.

Állomási kapcsolókert:

A kapcsolókerti szakaszolóok működtetése távvezérléssel Karcag állomásról a FET számítógépről történik. A szakaszoló kert (kapcsolókert) a felvételi épület kezdőpont felőli oldalán, az 1458+70 sz. szelvényben helyezkedik el. A szakaszoló kert kapujának kulcsa, valamint az áramkörök szakaszolóinak hajtásszekrény kulcsa a forgalmi irodában elhelyezett kulcsszekrényben található.

Amennyiben a távvezérlés nem működik, a szakaszolókat a helyszínen nyomógombos kezeléssel, amennyiben ez is hatástalan, szintén a helyszínen, villáskulccsal kell kapcsolni. A kapcsolásnál ügyelni kell, hogy a hajtásszekrényben lévő háromállású kapcsoló a megfelelő állásba legyen állítva.

Az állomás felsővezetékének kapcsolási rajzát a 2. sz. melléklet tartalmazza.

Az állomás területén a következő szakaszolóok találhatóak:

Szakaszolóok			
Megnevezése, jele	Működtetése	Szabványos állása	Helye
Budapest bal/ Bpb	távkezelés	bekapcsolt	kapcsolókert
Budapest jobb/Bpj	távkezelés	bekapcsolt	kapcsolókert
Záhony bal/ Znb	távkezelés	bekapcsolt	kapcsolókert
Záhony jobb/Znj	távkezelés	bekapcsolt	kapcsolókert
Állomás bal/Ab	távkezelés	bekapcsolt	kapcsolókert
Állomás bal mellék/ab	távkezelés	bekapcsolt	kapcsolókert
Állomás jobb/Aj	távkezelés	bekapcsolt	kapcsolókert
Állomás jobb mellék/aj	távkezelés	bekapcsolt	kapcsolókert
Összekötő bal/Öb	távkezelés	bekapcsolt	kapcsolókert
Összekötő jobb/Öj	távkezelés	bekapcsolt	kapcsolókert
Váltófűtés kezdőpont/STR1	kézi	-	1455+85
Váltófűtés végpont/STR3	kézi	-	1468+16
Segédüzemi trafó/STR2	kézi	-	1460+02
Üzemi1	kézi		1451+15
Üzemi2	kézi		1451+15
Üzemi3	kézi		1471+48
Üzemi4	kézi		1471+48

Állomási áramkörök:

Megnevezése	Vágányok
Állomás jobb	II. és III.
Állomás jobb mellék	I., X. és XIII.
Állomás bal	IV. és V.
Állomás bal mellék	VI., XI. és XII.

Földelőrudak:

Kisújszállás állomáson 12 darab földelőrúd áll rendelkezésre, tárolási helyük a forgalmi tároló. A földelőrudakat darabszám szerint a Villamos üzemi naplóban kell átadni, a pontos helyszín megjelölésével (pl. lezárt kisváróteremben vagy valamelyik kikapcsolt áramkörön)

Általános feltételek:

Valamennyi állomási feszültségmentesítésre és földelésre Karcag állomás villamos üzemirányítójától kell engedélyt kérni. Amennyiben a megközelítési távolságon belül (2 m) kell munkát végezni, a felsővezeték utasítás szerint feszültségmentesíteni kell. Az áramkörök ki-, és bekapcsolását, földelését, a földelés megszüntetését csak az érvényes felsővezeteki vizsgával rendelkező dolgozó végezheti. A Villamos üzemi naplóban a kapcsolók állására, valamint a földelőrudak tárolására vonatkozóan mindig a valós helyzetet kell rögzíteni. A Villamos üzemi napló vezetését Püspökladány állomáson a forgalomirányító 1 végzi.

Forgalmi tároló helyiség:

- 2 db Leeresztett áramszedővel bejárando pályaszakasz eleje jelző,
- 2 db Leeresztett áramszedővel bejárando pályaszakasz vége jelző,
- 2 db Figyelmeztető-jelző.

2.3.10. Világítási körzetek és azok kapcsolásának módja

Az állomáson a térvilágítás önműködően, alkonykapcsolóval működik. Az alkonykapcsoló meghibásodása esetén a térvilágítást a forgalmi irodában lévő kapcsolószekrényből lehet működtetni, a Világítási naptárban meghatározottak figyelembe vételével, a feliratozás szerint. A pénztárcsarnok világítása a nyitvatartási idő alatt folyamatos, a váróterem zárva tartási ideje alatt vészvilágítás üzemel.

2.3.11. Az állomás területén működő egyéb szakágak, vállalkozó vasúti társaságok és külső vasúti vállalkozások felsorolása, azok vágány-összeköttetései, elhatárolása

Vágánykapcsolattal:

- TI TPLO PFT Szakasz Kisújszállás, amelynek vágányhálózata (VII., VIII. és IX. sz. vágány) a 1458+48 sz. szelvényben lévő 28. sz. váltóval csatlakozik az állomás vágányhálózatához. A VII. és VIII. sz. vágányok a Szakasz használatában lévő mozdony sínbe vezetnek, a IX. vágány kihúzó-tároló vágány.

Vágánykapcsolat nélkül:

- TI TTEBO Biztosítóberendezési Szakasz Kisújszállás,
- TI TTEBO Távközlő Szakasz Kisújszállás,
- MÁV-START Vasúti Személyszállítási Zrt. TSZVI. Debrecen (Kisújszállás).

2.3.12. Elsősegélynyújtásnál figyelembe vehető és használható eszközök tárolási helye

Az állomáson elsősegélynyújtáshoz szükséges eszköz nincs.

2.3.13. Az egyes szolgálati helyeken (helyiségekben) a forgalmi szolgálat ellátásához szükséges utasítások, szabályzatok, segédkönyvek, VU-k, rendeletek elérhetősége

Az utasítások, szabályzatok, segédkönyvek, Végrehajtási Utasítások a Pályavasúti Intraneten érhetők el.

2.3.14. Általános segélyhívó, ~~rendőrség, mentők, tűzoltóság, katasztrófavédelem, polgárőrség, vagyonőrök, fegyveres biztonsági őrök, önkormányzat, továbbá a szolgálati helyen jelen lévő és vasúti tevékenységet végző vasúti társaságok és külső vállalkozások címe, telefonszáma~~

Megnevezése	Címe	Telefonszáma
Központi segélyhívó		112
MÁV Zrt. Biztonsági Főigazgatóság Vasútbiztonság Debrecen Területi	4025 Debrecen Piac u. 18.	03 16-79 06 1 513-1679
Polgárőrség	Polgárőrség Kisújszállás Arany János utca 6.	06/30 621-1562, 06/30 289-4304, 06/30 239-5315
Önkormányzat	Polgármesteri Hivatal Kisújszállás, Szabadság tér 1.	59/520-222
B+N Referencia Zrt	3937 Komlóska Szkalka köz 1.	30/6382322

2.3.15. Az állomáshoz tartozó iparvágányok, sajátcélú vasúti pályahálózatok felsorolása, a kiszolgálás módja

Iparvágány, sajátcélú vasúti pályahálózat	Kiszolgálás módja
TAMPIERI HUNGARIA Zrt.	tolatás/kiszolgálás szünetel

2.3.16. Az állomásbejárásra, körzetbejárásra kötelezettek felsorolása és a tevékenység végrehajtásának helyi szabályozása

Állomás bejárásra a jelenlétes kötelezett, ha az állomás területén járművek vannak a szolgálat átvétel vagy kezdés után vonatmentes időben, lehetőleg 2 órán belül köteles állomásbejárást tartani. A bejárás tényét és eredményét a Fejrovatos előjegyzési naplóban elő kell jegyezni és a távkezelt állomások forgalomirányítójának be kell jelenteni, „.....ó....p állomásbejárást tartottam, hiányosság...vagy hiányosság nincs. Aláírás”,

2.3.17. Szolgáltatátadás-átvétel helyi szabályozása

Az állomáson csak elrendelt esetben teljesít szolgálatot jelenlétes. Amennyiben a szolgáltatátadás személyesen történik, akkor azt szóban és írásban kell megtenni, ellenkező esetben elég a Fejrovatos előjegyzési naplóban előjegyezni a szolgálat megkezdésének és befejezésének az időpontját.

Személyes szolgáltatátadás esetén a szolgálatra jelentkező munkavállalóval közölni kell az elvégzendő munkát, és a folyamatos, biztonságos szolgálat ellátásához szükséges tudnivalókat. Az átadó munkavállalónak kötelessége a Szolgálati beosztásban meghatározott ideig a helyszínen maradni a folyamatos szolgálat biztosítása céljából.

A szolgáltatátadás-átvétel rendszeresen ismétlődő szövegrésze (állandóan átadandók) a Fejrovatos előjegyzési napló fedőlapjának belső oldalára ragasztott fedvényvel kerül előjegyzésre, amire a szolgáltatátadás szövegében utalni kell.

Az ELEKTRA 2 biztosító berendezésen „Felhasználó váltás” kezeléssel veszik át a szolgálatot.

2.3.18. A váltók használhatóságának ellenőrzése szolgálat átvételkor és ellenőrzések alkalmával

A jelenlétes a szolgálatátvételt vagy szolgálatba lépést követően köteles a biztosítóberendezés által közvetített visszajelentések kiértékelésével meggyőződni a váltók használhatóságáról, állomásbejárás alkalmával a helyszínen rátekintéssel köteles meggyőződni a bejárás útvonalába eső váltók használhatóságáról.

Az állomásfőnök és megbízottja által tartott ellenőrzéskor az ellenőrzés útvonalába eső váltók használhatóságáról győződik meg.

2.3.19. A berendezés használhatatlansága esetén a vágányút beállításához szükséges idők meghatározása vágányutanként

A berendezés használhatatlansága esetén ez az idő:

Vágányra/ Vágányról	I.	II.	III.	IV.	V.	VI.
bejárat/kijárat Karcag felől/felé a bal vágányra/ról	30 perc	30 perc	25 perc	25 perc	30 perc	35 perc
bejárat/kijárat Karcag felől/felé a jobb vágányra/ról	35 perc	35 perc	25 perc	25 perc	30 perc	35 perc
bejárat/kijárat Fegyvernek- Örményes felől/felé a jobb vágányra/ról	35 perc	30 perc	25 perc	30 perc	35 perc	40 perc
bejárat/kijárat Fegyvernek – Örményes felől/felé a bal vágányra/ról	45 perc	35 perc	20 perc	20 perc	30 perc	35 perc
bejárat/kijárat Kunhegyes felől/felé	45 perc	35 perc	30 perc	25 perc	30 perc	30 perc

2.3.20. A jelenlétes vágányút áttekintési kötelezettségének, szükség esetén a tényleges bejárás szabályozása

A vágányút ellenőrzését a forgalomirányító 1 rendelkezésére, ha van jelenlétes, akkor ő köteles megtartani, melynek eredményét és idejét a Fejrovtos előjegyzési napló következő sorában elő kell jegyezni.

2.3.22. A jelenlétes általi váltóellenőrzés megtartásának szabályozása villamos úton központból állított váltóknál a berendezés meghibásodása esetén

Amennyiben jelenlétes szolgálatot teljesít, a váltóellenőrzés megtartását a helyszínen a forgalomirányító rendelkezésére végzi. A biztonsági betétek felhelyezésének időpontját a Fejrovatos előjegyzési napló következő sorában óra, perc megjelölésével, a lezárt váltók számával kell előjegyezni, aláírni és a forgalomirányító 1 részére telefonon közölni.

2.3.23. Állomási útátjárók

Szelvény-szám	Sorompó jelölése	Biztosítás módja	Keresztezett közút	Visszajelentés helye
1468+87	SR1	félsorompóval kiegészített fényorompó	32126.sz. út	KJ/PL

2.3.25. Mozdonyok körüljártására kijelölt vágányok

A mozdonyok körüljártására valamennyi fővágány felhasználható.

2.3.26. Járműkapcsolás esetén a rögzítősaruk használatának tilalmára vonatkozó előírások

Az utasításban meghatározottakon kívül tilos rögzítő sarut használni az I-V sz. vágányon a peron felőli oldal sínszálán.

2.3.27. Az állomás (szolgálati hely) vágányainak rendkívüli küldemények továbbítása szempontjából történő csoportba sorolására vonatkozó előírások

Vágány	Csoport
I.	C
II.	F
III.	F
IV.	F
V.	E
VI.	F
VII.	K
VIII.	K
IX.	K
X.	K
XI.	K
XII.	K
XIII.	K

2.3.28. Tengelytúlterhelt járművek esetén az állomás (szolgálati hely) mellékvágányaira vonatkozó korlátozások

Kisújszállás					
A mellékvágány ÁVU szerinti megnevezése	A vonali tengelyterheléssel	08 típusra (túlsúlyos mozdonyok)	65 típusra (túlsúlyos küldemények)	Tengelyterhelés korlátozás esetén	
	alkalmazható sebesség (km/h)			alkalmazható tengelyterhelés (kN)	alkalmazható sebesség (km/h)
VII. - tároló, javító csonkavágány	5	5	5	-	-
VIII. - tároló, javító csonkavágány	5	5	5	-	-
IX. - tároló, javító csonkavágány	5	5	5	-	-
X. - tároló, rakodóvágány	40	20	20	-	-
XI. - tároló, rakodó csonkavágány	40	20	20	-	-
XII. - kihúzóvágány (csonka)	40	20	20	-	-
XIII. - kihúzóvágány (csonka)	40	20	20	-	-

A TAMPIERI HUNGARIA Zrt scvp. területén a 22,5t tengelyterhelésű járművek legfeljebb 5 km/h sebességgel közlekedhet.

2.3.29. A gyalogosok közlekedésére és a szolgálati helyek megközelítésére szolgáló közlekedési útvonalak kijelölése, erre a célra a kerékpár használatának lehetősége. Kézikocsik, targoncák és egyéb közúti járművek közlekedési útvonalainak kijelölése, a vágányokon való áthaladásuk engedélyezésének módja, valamint az életvédelmi kerítésen — szolgálati célú közlekedés érdekében — létesített zárható átjáró használatának feltételei

Gyalogosok közlekedésére szolgáló útvonalak:

Az 1458+83 sz. szelvényben utas aluljáró van, amelyen keresztül a szigetperonok, a PFT Szakaszcso Kisújszállás irodaépülete, valamint az állomás Északi ipartelep felőli oldala (itt található a vízház és az egyik közforgalmú rakodóterület) közelíthető meg. Az utazóközönség is az aluljárót használhatja a vágányok megközelítésére.

Az 1458+98 sz. szelvényben 0,9 méter szélességű szolgálati átjáró van. A szolgálati átjárót csak szolgálati célból lehet igénybe venni, fokozott figyelemmel a tolatási mozgásokra és a

vonatforgalomra, az azt igénybe vevő dolgozók kötelesek jó láthatóságot biztosító védőmellényt vagy munkaruhát viselni a vágányokon való átjáráskor. Az átjárón keresztül a szigetperonok közelíthetők meg. A szigetperonok mindkét végén szolgálati lépcső található, amelyeket csak szolgálati célból lehet igénybe venni.

Az életvédelmi kerítésen 1 db nyitható átjáró van, melyeket állandóan zárva kell tartani. Az átjáró csak szolgálati célra használható. Az átjáró kulcsa a forgalmi irodában lévő kulcsszekrényben van elhelyezve.

Az állomáson munkavégzés céljából tartózkodó más társaságok munkavállalói, csak a forgalmi szolgálattevő engedélyével, megfelelő munkavédelmi mellény használatával közlekedhetnek a zárható átjárón.

Mozgáskorlátozott személy utazása esetén a peronok a könnyen megközelíthető liftekkel érhetők el.

Az állomási vágányokon keresztül gépjárművel csak az SR1 útátjárón keresztül lehetséges. Targoncával kézikocsival a vágányok közé történő bemenetelre kijelölt kiépített út nincs.

2.3.30. Az állomási rakodóvágányok és a hozzájuk tartozó rakodóterületek kijelölése

Rakodóvágányok elhelyezkedése, felsővezeteki áramkörök:

- Az állomáson rakodásra a X. sz. vágány (aj mellék áramkör) és a XI. sz. vágány (áb mellék áramkör) használható

Közforgalmú rakodóterületek:

- X. vágány mellett 2040 m² aszfaltozott rakterület, rakodási hossz 256 méter, szélesség 8-10 méter. Villamos vontatással is kiszolgálható.
- XI. vágány mellett 900 m² betonlappal burkolt rakterület, rakodási hossz 180 méter, szélesség 5 méter. Villamos vontatással is kiszolgálható.

A rakodóvágányok melletti burkolt rakodóterület a PLO kezelésében van. A rakodóterületek és a környezetükben lévő berendezések állapotát az állomásfőnök vagy a megbízottja a heti ellenőrzése alkalmával ellenőrzi. Hiányosság, rendellenesség esetén az illetékes diszpécseri szolgálat részére a bejelentést megteszi.

A rakterület kiszolgálása tolatási művelettel történik.

2.3.31. A szolgálati hely helyi sajátosságai, különleges viszonyi miatt szükséges szabályozások

Kisújszállás állomáson a rakodó vágányok sajátossága miatt rakodás csak az alábbiak betartásával végezhető:

- A X. XI. sz. rakodóvágány felett lévő felsővezeték szabványos állása a feszültség alatt lévő állapot.
- Kikapcsolás miatt keletkező kapacitáskorlátozás:
 - Az állomás X. sz. és a XI. sz. vágányán történő rakodás esetén a felsővezeték kikapcsolása (aj mellék, ab mellék) miatt az állomás I. sz. és a VI. sz. vágánya villanymozdonnyal nem járható.
- Kikapcsolásokra engedélykérés, engedélyadás, bizonylatolás:
 - Az állomás X, XI. vágányán végzett rakodáshoz a felsővezeték kikapcsolása előtt a forgalomirányító köteles engedélyt kérni a forgalmi vonalirányítótól. Az engedélykéréskor a forgalmi vonalirányítóval közölni kell a rakodás várható időtartamát. A forgalmi vonalirányító a forgalmi helyzet függvényében engedélyezheti vagy megtagadhatja a rakodást. Az engedély megtagadása esetén

a forgalmi vonalirányító köteles közölni a rakodás megkezdésének várható idejét is. Ebben az esetben a rakodás megkezdéséhez újbóli hozzájárulást kell kérni a a forgalmi vonalirányítótól.

A rakodás engedélyezését a forgalmirányító köteles a Fejrovas előjegyzési naplóban előjegyezni. Ezt követően a forgalmirányító a karcagi állomás elektrikusától az állomási (áj mellék vagy áb mellék) áramkör/áramkörök kapcsolására és földelésére köteles engedélyt kérni. A feszültségmentesítés tényét a forgalmi vonalirányító részére is be kell jelenteni, aki azt a munkagrafikonján köteles előjegyezni.

2.4. Karcag

2.4.1. A szolgálati hely vágányai

Vágány neve	Rendeltetése	Használató hossza kezdőpont felé [m]	Használható hossza végpont felé [m]	Lejtviszony kezdőpont felé [‰]	Lejtviszony végpont felé [‰]	Vonatbefolyásolás típusa	Határoló kitérő kezdőpont felől	Határoló kitérő végpont felől	TAF-TSI azonosító	Vágány besorolása	Hozzáférés	Megjegyzés
I.	fővágány	637		0,6	0	75Hz sínáramkör	28	19	HU - 13847-01-1	E	nyílt	
II.	fővágány	699		0,6	0	75Hz sínáramkör	22	15	HU - 13847--01-2	F	nyílt	
III.	bal átmenő fővágány	760		0,6	0	75Hz sínáramkör	14	11	HU - 13847-01-3	F	nyílt	
IV.	jobb átmenő fővágány	760		0,3	0	75Hz sínáramkör	20	9	HU - 13847-01-4	F	nyílt	
V.	fővágány	760		0,3	0	75Hz sínáramkör	20	9	HU - 13847-01-5	F	nyílt	
VI.	kihúzó vágány	220		0	0	nincs kiépítve	Földkúp	24	HU - 13847-01-Kunm kih	K	nyílt	
VII.	mérlegvágány, mellékvágány	115		0	0	nincs kiépítve	26	34	HU - 13847-01-7	K	nyílt	hídmérleg
VIII.	PFT mellékvágány	57		0	0	nincs kiépítve	Üt-közöbák	30	HU - 13847-01-8	K	nem nyílt	
IX.	PFT tárolóvágány, mellékvágány	119		0	0	nincs kiépítve	Földkúp	30	HU - 13847-01-PFT tároló	K	nem nyílt	

X.	raktári vágány, mellékvágány	200		0	0	nincs kiépítve	21	19	HU - 13847- 01-10	K	nyílt	
XI.	kertivágány, mellékvágány	298		0	0	nincs kiépítve	Föld- kúp	13	HU - 13847- 01-11	K	nyílt	
XII.	kihúzó vágány	188		0	0	nincs kiépítve	13	Föld- kúp	HU - 13847- 01-12	K	nyílt	
XIII.	tároló vágány, mellékvágány (Wiener- berger)	284		12,8		nincs kiépítve	Föld- kúp	32	HU - 13847- 01-13	K	nyílt	

2.4.2. Ro-La forgalom lebonyolítására kijelölt vágányok (vágánykapcsolatok) felsorolása

Karcag állomáson a Ro-La vonatok a III. sz. és IV. sz. átmenő fővágányon közlekedtethetők. Az átmenő fővágányokon kívül a II. sz. és V. sz. vonatfogadó és indító fővágányokon is közlekedtethető, **de nem közlekedhet az állomás Püspökladány felőli oldalán kitérő irányban az átmenő fővágányok közötti vágánykapcsolaton!**

Vágány- szám	Közlekedés iránya	Érintett váltók száma	Vágány irány
V.	Kisújszállás jobb vágányról/ra	2, 18, 20, 36	helyes/helytelen
V.	Kisújszállás bal vágányra/ról	8, 10, 12, 14, 18, 20, 36	helyes/helytelen
V.	Püspökladány jobb vágányra/ról	9, 5, 3	helyes/helytelen
IV.	Kisújszállás jobb vágányról/ra	2,18,20	helyes/helytelen
IV.	Kisújszállás bal vágányra/ról	8, 10, 12, 14, 18, 20	helyes/helytelen
IV.	Püspökladány jobb vágányra/ról	3,5,9	helyes/helytelen
III:	Kisújszállás jobb vágányról/ra	2, 8, 10, 12, 14,	helyes/helytelen
III.	Kisújszállás bal vágányra/ról	8, 10, 12, 14	helyes/helytelen
III.	Püspökladány bal vágányról/ra.	1, 7, 11, 15	helyes/helytelen
II.	Kisújszállás jobb vágányról/ra	2, 8, 10, 12, 16, 22	helyes/helytelen
II.	Kisújszállás bal vágányra/ról	8, 10, 12, 16, 22	helyes/helytelen
II.	Püspökladány bal vágányról/ra	1, 7, 11, 15	helyes/helytelen

Abban a rendkívüli esetben, ha a Ro-La vonatból kocsikiosorozás válik szükségessé és a szolgálati helyen a Ro-La vonatok közlekedésére kijelölt vágányok bármely ok miatt a kocsikiosorozására nem alkalmasak, akkor a kocsikiosorozására, tárolására más alkalmas vágány is igénybe vehető. Az ilyen tolatási mozgás csak az illetékes főpályamester, pályamester személyes jelenléte és felügyelete mellett végezhető, aki meghatározza, hogy a kiosorozandó kocsik, mely vágányra állítható.

2.4.3. Utasperonok hossza, szélessége, sínkorona feletti magassága (sk0, sk15, sk30, sk55), burkolata, az utasok részére kijelölt megközelítési útvonal meghatározása

Peron megnevezése	Vágány szám	Utasperonok hossza	Utasperon sínkorona feletti magassága	Utasperon burkolata.	Megközelítés módja.	Utasperon szélesség
A	I.	100 méter	sk30	díszkő	lift és aluljáró	6 m
B	II.	400 méter	sk55	díszkő	lift és aluljáró	4 m
	III.	400 méter	sk55	díszkő	lift és aluljáró	4 m
C	IV.	400 méter	sk55	díszkő	lift és aluljáró	4 m
	V.	400 méter	sk55	díszkő	lift és aluljáró	4 m

Az utasok a B,C peront, az átszálló utasok a B,C peronról az A peront a 1623+62. sz. szelvényben lévő gyalogos aluljárón keresztül közelíthetik meg. A szintbeli megközelítés az utasok részére a váróteremből az I. vágányhoz lehetséges.

A peronokon 4 db. 630 kg teherbírású villamos személyfelvonó van.

	Felvonó megnevezése	Szelvénytípus
A peron	L1	1623+83
B peron	L2	1623+92
C peron	L3	1623+92
Ipartelep	L4	1623+92

2.4.4. Helyhez kötött jelzők felállítási helye, jelölése, rendeltetése

Kezdőpont felől			Végpont felől		
Jelölése	Szelvény-szám	Rendeltetése	Jelölése	Szelvény-szám	Rendeltetése
A E _j	14+94	Kunmadaras felől az „A” bejáratú jelző előjelzője	D	1637+12	Bal vágány bejáratú jelző
B	1614+55	Bal vágány bejáratú jelző	E	1637+12	Jobb vágány bejáratú jelző
C	1614+55	Jobb vágány bejáratú jelző	V1	1627+42	Kijáratú jelző
A	8+00	Kunmadaras felől bejáratú jelző	V2	1628+05	Kijáratú jelző
K1	1621+05	Kijáratú jelző	V3	1628+37	Kijáratú jelző
K2	1621+05	Kijáratú jelző	V4	1628+37	Kijáratú jelző
K3	1621+05	Kijáratú jelző	V5	1628+37	Kijáratú jelző
K4	1621+05	Kijáratú jelző	E21	1623+81	Törpe tolatásjelző
K5	1621+05	Kijáratú jelző	B21	1624+52	Törpe tolatásjelző
B4	7+05	Árbocos tolatásjelző	J21	1624+53	Törpe tolatásjelző
E2	1616+99	Törpe tolatásjelző	J19	1627+40	Törpe tolatásjelző
J4	6+65	Törpe tolatásjelző	B17	1628+81	Törpe tolatásjelző
J8	1617+35	Törpe tolatásjelző	J13	1628+90	Törpe tolatásjelző
B6	1618+27	Törpe tolatásjelző	E13	1629+56	Törpe tolatásjelző
E12	1618+44	Törpe tolatásjelző	E9	1629+62	Törpe tolatásjelző

B18	1619+09	Törpe tolatásjelző	E11	1629+62	Törpe tolatásjelző
SR2-2	1619+30	Árbocos tolatásjelző	E5	1634+01	Törpe tolatásjelző
SR2-4	1619+44	Törpe tolatásjelző	J3	1635+27	Törpe tolatásjelző
SR2-6	1619+44	Árbocos tolatásjelző	E1	1635+65	Törpe tolatásjelző
SR2-1	1620+00	Törpe tolatásjelző			
J26	1620+70	Törpe tolatásjelző			
J34	1622+04	Törpe tolatásjelző			
B34	1622+04	Törpe tolatásjelző			
J36	1622+49	Törpe tolatásjelző			
B36	1622+52	Törpe tolatásjelző			
E34	1622+86	Törpe tolatásjelző			
E36	1623+26	Törpe tolatásjelző			

Tolatásjelzők

- Törpe tolatásjelző: J4, E2, J8, B6, E12, B18, SR2-4, J26, J34, J36, B36, E34, E36, SR2-1, E1, J3, E5, E9, E11, E13, J13, B17, J19, J21, B21, E21.
- Árbozos tolatásjelző: SR2-2, SR2-6, B26.

Egyéb, helyhez kötött jelzők

Tolatási határjelzők:

- a kezdőpont felőli oldalon az 1614+02 sz. szelvényben a jobb és a bal vágány mellett 1-1 db,
- a kezdőpont felőli oldalon Kunmadaras felé a 7+50 sz. szelvényben 1 db,
- a végpont felőli oldalon az 1636+65 sz. szelvényben a jobb és a bal vágány mellett 1-1 db.

Megállás helye-jelzők:

- az A és B peron kezdőponti végén a személyszállító vonatok megállási helyének megjelölésére az 1623+62 sz. szelvényben.

Távolságjelző:

- az A és B peronon a személyszállító vonatok megállási helyének megjelölésére (50-350 méterig)

Vágányzáró jelzők:

- XII. vágány végén az 1631+75 szelvénynél.
- XI. vágány végén az 1626+15 szelvénynél.
- VIII. vágány végén az 1621+73 szelvénynél.
- VI. vágány végén az 1619+94 szelvénynél.
- IX. vágány végén az 1620+02 szelvénynél.

„Üzemben lévő villamos mozdonyokkal nem járható pályaszakasz eleje” jelző van elhelyezve a felsővezetéken:

- 4 sz. váltó kitérő irányában 617+76 sz. szelvényben
- 26 sz. váltó kitérő irányában 1620+24 sz. szelvényben
- 36 sz. váltó kitérő irányában 1623+10 sz. szelvényben
- 13 sz. váltó kitérő irányában 1629+50 sz. szelvényben
- A VI. sz. vágányon a 1617+38 sz. szelvényben
- A Kunmadaras felé 8+8 sz. szelvényben
- A XII sz. vágányon a 1631+47 sz. szelvényben

Kihajtható „Leeresztett áramszedővel bejárando pályaszakasz eleje” jelző van elhelyezve a felsővezeteki oszlopokon:

- A B és C jelű bejáratú jelzők előtt a 1614+68 sz. szelvényben a páros sz. vonatok részére 1-1 db.
- A D és E jelű bejáratú jelzők előtt a 1636+97 sz. szelvényben a páratlan sz. vonatok részére 1-1 db.

Kihajtható „Leeresztett áramszedővel bejárando pályaszakasz vége jelző” van elhelyezve az előző bekezdésben felsorolt szelvényekben a „Leeresztett áramszedővel bejárando pályaszakasz eleje jelző”-k hátoldalán 1-1 db.

Figyelmeztető jelek

Kihúzóvágányon az ütközőbak (földkúp) távolságára figyelmeztető jel:

- Mind, az 5 vágány mellett „Kihúzóvágányon az ütközőbak (földkúp) távolságára figyelmeztető” táblák vannak elhelyezve a „Vágányzáró jelzőtől” 50 méterenként 150 méterig.

Úrszelvénybe nyúló létesítményre figyelmeztető jel:

- a X. vágány melletti oldalrakodó mindkét oldalán, az A és B peron szélein.

Tolató-vágányutas biztosítóberendezés hatáskörzetének végére figyelmeztető jel:

- A J16, E19 és az SR1-1 jelű tolatásjelzők árbocának hátoldalán.

2.4.5. A váltókra vonatkozó adatok. Váltófűtő-berendezéssel ellátott váltók. A 40 km/h sebességnél nagyobb sebességgel járható váltók, váltókapcsolatok és az azokon alkalmazható sebesség

Váltó											
Szám	Szabványos állás	Biztosított	Állítási módja		Zárszerkezet típusa			Lezárható	Biztonsági betét	Állandóan zárva tartott	Váltófűtés
			Villamos	Helyszíni	Kampózárr	Zárnyelv	Spherolock				
2	E	X	X				X	X	X (E/K)		X
4	E	X	X				X	X	X (E/K)		X
6	K	X	X				X	X	X (E/K)		X
8	E	X	X				X	X	X (E/K)		X
10	K	X	X				X	X	X (E/K)		X
12	E	X	X				X	X	X (E/K)		X
14	K	X	X				X	X	X (E/K)		X
16	E	X	X				X	X	X (E/K)		X
18	K	X	X				X	X	X (E/K)		X

20	K	X	X				X	X	X (E/K)		X
22	K	X	X				X	X	X (E/K)		X
24	E	X	X				X	X	X (E/K)		X
26	E	X	X				X	X	X (E/K)		X
28	K	X	X				X	X	X (E/K)		X
30	E			X	X			X			X
32	K			X	X			X			X
34	K	X	X				X	X	X (E/K)		X
36	K	X	X				X	X	X (E/K)		X
1	E	X	X				X	X	X (E/K)		X
3	E	X	X				X	X	X (E/K)		X
5	K	X	X				X	X	X (E/K)		X
7	K	X	X				X	X	X (E/K)		X
9	E	X	X				X	X	X (E/K)		X
11	K	X	X				X	X	X (E/K)		X
13	E	X	X				X	X	X (E/K)		X
15	K	X	X				X	X	X (E/K)		X
17	K	X	X				X	X	X (E/K)		X
19	K	X	X				X	X	X (E/K)		X
21	E	X	X				X	X	X (E/K)		X

2.4.6. Helyhez kötött védelmi berendezések (vágányzáró sorompók, kisiklasztó saruk), vágányzáró szerkezetek (földkúp, ütközőbak) felsorolása, helye, valamint függősége

Kisiklasztó saruk: KS2/4, KS6/24, KS10/26, KS12/34, KS14/36, KS1/19, KS3/21

A kisiklasztó saruk állítása elektromos úton történik.

2.4.7. Eszközök, kulcsok tárolás helye

A biztonsági betétek kulcsai a forgalmi irodában, a másodkulcsok Püspökladány állomás állomásfőnöki irodában található. A kulccsal lezárható kocsifogó alátétek és kulcsaik Karcag állomáson a forgalmi tárolóban kerültek elhelyezésre (8 darab). A kulccsal lezárható kocsifogó alátétek lakatjainak másodkulcsai Püspökladány állomás állomásfőnöki irodában található.

Páros féksaruk, rögzítősaruk a forgalmi tárolókban található.

Karcag állomás mérlegházának kulcsa Püspökladány állomás külső forgalmi irodájában található, őrzése a külső forgalmi szolgálattelévő feladata.

A mérlegház ajtajának kinyitása, és mérleget követően a mérlegház ajtajának bezárása a mérlegkulcsot átvevő feladata. A mérlegház kulcsát a külső forgalmi szolgálattelvő adja át és veszi vissza kulcsátadó könyvben.

2.4.8. Űrszelvénybe nyúló műtárgyak felsorolása

Űrszelvénybe nyúló műtárgyak az állomáson, az alábbi helyeken találhatók:

- II. és III. vágány közötti szigetperon 400 méter hosszban,
- IV. és V. vágány közötti szigetperon 400 méter hosszban,
- X. vágány mellett lévő oldalrakodó 340 méter hosszban.

2.4.9. Villamos felsővezetéki rendszer jellemzői, állomási kapcsolókert, kapcsolási helyek, szakaszolók (kézi, távvezérelt) elhelyezése, valamint hordozható csak villamos a mozdonyokra vonatkozó jelzők, földelő rudak tárolási helye és darabszáma. Villamos mozdonyal csak részben járható vágányok hossza, iránya

A 100. sz. Budapest Nyugati – Záhony fővonal villamosított.

A felsővezeték táplálása 50 Hz frekvenciájú és 25000 V feszültségi értékkel a karcagi alállomásról az alábbi viszonylatban történik:

- Karcag - Kisújszállás között 1608 sz. szelvényben lévő fázishatártól,
- Kaba- Püspökladány állomások között az 1859 sz. szelvényben lévő fázishatárig.
- Minden felsővezetéki csatlakozó áramköre külön – külön szakaszoló kapcsolóval van ellátva.

Ez vonatkozik az állomási áramkörökre is. Az áramköröket a FET váltófüttő és ZEUS erősáramú távkezelő (SCADA) munkaállomásról lehet kapcsolni számítógép vezérléssel, annak meghibásodása esetén a kapcsolókertben elhelyezett kapcsoló szekrényben lévő nyomógombos kezelő készülékkel végezhető. A kapcsolók helyzetét kontroll lámpák jelzik.

Vörös szín: feszültség alatti állapot.

Fehér szín: feszültségmentes állapot.

A kapcsoló szekrény a kulcsa a forgalmi irodában, a kulcsszekrényben található. Mindkét kapcsolási mód meghibásodása esetén a kapcsolást, a kapcsoló kertben egy kulcs elforgatásával lehet elvégezni, a KI végállásba forgatással.

BE végállás: feszültség alatti állapot.

KI végállás: feszültségmentes állapot.

Szakaszolók			
Megnevezése, jele	Működtetése	Szabványos állása	Helye
Budapest bal/ Bpb	távkezelés	bekapcsolt	kapcsolókert
Budapest jobb/Bpj	távkezelés	bekapcsolt	kapcsolókert
Záhony bal/ Znb	távkezelés	bekapcsolt	kapcsolókert
Záhony jobb/Znj	távkezelés	bekapcsolt	kapcsolókert
Állomás bal/Ab	távkezelés	bekapcsolt	kapcsolókert
Állomás bal mellék/ab	távkezelés	bekapcsolt	kapcsolókert
Állomás jobb/Aj	távkezelés	bekapcsolt	kapcsolókert

Szakaszolók			
Állomás jobb mellék/aj	távkezelés	bekapcsolt	kapcsolókert
Összekötő bal/Öb	távkezelés	bekapcsolt	kapcsolókert
Összekötő jobb/Öj	távkezelés	bekapcsolt	kapcsolókert
Váltófűtés kezdőpont/STR1	kézi	-	
Váltófűtés végpont/STR3	kézi	-	
Segédüzemi trafó/STR2	kézi	-	

Villamos felsővezeteki hálózat az I. – V. és a VI.VII. X. XII. sz. vágány felett van kiépítve.

Állomási áramkörök:

Megnevezése	Vágányok
Állomás jobb	IV. és V.
Állomás bal	II. és III.
Állomás bal mellék	I. és X.

Az állomás jobb és bal áramköre alaphelyzetben feszültség alatt van. Az állomás bal mellék áramkörhöz csak az I vágány tartozik, a X. vágány felett R1 áramkör van. Az I. sz. vágány alaphelyzetben feszültség alá van helyezve. X. sz. (raktári) vágány, alaphelyzetben feszültségmentes.

A szabványos állású helyzetben a kapcsolót lakattal le kell zárni. A lakat kulcsa a forgalmi irodában lévő kulcsszekrényben van. A többi áramkör szabványos állása feszültség alatti állapot. Mindennemű kapcsolás a Villamos alállomás elektrikusának engedélyével végezhető vagy Ő végzi a FET számítógép rendszer segítségével. Villamos kapcsolást E. 101. Utasításból érvényes vizsgával rendelkező dolgozó végezhet. Kapcsolást valamint földelést végezhetők névsora a forgalmi irodában ki van függesztve.

A földeléshez szükséges földelő rudak 12 db. a Felvételi épületben levő tároló helyiségben vannak elhelyezve. Ezek vizsgálatát, karbantartását a villamos alállomás dolgozói végzik. Esetenként tapasztalt hiányosságokat az alállomással azonnal közölni kell. Feszültségmentesítések esetén a kapcsolásokat és a szükséges jelzőeszközök kitűzését az alállomás dolgozói végzik. A szükséges jelzőeszközök az előírt mennyiségben, a kapcsolókertben található. A forgalmi szolgálattevő szolgáltatásadás alkalmával a Villamos üzemi naplóban, írásban köteles leírni a felsővezeték állapotának megfelelő helyzetet.

Villamos a mozdonyokra vonatkozó jelzők:

Forgalmi tárolóhelyiségben található:

- 4 db Leeresztett áramszedővel bejárando pályaszakasz eleje jelző,
- 4 db Leeresztett áramszedővel bejárando pályaszakasz vége jelző,
- 4 db Figyelmeztető-jelző,

2.4.10. Világítási körzetek és azok kapcsolásának módja

Térvilágítási körzetek:

Az állomáson a térvilágítás önműködően, alkonykapcsolóval működik. Az alkonykapcsoló meghibásodása esetén a térvilágítást a forgalmi irodában lévő kapcsolószekrényből lehet

működtetni, a Világítási naptárban meghatározottak figyelembe vételével, a feliratozás szerint. A pénztárcsarnok világítása a nyitvatartási idő alatt folyamatos, a váróterem zárva tartási ideje alatt vészvilágítás üzemel.

2.4.11. Az állomás területén működő egyéb szakágak, vállalkozó vasúti társaságok és külső vasúti vállalkozások felsorolása, azok vágány-összeköttetései, elhatárolása

Vágánykapcsolat nélkül:

- a MÁV-START Vasúti Személyszállítási Zrt. TSZVI. Debrecen (Karcag),
- TI TTEBO Biztosítóberendezési Szakasz Püspökladány a Biztosítóberendezési jelfogó épületben.

Vágánykapcsolattal:

- TI PLO Pályafenntartási szakasz Karcag vágány összeköttetése az V. vágányból a 36. sz. váltóval ágazik ki,
- TI TTEBO Villamos Alállomás Karcag vágány összeköttetése a 4. sz. váltóval ágazik ki.

2.4.12. Elsősegélynyújtásnál figyelembe vehető és használható eszközök tárolási helye

Az állomáson elsősegélynyújtáshoz szükséges eszköz nincs.

2.4.13. Az egyes szolgálati helyeken (helyiségekben) a forgalmi szolgálat ellátásához szükséges utasítások, szabályzatok, segédkönyvek, VU-k, rendeletek elérhetősége

Az utasítások, szabályzatok, segédkönyvek, Végrehajtási Utasítások a Pályavasúti Intraneten érhetők el.

2.4.14. Általános segélyhívó, polgárőrség, vagyonőrök, fegyveres biztonsági őrök, önkormányzat, továbbá a szolgálati helyen jelen lévő és vasúti tevékenységet végző vasúti társaságok és külső vállalkozások címe, telefonszáma

Megnevezése	Címe	Telefonszáma
Központi segélyhívó		112.
Polgármesteri Hivatal	5300 Karcag Kossuth tér 1.	06 59 500-610
MÁV Zrt. Biztonsági Főigazgatóság Területi Vasútbiztonság Debrecen	4025 Debrecen Piac u. 18.	03 16-79 06 1 513-1679
Karcag Városi Polgárőr Egyesület	5300 Karcag Kossuth tér 1.	06 70 334-6839
MÁV-START Zrt	Karcag Vasút utca 101	03 68-67
Polner Kft	5300 Karcag Deák krt. 23-25	
B+N Referencia Zrt	3937 Komlóska Szkalka köz 1.	06 30 638-2322

2.4.15. Az állomáshoz tartozó iparvágányok, sajátcélú vasúti pályahálózatok felsorolása, a kiszolgálás módja

Iparvágány, sajátcélú vasúti pályahálózat	kiszolgálás módja
ABO MILL Malomipari Zrt. Hántoló malom	tolatás

2.4.16. Az állomásbejárásra, körzetbejárásra kötelezettek felsorolása és a tevékenység végrehajtásának helyi szabályozása

Állomás bejárásra a jelenlétes kötelezett ha az állomás területén járművek vannak a szolgálat átvétel vagy kezdés után vonatmentes időben, lehetőleg 2 órán belül köteles állomásbejárást tartani. A bejárás tényét és eredményét a Fejrovatos előjegyzési naplóban elő kell jegyezni és a távkezelt állomások forgalomirányítójának be kell jelenteni, „.....ó....p állomásbejárást tartottam, hiányosság...vagy hiányosság nincs. Aláírás”,

2.4.17. Szolgálatátadás-átvétel helyi szabályozása

Az állomáson csak elrendelt esetben teljesít szolgálatot jelenlétes. Amennyiben a szolgálatátadás személyesen történik, akkor azt szóban és írásban kell megtenni, ellenkező esetben elég a Fejrovatos előjegyzési naplóban előjegyezni a szolgálat megkezdésének és befejezésének az időpontját.

Személyes szolgálatátadás esetén a szolgálatra jelentkező munkavállalóval közölni kell az elvégzendő munkát, és a folyamatos, biztonságos szolgálat ellátásához szükséges tudnivalókat. Az átadó munkavállalónak kötelessége a Szolgálati beosztásban meghatározott ideig a helyszínen maradni a folyamatos szolgálat biztosítása céljából.

A szolgálatátadás-átvétel rendszeresen ismétlődő szövegrésze (állandóan átadandók) a Fejrovatos-előjegyzési napló fedőlapjának belső oldalára ragasztott fedvényel kerül előjegyzésre, amire a szolgálatátadás szövegében utalni kell.

Az ELEKTRA 2 biztosító berendezésen „Felhasználó váltás” kezeléssel veszik át a szolgálatot.

2.4.18. A váltók használhatóságának ellenőrzése szolgálat átvételkor és ellenőrzések alkalmával

A jelenlétes a szolgálatátvételt vagy szolgálatba lépést követően köteles a biztosítóberendezés által közvetített visszajelentések kiértékelésével meggyőződni a váltók használhatóságáról, állomásbejárás alkalmával a helyszínen rátekintéssel köteles meggyőződni a bejárás útvonalába eső váltók használhatóságáról.

Az állomásfőnök és megbízottja által tartott ellenőrzéskor az ellenőrzés útvonalába eső váltók használhatóságáról győződik meg.

2.4.19. A berendezés használhatatlansága esetén a vágányút beállításához szükséges idők meghatározása vágányutanként

Berendezés használhatatlansága esetén:

Vágányra/ Vágányról	I.	II.	III.	IV.	V.
bejárat/kijárat Püspökladány felől/felé a bal vágányra/ról	30 perc	30 perc	25 perc	25 perc	30 perc
bejárat/kijárat Püspökladány felől/felé a jobb vágányra/ról	35 perc	35 perc	25 perc	25 perc	30 perc

Vágányra/ Vágányról	I.	II.	III.	IV.	V.
bejárat/kijárat Kisújszállás felől/felé a jobb vágányra/ról	35 perc	35 perc	25 perc	25 perc	30 perc
bejárat/kijárat Kisújszállás felől/felé a bal vágányra/ról	20 perc	20 perc	20 perc	25 perc	25 perc
bejárat/kijárat Kunmadaras felől/felé	20 perc	20 perc	25perc	30 perc	35 perc

2.4.20. A jelenlétes vágányút áttekintési kötelezettségének, szükség esetén a tényleges bejárás szabályozása

A vágányút ellenőrzését a forgalomirányító 2 rendelkezésére, ha van jelenlétes, akkor ő köteles megtartani, melynek eredményét és idejét a Fejrovatos előjegyzési napló következő sorában elő kell jegyezni.

2.4.22. A jelenlétes általi váltóellenőrzés megtartásának szabályozása villamos úton központból állított váltóknál a berendezés meghibásodása esetén

Amennyiben jelenlétes szolgálatot teljesít, a váltóellenőrzés megtartását a helyszínen a forgalomirányító rendelkezésére végzi. A biztonsági betétek felhelyezésének időpontját a Fejrovatos előjegyzési napló következő sorában óra, perc megjelölésével, a lezárt váltók számával kell előjegyezni, aláírni és a forgalomirányító 1 részére telefonon közölni.

2.4.23. Állomási útátjárók

Szelvény- szám	Sorompó jelölése	Biztosítás módja	Keresztezett közút	Visszajelentés helye
1619+79	SR2	félsorompóval kiegészített fényesorompó	4206.sz. főút	KR/PL

2.4.24. Vasúti járműmérleggel kapcsolatos előírások

1.A vasúti jármű mérleg helye

A vasúti jármű mérleg a VI. vágányban az 1621+56 számú szelvényben van.

A vasúti jármű mérlegen rakodást végezni és járműveket tárolni tilos! A jármű mérleg fölött, valamint a VI. vágány teljes hosszában felsővezeték van. A felsővezeték kikapcsolása az Áb áramkör kikapcsolásával végezhető el. Mérlegelés alkalmával a felsővezeték kikapcsolására

nincs szükség. A vasúti járműmérlegen nincs alkalmazva külön tolatásjelző. A vasúti jármű mérlegen legfeljebb 5 km/h sebességgel lehet tolatni.

2. A vasúti jármű mérleg típusa

ARDIN AR –D4309-B típusú, vágány-megszakításos, aknás, ikerhidas kialakítású, 120 tonna mérőképességű, mérési mód szerint; statikus, vonatban lévő kocsik, mozgás közben történő mérésére is alkalmas. Osztásérték (d=50 kg)

3. Mérlegház kulcs

A mérlegház kulcs a Püspökladány állomáson a külső forgalmi irodában található, őrzése a külső forgalmi szolgálattevő a feladata. A mérlegház ajtajának kinyitása, és mérleget követően a mérlegház ajtajának bezárása a mérlegkulcsot átvevő feladata. A mérlegház kulcsát külső forgalmi szolgálattevő adja át és veszi vissza kulcsátadó könyvben.

4. Mérlegkezelésre jogosultak

Mérleget csak a Területi Igazgatóság Pályalétesítményi Osztály Debrecen által kiadott, kezelői vizsgával rendelkező pályavasúti és vasút társasági személyzet végezhet. A mérleg kezelésére jogosultak névsora a forgalmi irodában és a mérlegházban található kifüggesztve.

5. Felügyelet

A vasúti járműmérleg felügyeletét, karbantartását a MÁV Zrt Területi Igazgatóság Pályalétesítményi Osztály Debrecen, Pályafenntartási Szakasz Kisújszállás látja el, a vonatkozó utasításokban előírtak alapján. A hitelesítést a Területi Igazgatóság Debrecen megrendelése alapján külső vállalkozó végzi.

Az üzemképtelenség tényét a mérlegnapló nyilvántartására kötelezett személynek a mérlegnaplóba be kell jegyezni. A hibaelhárítási, javítási feladatok elvégzéséről soron kívül intézkedni kell, a meghibásodást a területi pályalétesítményi diszpécser részére be kell jelenteni (03/18-52) és az érdekelt pályamesteri szakaszt egyidejűleg tájékoztatni kell a 03-66-62 telefonszámon.

6. Vagyonvédelem

A mérlegház nyitását és zárását végző dolgozó köteles a helyiségleltár alapján ellenőrizni a jegyzéken szereplő eszközök meglétét és hiány esetén értesíteni a forgalomirányítót, aki megteszi a szükséges intézkedést.

7. Tolatás, kiszolgálás

A statikus vasúti járműmérlegen a vasúti kocsikat lehet egyenként, álló helyzetben és szétkapcsolva, vagy átmenő haladó vonat is mérleget lehet mérni. A mérleget mérő vasúti járműveknél a járműkapcsolások elvégzése és álló helyzetben tartása a tolatásvezető feladata. A vasúti jármű mérlegen a tolatási sebesség legfeljebb 5 km/h lehet. A mérleget mérő kocsikkal a vasúti járműmérlegre óvatosan kell ráállni, a kíméletlen tolatás és a fékezés tilos!

A járműmérleget a mérleget mérő végzőknek, az áruszóródástól — akár mérleget mérő közben is — meg kell tisztítani. Nagy mennyiségű áruszóródás esetén, értesíteni kell a fuvarozó vasút társaság illetékesét.

8. Mérlegelés dokumentálása

Az állomás a D.9. Utasításban előírtak szerinti (D.9. 6. sz. függelék) „Mérleghasználati naplót” és „Mérlegnaplót” vezet. A Mérlegnapló a forgalmi irodában található.

A hozzáférés biztosítását és a mérlegnaplóban szereplő adatok helyességét a szolgáltatást igénylő köteles aláírásával igazolni.

Vasúti társaság által a pályavasúttól külön megrendelt mérlegelés esetén, ellenőrző mérlegeléskor, valamint külön elrendelt esetekben, a tömeg megállapítás során mérlegelt kocsik darabszámát és a mérlegelés adatait a „Mérlegnapló kocsinként” (D.9. 7. sz. függelék) kell vezetni a mérlegelést végzőnek.

Pályavasúti mérlegelés esetén a mérlegeredmény („Mérlegnapló kocsinként” (D.9. 7. sz. függelék) megküldését a vasúti társasági kapcsolattartók részére a forgalmi technológiai szakelőadó végzi.

9. Mérlegelés rögzítése a PASS2 rendszerben

A mérlegelés eredményét a PASS2 rendszerbe Forgalmi csomóponton a forgalmi technológiai szakelőadó rögzíti a részére beküldött Mérlegnapló alapján.

10. Téli időjárás alkalmával követendő eljárás

A mérlegelést végzőknek téli időjárás alkalmával, olvadással váltakozó fagyveszélyes időben a mérlegelés megkezdése előtt különös gonddal kell megvizsgálni azt, hogy a mérlegaknába került víz nem fagyott-e meg a mozgó alkatrészekben (elsősorban a mérleg éltetek és élágycsok között).

Havazás esetén a mérleg hótól való megtisztítása a PFT feladata.

Lefagyott mérleg berendezéseket tömeg-megállapításra használni tilos!

2.4.25. Mozdonyok körüljáratására kijelölt vágányok

Az állomáson a mozdonyok körüljáratására valamennyi fővágány felhasználható.

2.4.26. Járműkapcsolás esetén a rögzítősaruk használatának tilalmára vonatkozó előírások

Az utasításban meghatározottakon kívül tilos rögzítő sarut használni az I-V sz. vágányon a peron felőli oldal sínszálán.

2.4.27. Az állomás (szolgálati hely) vágányainak rendkívüli küldemények továbbítása szempontjából történő csoportba sorolására vonatkozó előírások

Vágányszám	Csoport
I.	E
II.	F

III.	F
IV.	F
V.	F
VI.	K
VII.	K
VIII.	K
IX.	K
X.	K
XI.	K
XII.	K

2.4.28. Tengelytúlterhelt járművek esetén az állomás (szolgálati hely) mellékvágányaira vonatkozó korlátozások

Karcag					
A mellékvágány ÁVU szerinti megnevezése	A vonali tengelyterheléssel	08 típusra (túlsúlyos mozdonyok)	65 típusra (túlsúlyos küldemények)	Tengelyterhelés korlátozás esetén	
	alkalmazható sebesség (km/h)			alkalmazható tengelyterhelés (kN)	alkalmazható sebesség (km/h)
VI. - csonkavágány	5	5	5	-	-
VII. - mérlegvágány	5	5	5	-	-
VIII. - összekötő vágány PFT	5	5	5	-	-
IX. - tároló vágány PFT	5	5	5	-	-
X. - rakodóvágány	5	5	5	-	-
Karcag áll. XI. - rakodóvágány	5	5	5	-	-
XII. - kihúzóvágány (csonka)	5	5	5	-	-

A 4. sz. váltóból kiágazó a Villamos alállomást az Állomással összekötő vágányon a 22,5t tengelyterhelésű járművek legfeljebb 5 km/h sebességgel közlekedhet.

Az ABO MILL Malomipari scvp. területén a 22,5t tengelyterhelésű járművek legfeljebb 5 km/h sebességgel közlekedhet.

2.4.29. A gyalogosok közlekedésére és a szolgálati helyek megközelítésére szolgáló közlekedési útvonalak kijelölése, erre a célra a kerékpár használatának lehetősége. Kézikocsik, targoncák és egyéb közúti járművek közlekedési útvonalainak kijelölése, a vágányokon való áthaladásuk engedélyezésének módja, valamint az életvédelmi kerítésen — szolgálati célú közlekedés érdekében — létesített zárható átjáró használatának feltételei

A X. és XI. vágány gépkocsival is megközelíthető a rakodó területen keresztül. Az állomás felvételi épülete előtt a forgalmi személyzet és a társszolgálati ágak dolgozói részére gyalogátkelőhely van kialakítva.

Az utasok részére az „A” és „B” peron megközelítésére aluljáró van kiépítve. Karcag állomáson kézi kocsis targonca nincs rendszeresítve.

Karcag állomáson az életvédelmi kerítéseken 3 db nyitható átjáró van, melyeket állandóan zárva kell tartani. Az átjárók csak szolgálati célra használhatók. Az átjárók kulcsa a forgalmi irodában lévő kulcsszekrényben vannak elhelyezve.

Az állomáson munkavégzés céljából tartózkodó más társaságok munkavállalói, csak a forgalmi szolgálattevő engedélyével, megfelelő munkavédelmi mellény használatával közlekedhetnek a zárható átjárókon.

Mozgáskorlátozott személy utazása esetén a peronok a könnyen megközelíthető liftekkel érhetők el.

2.4.30. Az állomási rakodóvágányok és a hozzájuk tartozó rakodóterületek kijelölése

Közforgalmú rakodó területek:

- X. vágány (Raktári rakodó) vágány mellett 3050 m² aszfalt burkolatú rakterület rakodási hossz 100 méter szélesség 30 méter.
- XI. vágány (Kerti rakodó) vágány mellett 6435m² aszfalt burkolatú rakterület rakodási hossz 298 méter szélesség 6 méter.

A rakodóvágányok melletti burkolt rakodóterület a PLO kezelésében van. A rakodóterületek és a környezetükben lévő berendezések állapotát az állomásfőnök vagy a megbízottja a heti ellenőrzése alkalmával ellenőrzi. Hiányosság, rendellenesség esetén az illetékes diszpécseri szolgálat részére a bejelentést megteszi.

A rakterület kiszolgálása tolatási művelettel történik.

3. sz. melléklet

Szolgálati helyek vázlatos helyszínrajza

Törökszentmiklós állomás vázlatos helyszínrajza

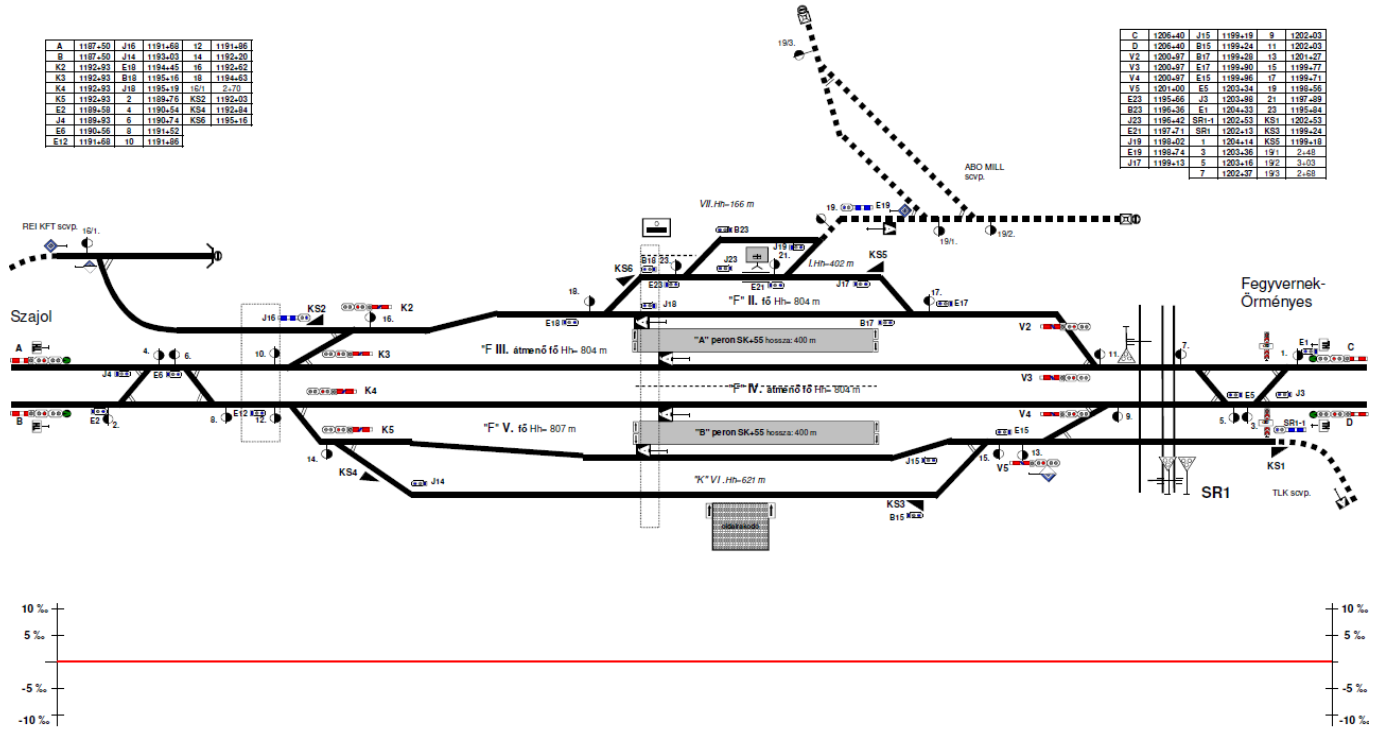

Fegyvernek-Örményes állomás vázlatos helyszínrajza

A	1301+12	SR2	1304+35	6	1304+58	1,62	1,50
B	1301+12	E5	1304+36	8	1305+08		
K1	1306+19	J14	1307+42	10	1305+46		
K2	1306+19	E14	1308+42	12	1305+56		
K3	1306+73	E14	1308+20	14	1306+01		
K4	1306+73	SR2	1304+54	KS2	1304+36		
E3	1303+29	2	1303+57	KS4	1307+48		
J4	1303+73	4	1304+35	14/1	0,17		

C	1316+18	E5	1316+54	8	1315+67		
D	1320+18	J3	1317+47	11	1315+67		
V1	1313+82	E1	1317+83	13	1314+10		
V2	1314+61	1	1317+83	KS1	1314+55		
V3	1314+60	3	1316+86				
V4	1314+60	5	1316+86				
B13	1314+64,5	7	1315+87				

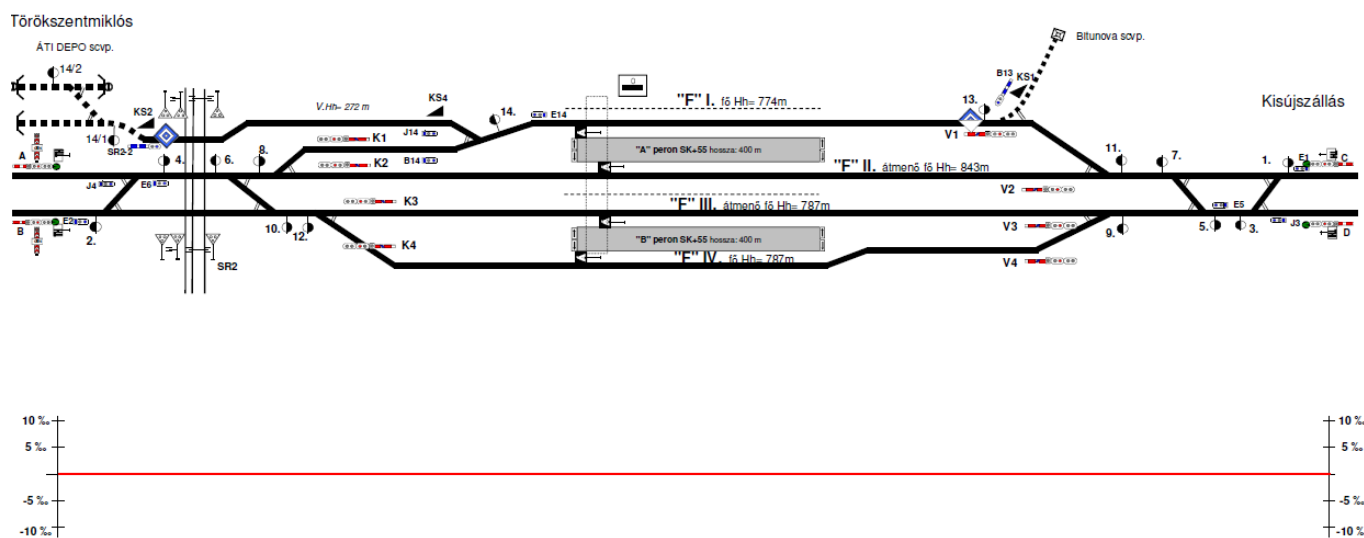

Kisújszállás állomás vázlatos helyszínrajza

A	1451+00	E2	1453+25	B20a	1458+31	12	1455+49
B	1451+00	J6	1453+69	SR1-2	1460+70	14	1455+73
CE1	129+00	E4	1453+79	SR1-4	1459+70	16	1455+93
C	129+00	E10	1454+76	SR1-6	1460+70	18	1456+27
K1	1457+07	E10	1455+76	SR1-6	1460+70	20	1456+38
K2	1457+01	E10	1456+49	2	1453+43	22	1457+08
K3	1457+01	B24	1456+81	4	1453+96	24	1457+49
K4	1456+07	E2	1457+41	6	1454+20	26	1458+02
K5	1456+42	B26	1457+44	8	1454+74	28	1458+46
K6	1456+47	B26	1457+44	10	1454+94	K5C	1458+82

U	1471+57	E7	1460+13	9	1467+86
E	1471+57	E13	1467+94	11	1467+26
V1	1466+47	J13	1463+27	13	1467+51
V2	1466+69	B19b	1467+18	15	1467+33
V3	1467+10	B17a	1466+74	17	1467+51
V4	1466+69	J15a	1466+27	19	1466+92
V5	1466+69	J21	1466+69	21	1466+97
V6	1466+27	B51	1466+69	K51	1467+57
SR1	1466+47	E21	1466+86	K53	1467+18
E1	1466+86	1	1466+86	K55	1466+73
J3	1466+43	3	1466+27	K57	1466+27
SR1-1	1466+86	5	1466+74	K59	1466+80
SR1-2	1466+86	7	1466+19		

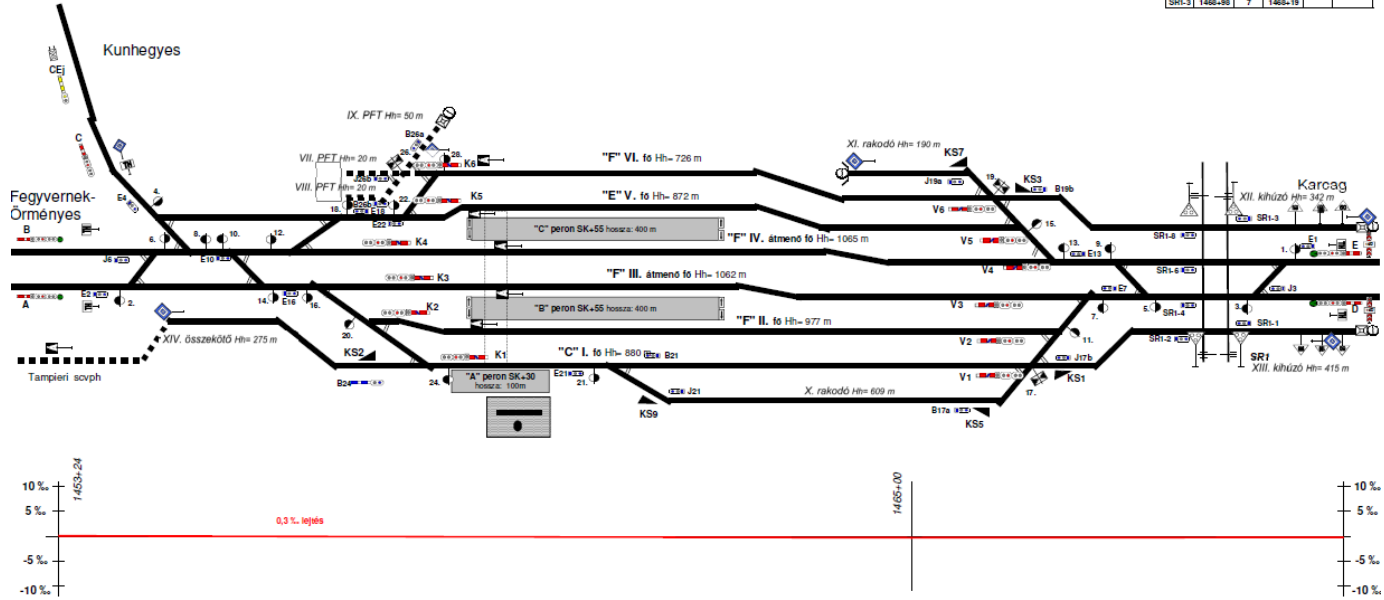

Karcag állomás vázlatos helyszínrajza

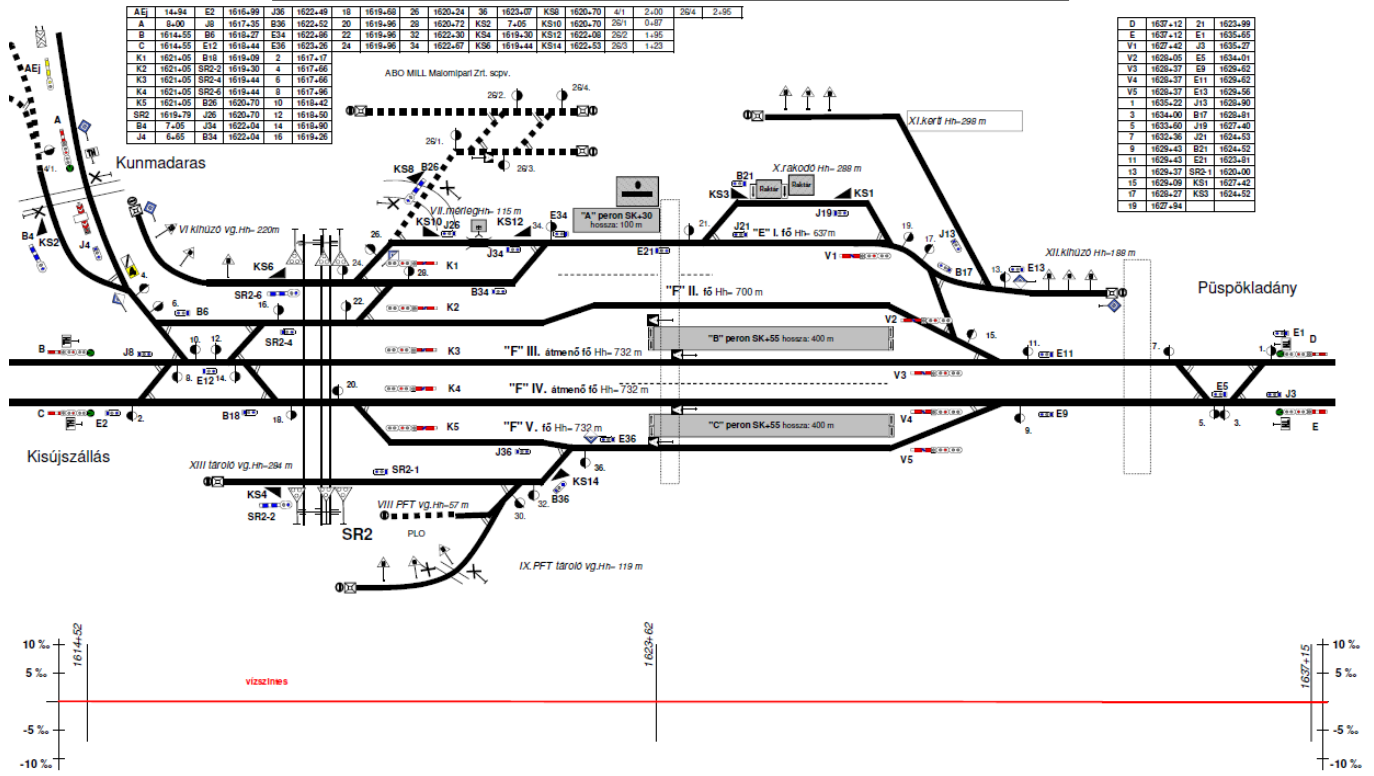

AE1	14-84	E2	1616-99	J36	1622-49	18	1619-68	26	1620-24	36	1623-07	KS8	1626-70	41	2-00	26/4	2-95
A	9-00	J8	1617-35	E36	1622-52	20	1619-96	30	1620-72	KS2	7-45	KS10	1626-70	26/1	0-07		
B	1614-55	B6	1618-27	E34	1622-46	22	1619-96	32	1622-30	KS4	1619-30	KS12	1622-58	26/2	1-85		
C	1614-55	E12	1618-44	E38	1622-26	24	1619-96	34	1622-67	KS6	1619-44	KS14	1622-53	26/3	1-23		
K1	1621-05	B18	1619-59	2	1617-17												
K2	1621-05	SR2-3	1619-30	4	1617-66												
K3	1621-05	SR2-4	1619-44	6	1617-66												
K4	1621-05	SR2-6	1619-44	8	1617-66												
K5	1621-05	B26	1620-70	10	1618-42												
SR2	1619-79	J26	1620-70	12	1618-50												
B4	7-05	B34	1622-04	14	1618-90												
J4	6-55	B34	1622-04	16	1619-26												

D	1627-12	21	1623-99
E	1627-12	E1	1635-65
V1	1627-42	J3	1635-27
V2	1628-05	E3	1634-01
V3	1628-37	E9	1628-52
V4	1628-37	E11	1628-62
V5	1628-37	E13	1628-56
1	1634-02	J13	1628-90
3	1634-00	B17	1628-61
5	1633-60	J19	1627-40
7	1623-36	J21	1624-53
9	1629-43	B21	1624-52
11	1629-43	E21	1623-61
13	1629-37	SR2-1	1626-00
15	1629-08	KS1	1627-42
17	1628-27	KS3	1624-52
19	1627-94		

4. sz. melléklet

Szolgálati helyek villamos felsővezeték hálózatának kapcsolási rajzai

TÖRÖKSZENTMIKLÓS állomás

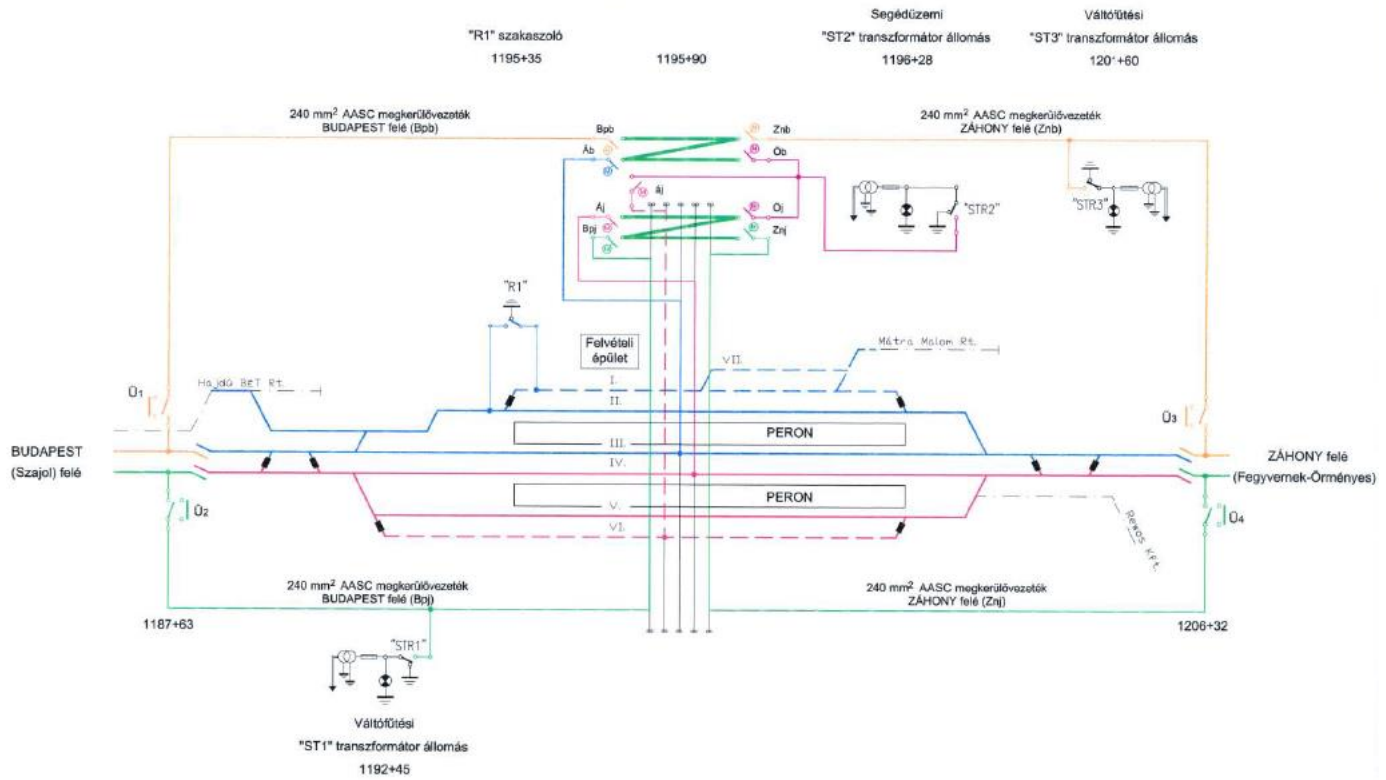

Fegyvernek-Örményes állomás 1316+42

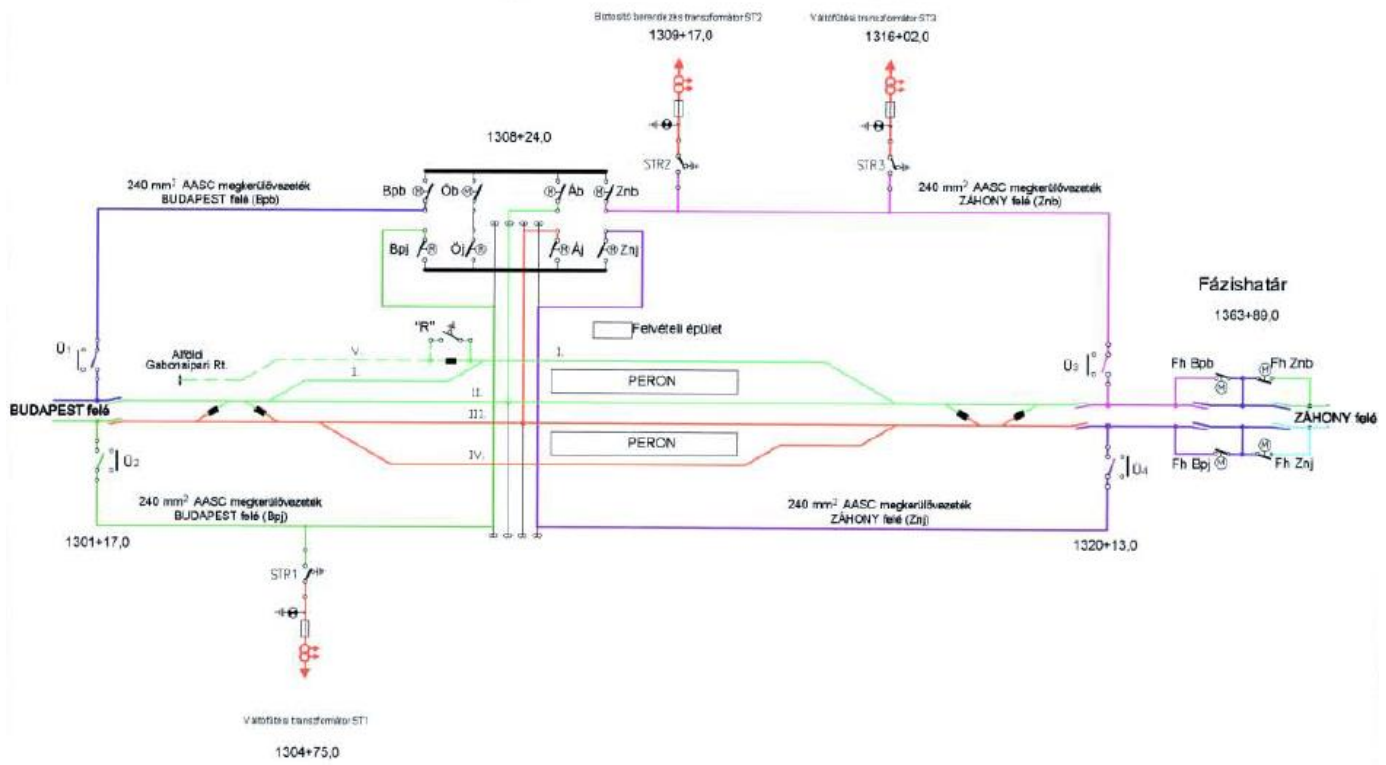

Kisújszállás állomás

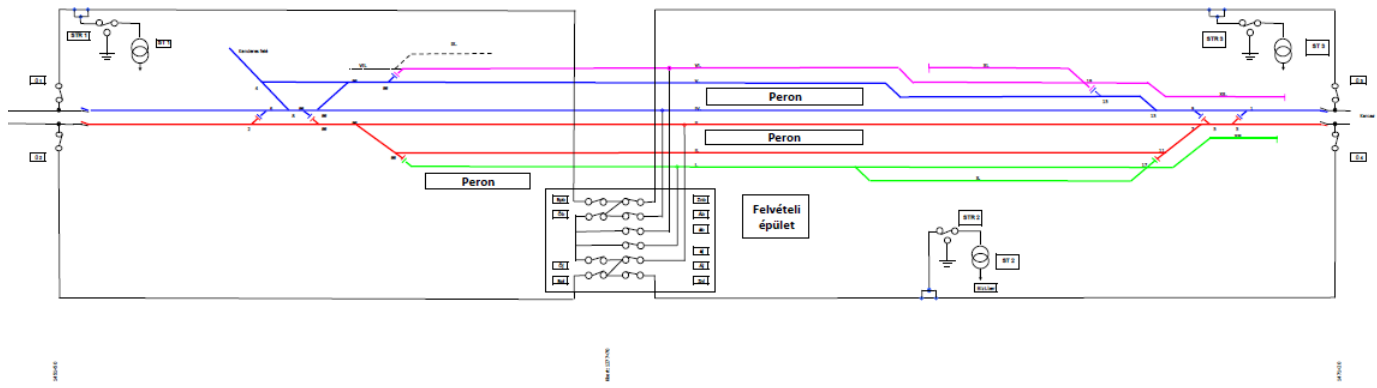

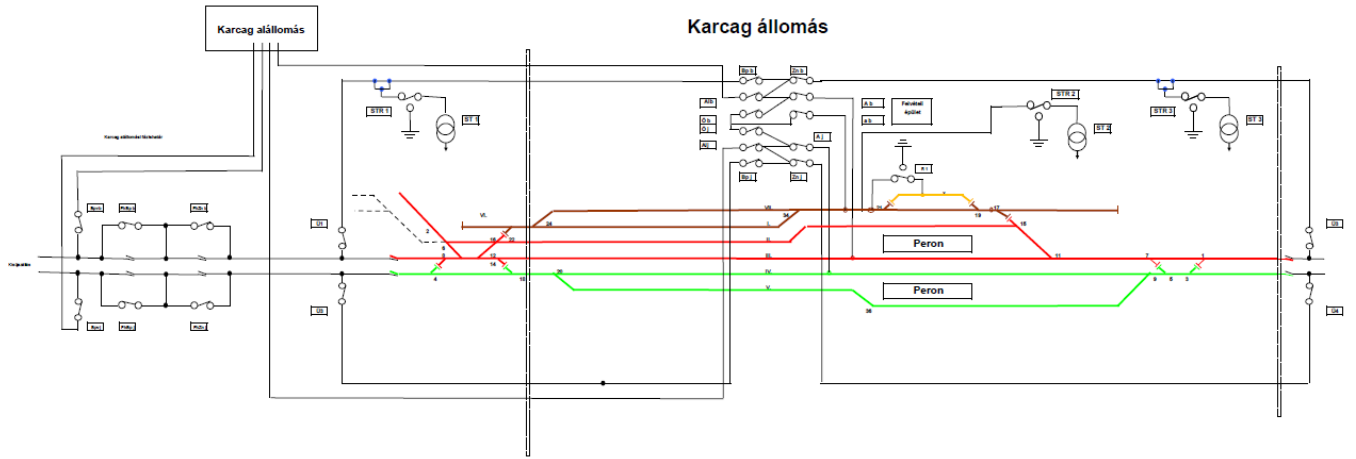

5. sz. melléklet

A biztosítóberendezés Kezelési Szabályzata