



PÁLYAVASÚTI TERÜLETI IGAZGATÓSÁG DEBRECEN
TERÜLETI FORGALMI OSZTÁLY DEBRECEN

1392/2023/MAV

Végrehajtási Utasítás

**Püspökladány(kiz) – Debrecen(kiz) KÖFI vonalszakaszon a
szolgálat ellátására.**

Hatályba lépés időpontja: **2023**év **04.** hó **01.** nap

Érvényes: hatálybalépéstől visszavonásig

Összeállította:

Rigán István
területi forgalmi szakértő

Felülvizsgálta:

Végh Zoltán János
területi forgalmi osztályvezető

Ellenjegyezte

Gyarmati Szabolcs
területi forgalomirányítási főnökségvezető

Jóváhagyta:

Bertalan Zsolt
FFO osztályvezető

Tartalomjegyzék

Módosítások előjegyzése	1
1. Általános előírások	5
1.1. A Végrehajtási Utasítás hatálya, tartalma és kezelése	5
1.1.1. A Végrehajtási Utasítás hatálya	5
1.1.3. A Végrehajtási Utasítás kezelése	5
1.2. Az önálló szolgálatvégzés feltételei	5
1.3. A vonal/vonalszakasz általános ismertetése	6
1.3.1. A vonal/vonalszakasz jellemzője	6
1.3.2. A szolgálati helyek jellemzői	6
1.4. Forgalomszabályozás rendszere	6
1.5. Jelenlétes forgalmi szolgálattevők	6
1.6. Szolgálatra jelentkezés szabályozása	7
1.7. Parancskönyv	7
1.8. Elsősegélynyújtásnál figyelembe vehető és használható eszközök tárolási helye, a foglalkozás-egészségügyi orvos név- és címjegyzéke. Véralkohol vizsgálati doboz, alkoholos állapot vizsgálatára rendszeresített eszköz, készülék tárolási helye.....	8
2. Közlemények adására és vételére vonatkozó előírások	8
2.1. A vonalon/vonalszakaszon rendelkezésre álló távbeszélő értekező berendezések...	8
2.2. Mozdonyvezetők bejelentkezésének szabályozása a vonalra/vonalszakaszra történő belépés előtt.....	9
3. Közlemények előjegyzése, dokumentálási kötelezettség	10
3.1. Forgalomirányító	10
3.2. Jelenlétes forgalmi szolgálattevő	10
4. Váltók, váltó- és vágányútellenőrzés.....	11
4.1. Váltó- és vágányútellenőrzés.....	11
4.2. Váltógondozás, váltóvizsgálat.....	11
5. Útsorompók.....	12
5.1. Sorompókezelés.....	12
5.2. Eljárás nyíltvonali fénysorompók használhatatlansága esetén	12
5.3. Eljárás állomási fénysorompók használhatatlansága esetén	12
5.4. Jelzőőrök alkalmazása	13
6. Tolatószolgalat.....	13
6.1. A tolatás engedélyezése	13
6.2. Tolatás vezetőjének kijelölése, értesítés a tolatás engedélyezéséről	13
6.3. A tolatás vezetőjének teendői.....	14
6.4. A tolatás végrehajtása	14
6.5. A tolatás megszüntetése és folytatása.....	14
6.6. Tolatás a nyílt vonal felé	14
6.7. Rendkívüli tolatás	14
6.7.1. Rendkívüli tolatás vezető jegyvizsgálóval közlekedő személyszállító vonattal	15
6.8. Javítási, tisztítási stb. munkák engedélyezése, dokumentálása, járművek fedezése	16
6.8.2. Fővágányon végzett javítási, tisztítási stb. munka engedélyezése, dokumentálása, járművek fedezése	16
7. Védekezés járműmegfutamodás ellen	16
7.1. Megfutamodás elleni védekezés tolatás befejezése után	16
7.2. A járműmegfutamodás elleni védekezés valamennyi közlekedő, végállomásra vagy felosztató állomásra érkezett vonatoknál	17
7.3. Felelősség a megfutamodás elleni biztosításért	17

8. A vonatközlekedés lebonyolítása.....	18
8.1. Engedélykérés – adás.....	18
8.2. A vonat számának és előrelátható indulási idejének közlése.....	18
8.3. Elő- és visszajelentés.....	18
8.4. Rendelkezések közlése a vonatszeméllyzettel.....	18
8.4.1. A vonalszakasz állomásairól induló vonatok személyzetének értesítése.....	19
8.4.2. Vonatszemélyzet értesítése rendkívüli esetekben.....	19
8.5. A vonatok mozdonyvezetőinek indításra, áthaladásra történő felhatalmazása	20
8.6. Vonatok fogadása.....	20
8.6.1. Vonattalálkozások lebonyolítása.....	20
8.7. Szolgálat a vonatoknál.....	21
8.8. Munkavonatok közlekedtetése.....	21
8.9. Segélymozdonyok, segélyvonatok közlekedtetése.....	21
8.10. 6000 kg-nál könnyebb járművek közlekedtetése.....	22
9. Utastájékoztató.....	22
9.1. Utastájékoztató rendszerek általános leírása.....	22
9.4. A rendszer kezelése normál üzemi körülmények idején.....	23
10.1. Rakodási engedély kiállítása kézbesítése.....	24
11. Építési és fenntartási munkák.....	24
11.1. A vonatforgalmat nem érintő, nem vágányzár keretében, az elsodrési határon kívül végzett munkák.....	24
11.2. A vonatforgalmat érintő, nem vágányzár keretében, az elsodrési határon belül végzett munkák.....	25
11.3. Pályaműködtetői kapacitásigény felhasználás.....	25
11.4. Munkavonatok közlekedtetése.....	25
12. Pályavasúti informatikai rendszerek kezelése.....	26
12.1. A munkahelyek adatai, az egyes munkahelyeken végzett feladatok meghatározása.....	26
12.2. Vonatösszeállítás közlése.....	26
12.2.1. Külső vonatfelvétel végrehajtása pályavasúti szolgáltatás keretében.....	26
12.2.2. Külső vonatfelvétel végrehajtása vasúti társasági munkavállalókkal.....	28
12.3. Vonatok készre jelentésével kapcsolatos előírások.....	29
12.4. Szolgáltatások kezelése.....	31
12.4.1. Részletes feladatkiírás.....	31
12.7. Pályavasúti informatikai rendszerek meghibásodása.....	32
13. Eljárás biztosítóberendezés meghibásodása esetén.....	33
13.1. Hibák előjegyzése.....	33
13.2. Eljárás távvezérelt üzemmód meghibásodása esetén.....	33
13.3. Eljárás továbbhaladást tiltó jelzést adó főjelzők esetén.....	34
13.4. Különleges kezelések forgalmi feltételei.....	34
13.4.1. Hívójelzés kivezérlése.....	34
13.4.2. Kényszeroldás.....	34
13.4.3. Szigetelés kikapcsoló.....	34
13.4.4. Térközjelzők Megállj!-ra kapcsolása.....	35
13.4.5. Állomási főjelzők Megállj!-ra kapcsolása.....	35
13.5. Váltóellenőrzés, ha a forgalomirányító nem tud meggyőződni valamely váltó helyes állásáról, végállásáról.....	35
13.6. Vágányút ellenőrzése, ha a forgalomirányító a vágány foglaltságáról nem tud meggyőződni.....	36
13.6.1. Tengelyszámláló szakasz foglaltsága esetén.....	36

13.6.2. Egyéb hiba esetén	36
13.6.3. Eljárás 6000 kg-nál könnyebb vagy 300 mm-nél kisebb átmérőjű kerekkel rendelkező jármű közlekedése esetén	37
13.7. Az önműködő térközbiztosító berendezés használhatatlansága miatti állomástávolságú közlekedés szabályozása	37
13.7.1. Vonatok értesítése állomástávolságú közlekedés esetén	37
14. Rendkívüli események.....	37
14.1. Eljárás váltófelvágás esetén	37
14.2. Rendkívüli események, balesetek bejelentése	38
15. Egyéb előírások.....	38
15.1. Vagyonvédelem	38
15.2. Ellenőrzési kötelezettség.....	39
Mellékletek	39

1. Általános előírások

1.1. A Végrehajtási Utasítás hatálya, tartalma és kezelése

1.1.1. A Végrehajtási Utasítás hatálya

A Vonali Végrehajtási Utasítás (továbbiakban: VU) területi hatálya kiterjed a Püspökladány (kizár) – Debrecen (kizár) Központi Forgalomirányításra (továbbiakban: KÖFI) berendezett vonalszakasz (továbbiakban: vonalszakasz) forgalomszabályozására.

A VU személyi hatálya kiterjed a Püspökladány KÖFI 1 Központban szolgálatot teljesítő központi forgalomirányító (továbbiakban: forgalomirányító), felügyelete és irányítása alá tartozó távvezérelt szolgálati helyeken, a nyílt vonalon és a vonatokon valamennyi szolgálatot teljesítő, munkát végző MÁV Zrt., vállalkozó vasúti társaság, valamint egyéb külső vállalkozás (idegen felek) munkavállalóira.

1.1.2. A Végrehajtási Utasítás tartalma

A VU tartalmazza a vonalszakaszon a forgalmi szolgálat szervezésének, irányításának, végzésének, a távvezérlő biztosítóberendezés, valamint a rendszer részét képező utastájékoztató és távközlési rendszer kezelésének szabályait.

Azokra az esetekre, amelyekre a VU nem tartalmaz eltérő előírásokat, az F.2. sz. Forgalmi Utasítás és az F.2. sz. Forgalmi Utasítás Függelékei, valamint az F.1. Jelzési Utasítás előírásai érvényesek.

1.1.3. A Végrehajtási Utasítás kezelése

A VU-t papír alapon Püspökladány KÖFI központban, valamint a KÖFI vonalszakasszal szomszédos állomásokon (Püspökladány, Debrecen) hozzáférhető helyen kell tartani.

1.2. Az önálló szolgálatvégzés feltételei

Érvényes vizsgával kell rendelkezni:

- Püspökladány KÖFI központban szolgálatot teljesítő forgalomirányítóknak jelen VU teljes anyagából,
- a területileg illetékes forgalmi vonalirányítóknak jelen VVU teljes anyagából,
- a KÖFI vonalszakasz távvezérelt állomásain szolgálatot teljesítő jelenlétes forgalmi szolgálattevőknek (továbbiakban: jelenlétes) és Püspökladány állomás forgalmi szolgálattevőjének a VU rájuk vonatkozó anyagából,
- a vonalszakasszal szomszédos forgalomszabályozó (Püspökladány, Debrecen) állomások forgalmi szolgálattevőinek a VU rájuk vonatkozó anyagából,
- a vonalszakaszokon közlekedő vonatszemélyzetnek a VU rájuk vonatkozó anyagából,
- a KÖFI szolgálati helyeken szolgálatot teljesítő tolatásvezetőknek, kocsirendezőknek, vonali tolatásvezetőknek, vonali kocsirendezőknek a VU rájuk vonatkozó anyagából.

A vonalszakaszon munkát végző MÁV Zrt. szervezeti egységéhez tartozó vagy külső vállalkozók munkavállalóinak a VU rájuk vonatkozó anyagát ismerni kell.

A munkavezetőt és munkavégzésért felelőst a VU rájuk vonatkozó előírásaiból kimutathatóan oktatni kell.

Az oktatásokat és vizsgáztatásokat az érvényben lévő rendelkezések szerint kell megtartani, valamint a képzéssel és vizsgáztatással kapcsolatos bizonylatokat kiállítani.

1.3. A vonal/vonalszakasz általános ismertetése

1.3.1. A vonal/vonalszakasz jellemzője

- **jellege:** kétvágányú villamosított fővonal
- **követési rend:** térközi közlekedés, önműködő biztosított térközjelzőkkel felszerelt, vonatbefolyásolásra kiépített pálya
- **engedélyezett tengelyterhelése:** 225 KN
- **kiépítési sebessége:** 160 km/h
- **pályasebessége:** 120 km/h
- **általános fékút:** 1000 m

1.3.2. A szolgálati helyek jellemzői

Távvezérelt állomás:

- Kaba,
- Hajdúszoboszló,
- Ebes.

Az állomásokon ELEKTRA2 típusú EBO2 kezelői rendszerrel egyközpontos tolatóvágányutas, váltó- és vágányfoglaltságot ellenőrző elektronikus biztosítóberendezés üzemel.

1.4. Forgalm szabályozás rendszere

A vonalszakasz forgalm szabályozását a Püspökladány állomáson lévő KÖFI 1 Központban szolgálatot teljesítő forgalomirányító végzi, szükség esetén a KÖFI állomásokon szolgálatot teljesítő jelenlétesek bevonásával.

Püspökladány KÖFI1 Központban egyidejűleg egy forgalomirányító teljesít szolgálatot.

A forgalomirányító forgalmi szolgálattal összefüggő rendelkezéseit a távvezérelt állomások jelenlétesei, valamint a vonatokon és a nyílt vonalon munkát végzők kötelesek végrehajtani, függetlenül attól, hogy melyik szakszolgálati ág, valamint külső vállalkozás létszámába tartoznak.

1.5. Jelenlétes forgalmi szolgálatteltevők

Amennyiben a vonalszakasz távvezérelt állomására jelenlétes kirendelése szükséges akkor elsősorban szabadnapos munkavállalót kell kiértékelni. Rendkívüli helyzetben megfelelő vizsgával rendelkező, a KÖFI 3 központban szolgálatot forgalomirányító is kirendelhető.

A szolgálati helyre történő eljutás történhet vonattal, szolgálati vagy magán gépjárművel, rendkívüli esetben taxival.

A jelenlétes feladatai:

- helyi üzemmód esetén végrehajtja a forgalomirányító rendelkezéseit;
- ellátja az állomási biztosítóberendezés helyi felügyeletét, szükség esetén a forgalomirányító utasítására a biztosítóberendezést helyi üzemmódban kezeli;
- a forgalomirányító rendelkezésére váltó- és vágányútellenőrzést tart;
- vezeti a Fejrovas előjegyzési naplót és a Hibaelőjegyzési könyvet;

- a forgalomirányító diktálása alapján Írásbeli rendelkezést állít ki, és azt kézbesíti a vonatszemélyzet részére;
- a forgalomirányító hozzájárulása alapján Rakodási engedélyt állít ki, azt kézbesíti, elvégzi a szükséges földelést;
- szükség esetén megbízható tolatás vezetésével is, ha tolatás a tolatás vezetőjének személyes jelenléte nélkül végezhető.

A jelenlétes helyi üzemmódban az alábbi esetekben kezelheti a biztosítóberendezést:

- a központi távvezérlő berendezés használhatatlan;
- pályaműködtetői kapacitásigény felhasználás esetén (vágányzár, biztosítóberendezési kikapcsolás, kapcsolatlan tolómozdony alkalmazásával teljes feszültségmentesítés) ha szükséges;
- rendkívüli helyzetben a forgalomirányító engedélyével.

1.6. Szolgálatra jelentkezés szabályozása

A munkavállalók a Püspökladány Állomási Végrehajtási Utasításának 2.2. sz. pontjában szabályozottak szerint kötelesek szolgálatra jelentkezni.

Amennyiben jelenlétes kirendelése szükséges valamely távvezérelt állomásra, az első szolgálatra jelentkezés forgalomirányítónál történik. Amennyiben folyamatos jelenlétes szolgálat van valamely távvezérelt állomáson, akkor a jelenlétes szolgálatot személyesen szóban és írásban kell átadni, ezt követően a szolgálatba lépő jelenlétes bejelentkezik a forgalomirányítónál.

1.7. Parancskönyv

Parancskönyv csak Püspökladány KÖFI központban van, kezelésére vonatkozó előírásokat Püspökladány Állomási Végrehajtási Utasítása tartalmazza. Továbbiakban az F.2. sz. Forgalmi Utasítás előírásai érvényesek.

Amennyiben jelenlétes kirendelése szükséges, az első szolgálatra jelentkezés alkalmával Püspökladány KÖFI központban, folyamatos szolgálat esetén az érintett forgalomirányító az aktuális parancskönyvi rendelkezés beszkenelt példányát zárt csoportú e-mail rendszeren köteles továbbítani részére, majd a jelenlétes válaszlevélként „s.k. név” megjegyzés mellett köteles tudomásul venni. A parancskönyvi rendelkezést a következő, székhelyállomási szolgálatában köteles aláírásával tudomásul venni.

Helyismerettel rendelkező tolatószemélyzet, vállalkozó vasúti társaságok tolatószemélyzete részére Parancskönyv van felfektetve Püspökladány állomás külső forgalmi szolgálattevői forgalmi irodában.

A vasúti társaságok helyismerettel rendelkező munkavállalói számára a vonatkozó Végrehajtási Utasítások szolgálati helyre vonatkozó mellékletei módosításának Parancskönyvi rendelkezéssel történő tudomásul vétele során:

- Megállapodással rendelkező vasúti társaságok esetén a Megállapodásokban rögzítettek szerint kell eljárni,
- Megállapodásokkal nem rendelkező vasúti társaságok esetén vagy, ha a Megállapodásban nem került rögzítésre, akkor a Parancskönyvi rendelkezést kiadó a Parancskönyvi rendelkezést iktatott e-mailként köteles megküldeni az érintett vasúti társaság részére, amelyben válaszüzenetet kér a tudomásul vételről. A válaszüzenet megérkezését követően a vasúti társaság munkavállalója értesítettnek tekintendő. A forgalomirányító részére az értesítettget elérhetővé kell tenni. A vasúti társaságok végrehajtó szintű

munkavállalóinak részére a Parancskönyvi rendelkezés kiadása az adott vasúti társaság felelőssége.

1.8. Elsősegélynyújtásnál figyelembe vehető és használható eszközök tárolási helye, a foglalkozás-egészségügyi orvos név- és címjegyzéke. Véralkohol vizsgálati doboz, alkoholos állapot vizsgálatára rendszeresített eszköz, készülék tárolási helye

Püspökladány állomáson Mentőláda I. típus van rendszeresítve. Tárolási helye a külső forgalmi iroda tárolószekrényé.

Foglalkozás-egészségügyi orvos, név-, és címjegyzéke		
Név	címe	telefonszáma
Foltinné Dr. Molnár Marianna	4025 Debrecen, Erzsébet u. 11.-13.	03/28-69, 03/26-32 06-52/314-054
Dr. Deményi Zsolt	4025 Debrecen, Erzsébet u. 11.-13.	03/26-40 06-52/417-100

Az elsősegélynyújtásra kiképzett munkavállalók névsora a külső forgalmi iroda tárolószekrényén van kifüggesztve.

Véralkohol vizsgálati doboz és alkoholszonda a forgalomirányító iroda tárolószekrényében található.

Alkoholteszter a forgalomirányító iroda tárolószekrényében, valamint a forgalmi csomópontifőnökségvezető, állomásfőnök, forgalmi koordinátorok és vezénylőtisztek birtokában van.

2. Közlemények adására és vételére vonatkozó előírások

2.1. A vonalon/vonalszakaszon rendelkezésre álló távbeszélő értekező berendezések

A vonalon közlekedő valamennyi mozdonyt (vontatójárművet) vezérlőkocsit az F. 2. sz. Forgalmi Utasítás 5. sz. Függeléke szerinti értekező berendezésekkel kell felszerelni. Az értekező berendezésekről a menetvonal-tulajdonos vasútállalat köteles gondoskodni.

A forgalomirányító és a vonalszakaszon szolgálatot teljesítő vonatszemélyzet közötti értekezés céljára az alábbi távközlő berendezések szolgálnak:

- Mobiltelefon:
Mobiltelefonnal kell ellátni valamennyi vontatójárművet, személyszállító ingavonatok és szerelvényvonatok vezérlőkocsijait, vonatként közlekedő munkagépet vagy vágánygépkocsit. Mobiltelefonos bejelentkezéskor a 2.2. pontban előírtak szerint kell eljárni.
- Pályatelefon:
Távvezérelt üzemben a forgalomirányító, helyi üzemmódban a jelenlétes és a vonatszemélyzet közötti értekezés céljára szolgál: telepített (helyhez kötött pályatelefon) a bejáratú jelzők közelében, önműködő térköz- és sorompó szekrényeken.
- Utasítást adó hangszórós távbeszélő:
A vonalszakasz szolgálati helyein váltó- és tolatási körzetekben elhelyezett utasítást adó hangszórós távbeszélőkön keresztül közvetlen kapcsolat létesíthető távvezérelt üzemben a forgalomirányítóval, helyi üzemmódban a jelenlétesel, mely lehetővé teszi az utasítások közlését és nyugtázását.

- **Információs oszlop:**
A vonalszakasz szolgálati helyein, valamennyi utasperonon elhelyezett távközlő berendezés. A berendezés két oldalán segélyhívó, valamint „Szolgálati” nyomógomb kezelésével közvetlen kapcsolat létesíthető távvezérelt üzemben a forgalomirányítóval. Helyi üzemre történő kapcsolat esetében is csak a forgalomirányítóval lehetséges az értekezés.

2.2. Mozdonyvezetők bejelentkezésének szabályozása a vonalra/vonalszakaszra történő belépés előtt

A bejelentkezés szabályozása vonatkozik az alábbiakban felsorolt, egymáshoz csatlakozó távvezérelt vonalrészekben közlekedő vonatok jármű- és mozdonyvezetői részére:

Távkezelt, távvezérelt, KÖFI vonalszakasz	Forgalomirányító	Forgalomirányító telefonszáma
Püspökladány (kiz) - Kaba – Hajdúszoboszló – Ebes.- Debrecen (kizár)	Püspökladány forgalomirányító	06-1513-9414 06-30-649-6975

A végpont felől közlekedő (páratlan számú) vonatok jármű- és mozdonyvezetői a KÖFI vonalszakaszra történő belépés előtt az első érintett vonalszakasz forgalomirányítójánál kötelesek csak bejelentkezni. A kezdőpont felől közlekedő (páros) vonatok jármű- és mozdonyvezetői a KÖFI vonalszakaszra történő bejelentkezést a szomszédos távkezelt/távvezérelt szakasz forgalomszabályozójánál kötelesek megtenni, akik az engedélykéréskor közlik a forgalomirányítóval a vonat számát és elérhetőségét.

Azon vonat esetében, amely kiindulási állomása valamely KÖFI állomás a jármű- és mozdonyvezető a vonat indulása előtt a vonalszakasz felügyeletét ellátó forgalomirányítónál köteles bejelentkezni.

A jármű- és mozdonyvezetők részéről a bejelentkezéseket olyan időben kell megtenni, hogy a késedelmes bejelentkezés miatt a vonatot ne kelljen feltartóztatni.

Amennyiben valamely vonat személyzete nem jelentkezik be a forgalomirányítónál, de a jármű- és mozdonyvezető elérhetősége elektronikus módon megtekinthető (FOR, EMIG), akkor a forgalomirányító távbeszélőn köteles érdeklődni a jármű- és mozdonyvezetőtől a bejelentkezés elmaradásának okáról. Ha a jármű- és mozdonyvezető így sem érhető el, akkor erről értesíteni kell a forgalmi vonalirányítót és ezt „A ... számú vonat jármű- és mozdonyvezetője nem jelentkezett be Püspökladány forgalomirányítójának. Adta XY forgalomirányító, vette VW vonalirányító” szöveggel elő kell jegyezni a Fejrovatos előjegyzési napló következő sorában. A bejelentkezéseket a Fejrovatos előjegyzési napló 20. sz. rovatában kell előjegyezni.

A vonatszemélyzet a helyből induló vagy személyzetváltó vonatok esetében a kiinduló vagy személyzetváltó állomásról, átmenő vonatok esetén:

- Páratlan számú vonat Debrecen felől Apafa – Debrecen állomásközből, valamint Debrecen állomásról helyből induló vonat esetében indulás előtt minimum 10 perccel.

A mozdonyvezető jelentkezése	A forgalomszabályozó nyugtázása
„A számú vonat mozdony- és járművezetője (állomás neve) forgalomirányítójánál jelentkezik. A	„..... (állomás neve) forgalomirányítója a számú vonat

mobiltelefon száma: 06-XX-XXX-XXXX. (Név, honállomás, az a hely ahonnan az értekezés történik.)”	jelentkezését vette. Mobiltelefonszám: 06-XX-XXX-XXXX. (Név)”
---	--

A bejelentkezést elsősorban a mobiltelefonon kell kezdeményezni.

Abban az esetben, ha a forgalomszabályzó mobiltelefon készüléke kijelzi a hívószámot, akkor azt bediktálni és visszaismételni nem szükséges.

A vonatok részére történő engedélykérés során közölni kell a következő forgalomirányítóval a mozdonyvezető telefonszámát. Amennyiben az engedélyt kérő forgalomszabályozó az engedélykérés alkalmával a mozdonyvezető telefonszámát nem közli a következő forgalomszabályozóval, akkor a forgalomszabályozó nem adhat engedélyt a vonat részére.

A bejelentkezett és a távvezérelt vonalrészben közlekedő vonatok jármű- és mozdonyvezetői a közlekedéssel kapcsolatban szükséges értekezést az érintett vonalszakasz felügyeletét ellátó forgalomirányító felé kötelesek kezdeményezni.

A forgalomirányítóval történő értekezés esetén a vonatszemélyzetnek minden esetben közölni kell a nevét, beosztását, a vonat számát, valamint azt a helyet (állomás, jelző száma, jele), ahonnan az értekezés történik.

3. Közlemények előjegyzése, dokumentálási kötelezettség

3.1. Forgalomirányító

A Fejrovatos előjegyzési naplót az F.2. sz. Forgalmi Utasítás 7. függeléke, a Hibaelőjegyzési könyvet külön normatív utasítás, a Villamos Üzemi naplót az E.102. sz. Utasítás előírásai alapján vezeti a forgalomirányító.

A Gépi hibanapló, valamint a Számlált kezelések napló vezetése a biztosítóberendezés Kezelési Szabályzata alapján történik.

3.2. Jelenlétes forgalmi szolgálattevő

A távvezérelt állomásokon, szükség esetén jelenlétes teljesít szolgálatot.

Feladatai:

- helyi üzem esetén végrehajtja a forgalomirányító rendelkezéseit;
- ellátja az állomási biztosítóberendezés helyi felügyeletét, szükség esetén a forgalomirányító utasítására a biztosítóberendezést helyi üzemmódban kezeli;
- a forgalomirányító rendelkezésére váltó- és vágányútellenőrzést tart;
- vezeti a Fejrovatos előjegyzési naplót és a Hibaelőjegyzési könyvet;
- a forgalomirányító diktálása alapján Írásbeli rendelkezést állíthat ki, és azt kézbesíti a vonatszemélyzet részére;
- a forgalomirányító hozzájárulása alapján Rakodási engedélyt állít ki, azokat kézbesíti, elvégzi a szükséges földelést;
- szolgálati idejében karszalagot köteles viselni;
- vonatfogadási kötelezettsége van;
- szükség esetén megbízható tolatásvezetői teendőkkel, amennyiben a tolatás a tolatás vezetőjének személyes jelenléte nélkül végezhető.

4. Váltók, váltó- és vágányútellenőrzés

4.1. Váltó- és vágányútellenőrzés

A biztosítóberendezés üzemszerű működése esetén a váltóellenőrzést a monitorkép szimbólumainak kiértékelésével kell megtartani.

Amennyiben valamelyik távvezérelt, távkezelt állomáson valamely váltó használhatatlan vagy helyes állásáról vagy a vágány foglaltságáról nem lehet a szimbólumok kiértékelésével meggyőződni, akkor a VU 13.5. sz. pontjában előírtak szerint kell eljárni.

A biztosítóberendezés üzemszerű működése esetén a vágányútellenőrzést a monitorkép szimbólumainak kiértékelésével kell megtartani.

Amennyiben valamely vágány szabad voltáról a szimbólumok kiértékelésével nem lehet meggyőződni és az állomáson jelenlétes teljesít szolgálatot, a vágányút ellenőrzését az F.2.

sz. Forgalmi Utasításban előírtak szerint a helyszínen köteles megtartani a forgalomirányító rendelkezése szerint. Amennyiben nincs jelenlétes, akkor a VU. 13.6. sz. pontjában előírtak szerint kell eljárni.

4.2. Váltógondozás, váltóvizsgálat

A váltók gondozását a területileg illetékes Pályafenntartási Szakasztechnikai Szolgálat végzi. Váltógondozás csak nappal és legalább 2 fővel végezhető.

A távvezérelt állomáson a váltógondozó a váltók gondozásának megkezdése előtt köteles a forgalomirányítótól, jelenlétes esetén a jelenlétestől a rendelkezésre álló értekező berendezésen a váltók gondozására váltókörzetenként (kezdőponti, végponti) engedélyt kérni. A jelenlétes csak akkor adhat engedélyt a váltógondozás megkezdésére, ha erre a távvezérelt állomás megnevezésével engedélyt kért a felügyeletet ellátó forgalomirányítótól a berendezés helyi kezelésbe vételére és a váltógondozás megkezdésére.

A váltó gondozására engedélyezett időben az adott váltón a forgalomirányító vagy a jelenlétes a biztosítóberendezésben egyéni lezárást és „Vágányzár be” kezelést köteles alkalmazni a váltógondozó testi épségének megóvása érdekében. A váltógondozó által kért váltóállításokat kivéve, a váltó egyéni lezárását feloldani nem szabad.

A váltók állítását távvezérelt állomáson a váltógondozó esetről-esetre köteles a forgalomirányítótól vagy a jelenlétestől kérni.

A váltó gondozását végző dolgozókat a közlekedő vonatokról a forgalomirányító vagy a jelenlétes köteles az utasítást adó hangszórós távbeszélőn keresztül értesíteni.

A váltógondozást végző dolgozó váltógondozás befejezését a váltógondozást engedélyező forgalomirányító vagy a jelenlétes felé köteles váltókörzetenként bejelenteni. A jelenlétes a váltógondozás befejezésének bejelentéséről köteles jelentést tenni a forgalomirányító felé.

Kitérővizsgálatot területileg illetékes Pályafenntartási valamint Biztosítóberendezési szakasz dolgozói végeznek.

A távvezérelt állomáson a kitérővizsgálatot végző dolgozó a kitérővizsgálat megkezdése előtt köteles a forgalomirányítótól, jelenlétes esetén a jelenlétestől a rendelkezésre álló értekező berendezésen a kitérővizsgálatára váltókörzetenként (kezdőponti, végponti) engedélyt kérni. A jelenlétes csak akkor adhat engedélyt a kitérővizsgálat megkezdésére, ha erre a távvezérelt állomás megnevezésével engedélyt kért a felügyeletet ellátó forgalomirányítótól a berendezés helyi kezelésbe vételére és a kitérővizsgálat megkezdésére.

A kitérővizsgálatot végző dolgozókat a közlekedő vonatokról a forgalomirányító vagy a jelenlétes köteles az utasítást adó hangszórós távbeszélőn keresztül értesíteni.

A kitérővizsgálatot végző dolgozó kitérővizsgálat befejezését a kitérővizsgálatot engedélyező forgalmirányító vagy a jelenlétes felé köteles váltóköriként bejelenteni. A jelenlétes a kitérővizsgálat befejezésének bejelentéséről köteles jelentést tenni a forgalmirányító felé.

5. Útsorompók

5.1. Sorompókezelés

Távvezérlő üzemmódban a fénysorompókkal kapcsolatos műveleteket a forgalmirányító végzi.

Helyi üzemmódban a távvezérelt szolgálati helyek állomási-, és a szolgálati helyekre visszajelentett nyíltvonali fénysorompókkal kapcsolatos műveleteket a jelenlétes végzi.

Az állomási és nyíltvonali fénysorompókkal kapcsolatos hibabejelentésekre és előjegyzésekre jelen VU 13.1. sz. pontjában előírtak érvényesek.

5.2. Eljárás nyíltvonali fénysorompók használhatatlansága esetén

A nyíltvonali fénysorompó zavarjelzése vagy használhatatlansága esetén a szomszédos forgalomszabályozó állomások forgalmi szolgálattevői és a forgalmirányítók kötelesek egymást értesíteni, szükség esetén kötelesek a zavarjelzés feloldása érdekében intézkedni.

Helyi üzemmódban a nyíltvonali fénysorompó zavarjelzése vagy használhatatlansága esetén a helyi kezelésben lévő szomszédos állomások jelenlétesei és a forgalmirányítók (csatlakozó vonalszakaszok esetén a szomszédos forgalomszabályozó állomások forgalmi szolgálattevői) kötelesek egymást értesíteni, szükség esetén kötelesek a zavarjelzés feloldása érdekében intézkedni.

A Püspökladány – Debrecen vonalszakaszon lévő nyíltvonali fénysorompók üzemképes működését helyhez kötött főjelzők, nem önálló jelzéssel ellenőrzik, **kivéve Ebes – Debrecen állomások között az AS2125 nyíltvonali fénysorompó berendezés**. Amennyiben a fénysorompó üzemképes működését a helyhez kötött főjelző nem ellenőrzi (térbiztosító berendezés használhatatlan), a forgalmirányító Írásbeli rendelkezésen, vagy a rendelkezésre álló értekező berendezésen köteles értesíteni a mozdonyvezetőt (VU 8.4. sz. pont) a nyíltvonali fénysorompók használhatatlanságáról.

5.3. Eljárás állomási fénysorompók használhatatlansága esetén

A távvezérelt állomásokra bejáró, valamint a távvezérelt állomásokról kijáró vonatok mozdonyvezetőit az állomási fénysorompók használhatatlanságáról a forgalmirányító a rendelkezésre álló értekező berendezésen köteles értesíteni (VU 8.4. pont).

Abban az esetben, ha távvezérelt üzemben a távvezérelt állomás állomási fénysorompóján a megtévesztő villogó fehér fény megmarad, a Kezelési Szabályzatban előírtak szerint a villogó fehér fényjelzést a forgalmirányító köteles lekapcsolni. Amennyiben a fehér fényt a forgalmirányító lekapcsolni nem tudja és a távvezérelt állomáson jelenlétes teljesít szolgálatot, a lekapcsolást a biztosítóberendezés Helyi üzemben történő kezelésével kell megkísérelni. Ebben az esetben a forgalmirányító köteles a jelenlétest utasítani a fehér fény lekapcsolására. Ha a távvezérelt állomás állomási fénysorompóján – a biztosítóberendezés Helyi üzemben történő kezelése ellenére – a megtévesztő villogó fehér fény megmarad, akkor a jelenlétes ezt a tényt köteles jelenteni a forgalmirányítónak, aki köteles a hibát bejelenteni a biztosítóberendezési diszpécser részére. A közlekedő vonatok személyzetét az állomási fénysorompó használhatatlanságáról a 8.4. pontban szabályozottak szerint értesíteni kell.

5.4. Jelzőőrök alkalmazása

Pályaműködtetői kapacitásigény felhasználás miatt kikapcsolt fénysorompók jelzőőrökkel történő fedezésére vonatkozóan a Vágányzári vagy Biztosítóberendezési kikapcsolási utasításban kell rendelkezni.

Előre nem látott esetben, amennyiben nyíltvonali fénysorompó használhatatlansága miatt az útátjárót jelzőőrökkel kell fedezni, a kirendelt jelzőőrök részére a Fejrovas előjegyzési napló, Menetidők táblázatos kimutatása átadásának helyére vonatkozóan a területileg illetékes biztosítóberendezési diszpécser a területileg illetékes forgalomirányítóval köteles egyeztetni.

A nyíltvonali útátjárókat fedező jelzőőrök értesítését a VU. 8.2. sz. pontjában előírtak szerint kell végezni.

Állomási fénysorompók használhatatlansága esetén, amennyiben azokat jelzőőrök fedezik, a vonat részére történő vágányútbeállítás során a forgalomirányító köteles utasítani a jelzőőröket az útátjáró fedezésére.

6. Tolatás szolgálat

6.1. A tolatás engedélyezése

Távvezérelt állomásokon a tolatást az illetékes forgalomirányító engedélyezi.

Helyi üzemmód esetén a tolatást az illetékes forgalomirányító rendelkezésére a jelenlétes engedélyezi.

6.2. Tolatás vezetőjének kijelölése, értesítés a tolatás engedélyezéséről

A tolatásvezetői teendőket vonali tolatásvezetővel közlekedő nem személyszállító vonatnál a vonali tolatásvezető, személyszállító vonatnál a vezető jegyvizsgáló köteles ellátni. Vonatkísérő nélkül közlekedő nem személyszállító vonat esetén a szükségessé váló tolatásokat saját, helyismereti vizsgával rendelkező tolatásvezető, vagy vonali tolatásvezető is elvégezheti, vagy külön megrendelés alapján a pályahálózat működtető létszámába tartozó vonali tolatásvezető vagy tolatásvezető is igénybe vehető.

A forgalomirányító vagy a jelenlétes a tolatásvezetővel köteles közölni a tolatás megkezdésének, és — ha lehetséges — a tolatás befejezésének, megszüntetésének idejét.

Az előrelátott, elvégzendő tolatási feladatokról és az F.2. sz. Forgalmi Utasítás 4. fejezetben előírtakról a vonatszemélyzetet a vonatot indító, forgalomszabályozó állomás forgalmi szolgálattevője vagy a forgalomirányító köteles Írásbeli rendelkezéssel, helyi tolatás esetén hangrögzítővel ellátott értekező berendezésen a forgalomirányító köteles értesíteni. Amennyiben az értesítést nem a forgalomirányító végzi, az Írásbeli rendelkezés szövegét a forgalomirányító köteles írásban (zárt e-mail rendszerben) elküldeni a vonatot indító forgalomszabályozó állomásra. Az Írásbeli rendelkezés kézbesítésére felkért forgalomszabályozó állomás forgalmi szolgálattevője a kiszolgáló vonat részére kézbesített Írásbeli rendelkezés számát a vonat részére történő engedélykérés alkalmával köteles közölni a forgalomirányítóval.

Tolatás esetén, a forgalomirányító leterheltségének függvényében, amennyiben az állomáson jelenlétes van, lehetőség van a távvezérelt állomás helyi kezelésre történő átadására. Ebben az esetben a tolatási mozgások engedélyezését a forgalomirányító engedélyével a jelenlétes-végzi.

6.3. A tolatás vezetőjének teendői

A tolatás vezetője az első mozgás megkezdése előtt az utasítást adó hangszórós távbeszélőn, vagy valamely rendelkezésre álló értekező berendezésen köteles a forgalomirányítótól, vagy ha van, a jelenlétestől a tolatás megkezdésére engedélyt kérni.

A tolatás vezetője minden esetben köteles a tolatási mozgáshoz szükséges váltóállítást esetről-esetre a forgalomirányítótól kérni.

6.4. A tolatás végrehajtása

A vonalszakaszon a tolatás kizárólag bejárással végezhető.

A tolatási módszerhez szükséges létszám:

- 1 fő vonali tolatásvezető és 1 fő vonali kocsirendező.

A tolatási technológiához szükséges minimális létszám:

- 1 fő vonali tolatásvezető

A tolatás vezetésével megbízott dolgozó minden esetben köteles a tolatási mozgáshoz szükséges villamos úton központból állított váltók állítását a forgalomirányítótól kérni.

6.5. A tolatás megszüntetése és folytatása

A tolatás megszüntetésére és folytatására a forgalomirányító ad engedélyt.

Ha a forgalomirányító vagy a jelenlétes előzetesen nem közölte a tolatás vezetőjével a tolatás befejezésének, megszüntetésének idejét, akkor erről, esetről-esetre köteles intézkedni.

A tolatás vezetője a tolatás befejezéséről, a vonatforgalom miatt történő megszüntetéséről köteles az Utasítást adó hangszórós távbeszélőn vagy valamely rendelkezésre álló értekező berendezésen a forgalomirányító vagy a jelenlétes részére jelentést tenni.

Tolatás befejezésekor, valamint megszüntetésekor a tolatást vezető felelős azért, hogy a vonat, valamint a járművek a Biztonsági határjelzőn belül helyezkedjenek el és ott megfutamodás ellen biztosítva legyenek. A tolatás vezetője erről a helyszínen köteles meggyőződni.

6.6. Tolatás a nyílt vonal felé

Távvezérelt állomás Tolatási határjelzőjén túl csak a forgalomirányító külön engedélyével szabad tolatni. A Tolatási határjelzőn túl történő tolatásra a forgalomirányító csak akkor adhat engedélyt, ha az állomás felé az adott vágányon nincs vonat útban, és a szomszédos forgalomszabályozó állomás forgalmi szolgálattevője a nyílt vonal felé történő tolatáshoz hozzájárult. Helyi kezelés esetén a Tolatási határjelzőn túli tolatásra a jelenlétesnek a forgalomirányító ad engedélyt az előző bekezdésben előírtaknak megfelelően.

6.7. Rendkívüli tolatás

Ha a vonatszemélyzet a vonat továbbítása során olyan üzemveszélyes műszaki hiányosságot fedez fel, amely valamely kocsi azonnali kisorozását teszi szükségessé, akkor ennek tényét a mozdonyvezető köteles a forgalomirányítóknak bejelenteni.

Távvezérelt állomáson rendkívüli tolatás (pl. műszaki hiba miatti kocsikisorozás, vonategyesítés miatt átállás) csak elkerülhetetlen esetben végezhető, az alábbiak szerint:

- a tolatásvezetői teendőket vonali tolatásvezetővel közlekedő nem személyszállító vonatnál a vonali tolatásvezető, személyszállító vonatnál a vezető jegyvizsgáló köteles ellátni,
- vonali tolatásvezető nélkül közlekedő nem személyszállító vonatnál a menetvonal tulajdonos vasúti társaság köteles tolatásvezetőt biztosítani,
- vonali tolatásvezető, vezető jegyvizsgáló nélkül közlekedő vonatnál — kizárólag rendkívüli esetben és csak motorvonatoknál — végezhető vezetőfülke cserével átállás. Ha a vonatból kocsit kell kisorozni, értesíteni kell forgalmi vonalirányítót és az érintett vasútállalatot a területi főüzemirányítón keresztül. A tolatás végrehajtásához vonali tolatásvezetőt kell biztosítani, melyről a menetvonal tulajdonos vasútállalat köteles gondoskodni!
- a tolatás engedélyezésekor a forgalomirányító hangrögzítővel ellátott értekező berendezésen köteles a tolatás végrehajtására vonatkozó feladatokat helyi kezelés esetén a jelenléttel, távvezérlés esetén a vonali tolatásvezetővel, illetve a vezető jegyvizsgálóval vagy a mozdonyvezetővel közölni,
- amennyiben az állomáson jelenlétes van, a forgalomirányító diktálása alapján vezető jegyvizsgálóval közlekedő személyszállító vonatnál kiállítja a tolatáshoz szükséges írásbeli rendelkezést, majd annak a forgalomirányító részére történt visszaolvasása után kézbesíti a vezető jegyvizsgáló részére. Vonali tolatásvezetővel közlekedő nem személyszállító vonatnál élőszóval közli az elvégzendő feladatokat és korlátozásokat,
- rendkívüli kocsikisorozásról a forgalomirányító köteles az illetékes forgalmi vonalirányítónak jelentést tenni.

6.7.1. Rendkívüli tolatás vezető jegyvizsgálóval közlekedő személyszállító vonattal

Közlekedő személyszállító vonatnál olyan üzemveszélyes műszaki meghibásodás esetén, amikor kocsit (járművet) kell kisorozni a vonatból, a tolatást a forgalomirányító rendelkezése alapján a vezető jegyvizsgáló köteles vezetni. A kocsikisorozás (járműkisorozás) szükségességéről a mozdonyvezető dönt, melynek tényét köteles a forgalomirányítónak bejelenteni.

A tolatás megkezdésére az engedélyt, a váltók állítását és az állomási fénysorompók lezárását a vezető jegyvizsgáló távvezérlés esetén a forgalomirányítótól, helyi kezelés esetén a jelenlétestől köteles kérni.

A járműkapcsolásokat a mozdonyvezető köteles elvégezni.

A kisorozott kocsi kézfékjének behúzását, a kulccsal lezárható kocsifogó alátét kezelését és a fékpróbát a vezető jegyvizsgáló a mozdonyvezetővel együtt köteles elvégezni. A Vonatterhelési kimutatás módosítását a vezetőjegyvizsgáló köteles elvégezni. A szolgálati helyről a vonat csak a kisorozott kocsi fentiek szerinti megfutamodás elleni biztosítása után indítható el. A kulccsal lezárható kocsifogó alátétek és kulcsainak kezelésére vonatkozóan a 7.2. sz. pontban előírtakat kell alkalmazni.

A vonat tovább indulása előtt a vonat készre jelentését a vezető jegyvizsgáló köteles elvégezni. Az indulásra kész jelentést a VU 12.3. pontban le szabályozottak szerint kell elvégezni.

6.7.2. Rendkívüli tolatás vonali tolatásvezetővel közlekedő nem személyszállító vonattal

Ha a vonatszemélyzet a vonat továbbítása során olyan üzemveszélyes műszaki hiányosságot fedez fel, amely valamely kocsi (jármű) azonnali kisorozását teszi szükségessé, akkor ennek tényét a mozdonyvezető köteles a forgalomirányítónak bejelenteni.

A tolatás vezetését, a járműkapcsolásokat, a kisorozott kocsi (kocsik), jármű (járművek) kézi-, rögzítőfékjének a behúzását, kulccsal lezárható kocsifogó alátétek kezelését, a Vonatterhelési

kimutatás módosítását a vonali tolatásvezető köteles elvégezni. A fékpróbát a vonali tolatásvezető a mozdonyvezetővel együtt köteles megtartani. A vonat KÖFI állomásról csak a kisorozott kocsik (kocsik) megfutamodás elleni biztosítása után indítható el. A kulccsal lezárható kocsifogó alátétek és kulcsainak kezelésére vonatkozóan a 7.1. sz. pontban előírtakat kell alkalmazni.

A vonat tovább indulása előtt a vonat készre jelentéséről a menetvonal tulajdonos vagy megbízottja köteles gondoskodni.

Az indulásra kész jelentést a VU 12.3. pontban le szabályozottak szerint kell elvégezni.

6.8. Javítási, tisztítási stb. munkák engedélyezése, dokumentálása, járművek fedezése

6.8.2. Fővágányon végzett javítási, tisztítási stb. munka engedélyezése, dokumentálása, járművek fedezése

Amennyiben a vonalszakasz állomásán a javítási kocsit tilos mozgatni a javítást a fővágányon kell elvégezni. A forgalomirányító engedélye után, a munka megkezdésének és befejezésének időpontját a munkavezető köteles előjegyezni a forgalomirányító vagy ha van jelenlétes az adott állomás Fejrovas előjegyzési naplójába, amit mindketten kötelesek aláírni. Amennyiben a bejelentés érkező berendezésen történik a munkavezető neve után „sk” megjelölést kell tenni. A munka megkezdésekor a Megállj jelző kitézése és a munka befejezése után az eltávolítása a munkavezető feladata.

7. Védekezés járműmegfutamodás ellen

7.1. Megfutamodás elleni védekezés tolatás befejezése után

Távvezérelt állomásokon a járműmegfutamodások megakadályozására a vasúti kocsikat (járműveket) kézi-, rögzítőfékkel, rugóerőtárolós fékkel, valamint kulccsal lezárható kocsifogó alátét alkalmazásával kell biztosítani. A megfutamodás elleni biztosításért a tolatás vezetője a felelős.

Valamennyi távvezérelt állomáson (Kaba, Hajdúszoboszló, Ebes) a kulccsal lezárható kocsifogó alátétek tárolása kültéri fém tároló ládában történik, mely a felvételi épület végpont felőli oldalán található. A láda zárszerkezetének kulcsa az épület falára szerelt – mechanikus működésű - kulcstárolóban került elhelyezésre.

A tároló helyiség/tároló láda kinyitása előtt az alkalmazandó kódot az állomást kezelő forgalomirányító telefonon közli a vasúti társaság tolatást végző munkavállalójával. A telefonon történő beszélgetés rögzítésre kerül. A tároló láda közelében a felvételi épület falán kihelyezett tájékoztató tartalmazza az illetékes forgalomirányító telefonos elérhetőségét.

A fali kulcstároló nyitását az alábbiak szerint kell elvégezni:

A fedőlap lenyitása után a belül található „Reset” gombbal alapállapotba kell tenni a tárolót (törölve ezzel az esetlegesen korábbi nyomógomb kezeléseket). Ezt követően a lekérdezett kód beütésével, majd a felső, ezüst színű gomb lehúzásával nyitható a tároló, melyből ezt követően kivehető a tárolóláda kulcsa.

A láda visszazárását követően a kulcsot ismét el kell helyezni a fali tárolóban. Visszazárása ismételten a „Reset” nyomógomb, ezt követően a számkód beütése és a felső, ezüst színű gomb lehúzása kezelési sorrendben történik. A számok megnyomási sorrendje tetszőleges.

A forgalmi személyzet nélküli távvezérelt állomáson felszabaduló, vagy fel nem használt kulccsal lezárható kocsifogó alátéteket, vagy a lezárt kocsifogó alátétek kulcsait a jelenlétes vagy a kirendelt munkavállaló köteles a tároló ládában elzárni. A kocsifogó alátétek

elhelyezését, vagy levételét, tároló ládába történő visszavételét a tolatást végző munkavállaló jelenteni köteles a forgalomirányító részére, aki ezt a Fejrovatos előjegyzési naplóban köteles előjegyezni. Amennyiben az állomáson jelenlétes van, a KÖFI forgalomirányító engedélyével a kulccsal lezárható kocsifogó alátétek kiadását, visszavételét, nyilvántartását ő végzi.

Távvezérelt állomáson végzett tolatás befejezése, és a járművek megfutamodás elleni biztosítása után a biztosítás módját végző dolgozó köteles jelentést tenni a forgalomirányító, és ha van a jelenlétes részére. A forgalomirányító, és ha van, a jelenlétes a megfutamodás elleni biztosítás megtörténtét köteles a Fejrovatos előjegyzési naplóban előjegyezni.

A bejelentés elmaradása esetén a forgalomirányító, vagy ha van jelenlétes, akkor a jelenlétes érdeklődés útján köteles meggyőződni a szükséges intézkedések megtételéről.

Amennyiben az állomáson van jelenlétes, állomásbejárás során köteles ellenőrizni a járművek megfutamodás elleni biztosítását, szükség esetén a hiányosságot pótolni.

7.2. A járműmegfutamodás elleni védekezés valamennyi közlekedő, végállomásra vagy feloszlató állomásra érkezett vonatoknál

Valamennyi közlekedő, végállomásra vagy feloszlató állomásra érkezett vonatnál az E. 2. sz. Fékutasításban előírtakon felül az alábbiak szerint kell eljárni:

- Ha a mozdony lejár a vonatról, akkor a 7.1. pontban előírtak szerint kell a kocsikat megfutamodás ellen biztosítani.
- Ha a mozdony a vonaton marad, akkor
 - a mozdonyt kézfékkal, rugóerő tárolós fékkel, ha ez nem lehetséges, akkor lezárható kocsifogó alátéttel kell megfutamodás ellen biztosítani.
 - a vonat végén lévő kocsit a 7.1. pontban előírtak szerint kell megfutamodás ellen biztosítani.

Amennyiben a kulccsal lezárható kocsifogó alátétet a jármű/járművek műszaki kialakítása miatt elhelyezni nem lehet, akkor a mozdony nem kapcsolható le, a mozdonyvezető a mozdonyt nem hagyhatja el.

Megfutamodás elleni védekezés végrehajtásának módját, eszközeit, kiadását, elhelyezését, visszavételét, kulcsok kezelését, jelentési kötelezettséget a 7.1. pont tartalmazza.

A végállomásra vagy feloszlató állomásra történő érkezés után a megfutamodás elleni védekezés végrehajtásáért az a felelős, aki a sűrített levegő utántáplálást/termelést megszüntette. Amennyiben a kézi-, rögzítőfék, rugóerő-tárolós fék kezelésével a megfutamodás nem biztosított, kocsifogó alátétet kell használni. A kocsifogó alátétek kezelésére vonatkozó részletes szabályokat a 7.1. pont tartalmazza.

7.3. Felelősség a megfutamodás elleni biztosításért

Tolatás befejezése után a megfutamodás elleni biztosításért a tolatás vezetője a felelős. Egyéb esetekben az a munkavállaló, aki a sűrített levegő utántáplálást megszüntette.

Amennyiben az állomáson van jelenlétes, állomásbejárásakor, az ellenőrzésre kötelezettek ellenőrzéseik alkalmával kötelesek a megfutamodás elleni biztosítást ellenőrizni. Hiányosság esetén kötelesek intézkedni a hiányosság megszüntetésére.

8. A vonatközlekedés lebonyolítása

8.1. Engedélykérés – adás

A vonatnak a vonalszakaszra történő belépése vagy kilépése előtt az engedélyadást vagy az engedélykérést a forgalomirányítók végzik.

Ha a mozdonyvezető mobiltelefonon nem jelentkezett be a KÖFI vonalszakaszra történő belépés előtt, vagy a 2. sz. forgalomirányító engedélykéréskor nem közli az elérhetőséget, a forgalomirányító nem adhat engedélyt az adott vonat részére.

Távvezérelt vonalszakaszra történő engedélykéréskor a forgalomirányító az engedélykéréssel egyidőben a mozdonyvezető elérhetőségét is köteles közölni

Amennyiben az F. 2. sz. Forgalmi Utasítás 15.8.4. sz. pontjának értelmében az engedélyadást tanúsítani kell, tanúként a 3. sz. forgalomirányítót kell bevonni.

8.2. A vonat számának és előrelátható indulási idejének közlése

A vonalszakaszon közlekedő vonatok számát, és előrelátható indulási idejét, valamint a vonat menetrendjében meghatározott legnagyobb sebességét, a vonalrészén lévő nyíltvonali fénysorompók használhatatlansága esetén a vonatot az állomásközbe indító forgalmi szolgálattevő, forgalomirányító köteles közölni a jelzőőrökkel.

Bizonylatolása a Fejrovatos előjegyzési napló 10. sorszámú rovatában történik.

8.3. Elő- és visszajelentés

A távvezérelt állomásokról az előjelentés a biztosítóberendezésen megjelenő szimbólumokkal, a visszajelentés a biztosítóberendezés előírászerű kezelésével történik.

Amennyiben a biztosítóberendezés használhatatlan az elő- és visszajelentést a forgalomirányító vagy a forgalmi szolgálattevő végzi.

8.4. Rendelkezések közlése a vonatszeméllyel

A vonalszakaszra vonatkozóan a közlekedéssel kapcsolatos rendelkezéseket a vonatok személyzetével az F. 2. sz. Forgalmi Utasításban, az F. 2. sz. Forgalmi Utasítás Függelékei 5. sz. Függelékében előírtak szerint kell közölni.

A forgalomirányítók éloszavas rendelkezés adására jogosultak.

Az Írásbeli rendelkezések kiállítására és kézbesítésére a forgalomirányító felkérése alapján Püspökladány állomáson és Debrecen állomáson a külső forgalmi szolgálattevő, ha a távvezérelt állomásokon van jelenlétes, akkor ő jogosult.

Amennyiben a vonatszemélyzet nem volt értesíthető Írásbeli rendelkezéssel, akkor a forgalomirányító a közlekedéssel kapcsolatos rendelkezéseket közölheti a jármű- és mozdonyvezetővel hangrögzítővel ellátott értekező berendezésen.

Amennyiben a közlekedés biztonságával összefüggő, éloszóval közölt rendelkezés adásának időpontjában az értesítendő vonat a nyílt vonalon mozgásban van, a forgalomirányítónak a rendelkezés adását a vonat megállítására vonatkozó utasítással kell kezdenie. A tényleges éloszóval történő értesítés akkor kezdhető meg, amikor a mozdonyvezető a vonatot már megállította és erről a forgalomirányítót tájékoztatta.

A jármű- és mozdonyvezető teendői:

- a részére lediktált rendelkezéseket a menetokmány „Megjegyzés” című rovatába köteles leírni;
- a lediktált Írásbeli rendelkezés szövegét köteles a forgalomirányítónak visszaolvasni,

majd a rendelkezés végére a rendelkezést adó neve után s.k. betűket írni;

- a menetokmány „Megjegyzés” című rovatába írt Írásbeli rendelkezés vonatkísérőkre vonatkozó részét köteles a vonali tolatásvezetővel, vezető jegyvizsgálóval közölni és ennek igazolásául a vonatkozó rendelkezést velük aláírtni.

8.4.1. A vonalszakasz állomásairól induló vonatok személyzetének értesítése

KÖFI állomásról induló, páratlan számú, valamint oda érkező páros számú személyszállító (szerelvény) vonatok személyzetét a szerelvényfordulójának megfelelő vonatindító állomáson kell értesíteni a hatályos EVIG Utasításban előírtak szerint.

A KÖFI állomásra induló vonat személyzete (vagy önköltségbe utazó vonatszemélyzet) köteles közölni a vonatindító állomás Írásbeli rendelkezést kézbesítő forgalmi szolgálattevőjével a forduló vonatának számát.

A KÖFI állomásról (amennyiben ott jelenlétes nem teljesít szolgáltatást) helyből induló vonatok vonatszemélyzetét a forgalomirányító a rendelkezésre álló értekező berendezésen köteles értesíteni az érvényben lévő lassúmenetekről és az első olyan forgalmi személyzettel rendelkező szolgálati helyen történő megállásról, ahol lehetőség van a kinyomtatott Kimutatás kézbesítésére. A személyzet nélküli szolgálati helyről induló, a forgalomirányító által az érvényben lévő lassúmenetekről és az első forgalmi személyzettel rendelkező szolgálati helyen történő megállásról értekező berendezésen értesített jármű- és mozdonyvezető köteles a kapott értesítést a Menetokmány „Megjegyzés” rovatában előjegyezni.

8.4.2. Vonatszemélyzet értesítése rendkívüli esetekben

Rendkívüli esetekben a forgalomirányító a közlekedéssel kapcsolatos rendelkezéseket a mozdonyvezetővel hangrögzítővel ellátott értekező berendezésen közli.

A mozdonyvezető teendői:

- a részére lediktált rendelkezéseket a menetokmány „Megjegyzés” című rovatába köteles leírni;
- a lediktált Írásbeli rendelkezés szövegét köteles a forgalomirányítónak visszaolvasni, majd a rendelkezés végére a rendelkezést adó neve után s.k. betűket írni;
- a menetokmány „Megjegyzés” című rovatába írt Írásbeli rendelkezés vonatkísérőkre vonatkozó részét köteles a vonali tolatásvezetővel, a vezető jegyvizsgálóval közölni és ennek igazolásául a vonatkozó rendelkezést aláírtni.

A Központi Forgalomirányításra berendezett vonalszakaszon, amennyiben rendkívüli esetben a közforgalmú Menetrendben meghirdetett személyszállító vonatok és azok szerelvényvonatként közlekedő vonatainak menetvonala KÖFI forgalmi személyzet nélküli állomáson megváltozik (pl.: másik vonatszám, eltérő viszonylatban közlekedik, stb.), a vonatok mozdonyvezetőinek Szolgálati menetrenddel és Lassúmenet kimutatással történő ellátását, valamint a vonatszemélyzet Írásbeli rendelkezéssel történő értesítését az alábbiakban szerint kell végezni:

- Amennyiben a KÖFI forgalmi személyzet nélküli állomáson a megváltozott vonatszámú közlekedő vonat Szolgálati menetrendje és közlekedési viszonylatra érvényes Lassúmenet kimutatás a hatályos Vonali Végrehajtási Utasításokban előírt módon nem adható át a vonatszemélyzet részére, a forgalomirányító köteles a pályavasúti informatikai rendszerben ezeket letölteni. Az érintett vonat mozdonyvezetőjének a pályavasúti informatikai használatával a vonathoz tartozó

Szolgálati menetrendet, amennyiben szükséges Lassúmenet kimutatást csatolmányként, és a közlekedéssel kapcsolatos rendelkezéseket elküldeni.

- A fenti módon megküldött rendelkezés a forgalomirányítók élősavas rendelkezését egészíti ki, a küldött e-mail üzenet (közlekedéssel kapcsolatos rendelkezés) sorszámmal nem rendelkezik.
- A mozdonyvezető az elektronikus üzenet megérkezését köteles a forgalomirányító részére visszaigazolni, a kapott Szolgálati menetrend és a Lassúmenet kimutatás azonosítóját, továbbá a közlekedéssel kapcsolatos rendelkezések tudomásul vételét közölni.
- Az MS Outlook programban az elektronikus értesítés tárgy rovatát az alábbiak szerint kell kitölteni: RND_ dátum (év.hó.nap)_ vonatszám.
- Az elektronikus úton továbbított értesítésnek az alábbiakat kell tartalmaznia:
„Csatoltan küldöm a sz. vonat közlekedéséhez szükséges dokumentumokat. A dokumentumok megérkezését azok azonosítószáma szerint, a közlekedéssel kapcsolatos rendelkezések tudomásulvételét kérem visszaigazolni.
1. A sz. vonat részére kézbesített xxxxx/xxxxxxx/x sz. menetrend alapján közlekedik.
2. A sz. vonat a számú egyedi azonosítóval rendelkező Lassúmenet kimutatás alapján közlekedik.
3. Közlekedéssel kapcsolatos rendelkezések.
Forgalomirányító neve.”

8.5. A vonatok mozdonyvezetőinek indításra, áthaladásra történő felhatalmazása

A távvezérelt állomásról induló, továbbá megállás után induló vonatok jármű- és mozdonyvezetőinek indításra történő felhatalmazása, távvezérelt állomáson vonatok rendkívüli módon történő áthaladása, Hívójelzést adó, vagy továbbhaladást tiltó kijárat jelző melletti közlekedése az F. 2. sz. Forgalmi Utasítás Függelék 5. sz. Függelékében szabályozottak szerint történik.

8.6. Vonatok fogadása

Távvezérelt állomáson ha jelenlétes teljesít szolgálatot, akkor vonatfogadási kötelezettsége van. Amennyiben jelenlétes nem teljesít szolgálatot, ugyanakkor a távolbalátás korlátozott a vonatokat foglalt vágányra bejáratni nem szabad.

8.6.1. Vonattalálkozások lebonyolítása

Távvezérelt állomásokon – terelési lehetőség hiányában – a vonattalálkozás lebonyolításánál – az előbb érkező vonat vonatfogadó vágányon történő tényleges megállásáról a forgalomirányító köteles meggyőződni. Amennyiben a forgalomirányító a figyelőkamerák segítségével bármely ok miatt a vonat megállását nem tudja egyértelműen megállapítani, úgy köteles arról a jelenlétes (ha van), vagy a vonatszemélyzet útján érdeklődni.

A forgalomirányító a később érkező követő, vagy ellenkező irányú vonat részére csak a tényleges megállásról történő meggyőződés után kezelheti a bejárat jelzőt.

Állomástávolságú közlekedés esetén (VU 13.7. sz. pont), amennyiben a biztosítóberendezésen a forgalomirányító - az állomásköz (valamely térköz) látszólagos foglaltsága, vagy a biztosítóberendezés visszajelzésének hiánya miatt - nem tud meggyőződni a vonat távvezérelt állomásra történő teljes megérkezéséről (elhaladásáról), akkor arról az alábbiak szerint kell

meggyőződni:

- amennyiben a forgalomirányító a távvezérelt állomáson felszerelt kamerák segítségével - bármely ok miatt - kétséget kizáró módon nem tud meggyőződni a vonat távvezérelt állomásra történő teljes megérkezéséről (elhaladásáról), akkor köteles a helyzetet tisztázni az adott vonat személyzete, vagy a távvezérelt állomáson tartózkodó más vonat személyzetének közreműködésével,
- ha a távvezérelt állomáson van jelenlétes, akkor a forgalomirányító rendelkezése szerint köteles a vonat megérkezéséről (elhaladásáról) meggyőződni,
- abban az esetben, ha a kijelölt személy kétséget kizáróan megállapította a vonat teljes megérkezését (elhaladását), majd ezt jelentette a forgalomirányítónak, akkor az állomásköz indokolatlan foglaltságát kell feltételezni,

Abban az esetben, ha a vonat teljes megérkezése bármely ok miatt nem állapítható meg, akkor a foglalt vágányszakasz felé vonat nem indítható mindaddig, amíg a forgalomirányító a következő vonatfogadásra kötelezett dolgozó útján kétséget kizáró módon meg nem győződött arról, hogy a zárjelző a vonaton van.

8.7. Szolgálat a vonatoknál

Távvezérelt állomásokon tartózkodó vonat személyzete csak a forgalomirányító engedélyével távozhat el a vonattól.

8.8. Munkavonatok közlekedtetése

A D.2. sz. Utasítás szerint összeállított munkavonat távvezérelt, távkezelt vonalszakaszon történő közlekedtetése esetén a vonat műszaki irányítója írásban köteles közölni az állomási, a pálya- és a vonatszemélyzet által figyelembe veendő biztonsági és közlekedésszabályozási előírásokat a forgalomirányítóval.

A forgalomirányító köteles a vonat műszaki irányítója által írásban közölt biztonsági és közlekedésszabályozási előírásokat a közlekedés útvonalán szolgálatot végző forgalmi szolgálattal (forgalomirányítókkal), azok pedig az érdekelt állomási és pályaszemélyzettel a rendelkezésre álló értekező berendezésen közölni.

A vonatszemélyzetet érintő rendelkezéseket a vonatszemélyzettel a forgalomszabályozó állomás forgalmi szolgálattal (forgalomirányítójának) írásbeli rendelkezéssel kell közölni.

A távkezelt, távvezérelt vonalszakaszra a beállított menetiránynak megfelelő irányban kivonuló, valamint a visszatérő munkavonat részére - ha lehetséges – a bejárati jelzőt kezelni kell.

Amennyiben a bejárati jelzőre továbbhaladást engedélyező jelzés nem vezérelhető ki a munkavonat részére, a VU 13.3. sz. pontjában szabályozottak szerint kell eljárni.

8.9. Segélymozdonyok, segélyvonatok közlekedtetése

A távvezérelt, távkezelt vonalszakaszokon közlekedő segélymozdonyok részére a forgalomszabályozó forgalmi szolgálattal (forgalomirányítókkal) írásbeli rendelkezéssel a segélyre szoruló vonat tartózkodási helyéről, valamint a nem kezelt főjelzők melletti közlekedésről (VU 13.3.).

Amennyiben valamely állomáson jelenlétes teljesít szolgálatot, a forgalomirányító rendelkezésére az írásbeli rendelkezést ő állítja ki, majd a segélyre szoruló vonat utolsó állomásától a forgalomirányító élőszavas engedélyével kivonulhat a segélyre szoruló vonatig.

Egyebekben az F.2. sz. Forgalmi Utasításban előírtak érvényesek.

8.10. 6000 kg-nál könnyebb járművek közlekedtetése

A 6000 kg-nál könnyebb vagy 300 mm-nél kisebb átmérőjű kerekekkel rendelkező járművek vonalszakaszon történő közlekedésekor az F.2. sz. Forgalmi Utasítás 15.fejezetben előírtakon felül az alábbiakat kell betartani:

- A menetek részére a biztosítóberendezést kezelni kell.
- A jármű vezetője minden esetben köteles a forgalomirányítónak az állomásra történő megérkezés (vonatfogadó vágányon történő megállás), valamint az állomásból történő teljes kihaladás tényét jelenteni. Erről a vonalszakaszra a 6000 kg-nál könnyebb vagy 300 mm-nél kisebb átmérőjű kerekekkel rendelkező járművet indító, forgalomszabályozást végző állomáson kell Írásbeli rendelkezésen értesíteni jármű vezetőjét.
- A forgalomirányító a jelentést követően nyithatja fel a menet részére előzetesen kézi kezeléssel lezárt állomási fénysorompót, valamint szüntetheti meg, az esetleges zavart a biztosítóberendezésen.

9. Utastájékoztató

9.1. Utastájékoztató rendszerek általános leírása

A vonalszakaszon PIS-3 típusú automatikus gépi utastájékoztató berendezés üzemel, mely a közlekedő vonatokról az adatokat a biztosítóberendezésből, UTAS, UTAS+ és a FOR rendszerből kapja.

Amennyiben az automatikus utastájékoztató használhatatlan a vonalszakaszon az utazóközönség tájékoztatására számítógéppel és az UTAS rendszerből származó adatokkal támogatott SCHAUER PIS3 típusú, Püspökladány KÖFI központban kezelt digitalizált gépi hangosbemondó berendezés van, amely berendezés kezeli a szolgálati helyen lévő vizuális kijelzőket is.

Aktualizálása a Püspökladány Forgalmi csomóponti főnökség feladata. Az utastájékoztató berendezésre a belső és külső körzethez tartozó valamennyi hangszóróra van kapcsolva.

Amennyiben az utastájékoztató berendezés használhatatlan (automatikus és KÖFI), és a távvezérelt állomáson van jelenlétes, akkor a KAB típusú berendezésen élőszavas bemondással ő köteles az utastájékoztatót végezni.

Az utastájékoztató berendezéshez tartozó kijelzők:

- utascarnokban: érkező/induló vizuális utastájékoztató összesítő kijelző, interaktív Info oszlop,
- a peronon info oszlop.

9.2. Az utastájékoztató rendszerhez tartozó szolgálati helyek és utastájékoztató körzetek

Az utastájékoztató rendszerhez tartozó állomások: Kaba, Hajdúszoboszló, Ebes

Az utastájékoztató rendszerhez tartozó állomások utastájékoztató körzetek:

- Utas belső: a váróterem
- Utas külső: az „A” és a „B” peron

9.3. Az utasperonok megközelítési időnormái:

- Kaba állomás: 3 perc
- Hajdúszoboszló állomás: 4 perc
- Ebes állomás: 3 perc

9.4. A rendszer kezelése normál üzemi körülmények idején

Az utastájékoztató berendezés működésének felügyeletét, szükséges kezelését a forgalmi szolgálattevő végzi önállóan, vagy a forgalomirányító utasítására..

A forgalmi szolgálattevők a FOR rendszer adatai alapján, valamint a forgalmi vonalirányítótól – a forgalomirányítón keresztül - kapnak tájékoztatást a vonatkésésekről. Rendkívüli esemény esetén az utazóközönséget az információk megszerzését követően soron kívül, egyértelműen, lényegre törően a bekövetkezett rendkívüli esemény típusára kiterjedően, nyelvileg helyesen kell tájékoztatni oly módon, hogy az elhangzottak a tájékoztatottak körében ne keltsenek pánikot, ne okozzanak zavart.

Amennyiben információhiány, vagy egyéb ok miatt a tényszerű tájékoztatás nem lehetséges, abban az esetben annak a megjelölése szükséges, hogy előreláthatólag mikor szolgálhatunk pontos információval.

9.5. Rendkívüli üzemi körülmények (havaria) esetén az utastájékoztató szervezése és végrehajtása

Rendkívüli üzemi körülmények esetében a vizuális utastájékoztató összesítő kijelzőn és az interaktív Infó oszlopon lehet megjeleníteni a havária helyzettel kapcsolatos információkat.

Az előszavas utastájékoztatókor havaria esetekre előre digitalizált szöveggel vagy a valóságnak megfelelően kell az utastájékoztatót végezni.

Az utastájékoztató a Püspökladány KÖFI központból, vagy ha az állomáson van jelenlétes, akkor a gépi hangosbemondó berendezéssel történik.

9.6. Eljárás a berendezések használhatatlansága esetén

A gépi hangosbemondó berendezés meghibásodását haladéktalanul be kell jelenteni a távközlési diszpécsernek és a MÁV-START Zrt. területi főüzemirányító (18-40) részére. A megjavított utastájékoztató berendezés újbóli üzemszerű működésének időpontját haladéktalanul, de legkésőbb a megjavítását követő 25 percen belül jelezni kell a MÁV-START Zrt. területi főüzemirányító felé.

A gépi hangosbemondó berendezés meghibásodása esetén az érvényes szöveggékönyv alapján, ha van jelenlétes, akkor az utasok tájékoztatását az utastájékoztató hangszórós berendezésen Ő végzi.

Az utastájékoztató hangszórós berendezés meghibásodása esetén az előszóval történő utastájékoztatót, ha van, akkor a jelenlétes végzi. Erről, valamint a közlekedő vonatokról a személypénztárost előszóval kell értesíteni.

Az előszóval történő utastájékoztatót először a várótermekben, majd a felvételi épület előtti területen kell végezni.

Amennyiben az állomáson jelenlétes nem teljesít szolgálatot az utas tájékoztatás csak a vizuális berendezéseken történik.

10. Rakodások engedélyezése

10.1. Rakodási engedély kiállítása kézbesítése

A vonalszakasz távvezérelt állomásain közforgalmú rakodóvágányon történő rakodás csak a forgalomirányító engedélyével végezhető.

A vonali tolatásvezető által a rakodóhelyre beállított és megfutamodás ellen biztosított járműveket a fuvarozó vasúti társaság képviselője köteles a ki- vagy berakást végző fél részére átadni, valamint tőle visszavenni.

A Rakodási engedélyt a kiszolgáló menettel érkező vagy a helyszínen tartózkodó vonali tolatásvezető állítja ki és kézbesíti a rakodó fél részére, valamint veszi vissza.

A rakodó félnek a helyszínen kell tartózkodnia a menet érkezésekor, vagy a vonali tolatásvezetőnek helyszínen történő tartózkodásakor a Rakodási engedély átvehető és visszaadható.

Amennyiben a vasúti kocsi rakodáshoz történő beállításakor a rakodó fél nem tartózkodik a helyszínen, akkor a Rakodási engedély kiadását és visszavételét pályahálózat működtető az alábbi feltételek mellett végzi el:

- a vasúti társaság köteles a Rakodási engedély kézbesítéséhez szükséges tolatószemélyzetet megrendelni,
- köteles gondoskodni a tolatószemélyzet rakodási helyre történő kijuttatásáról és a telephelyre történő visszajuttatásáról, valamint a rakodás befejezése után köteles gondoskodni a Rakodási engedély Püspökladány állomásra történő visszajuttatásáról,
- a vasúti társaság köteles a kiállított Rakodási engedélyt Püspökladány állomáson a kiállító forgalomirányítótól átvenni, valamint a rakodás befejezése után azt részére visszajuttatni.

A Rakodási engedély kiállítását, átadását, visszavételét végezheti a jelenlétes is, ha van.

A Rakodási engedély, Munkaengedély kiadásával kapcsolatos szabályozást a vasúti társaságokkal kötött megállapodásokban kerül szabályozásra.

11. Építési és fenntartási munkák

11.1. A vonatforgalmat nem érintő, nem vágányzár keretében, az elsodrési határon kívül végzett munkák

Távvezérelt állomáson/állomásokon vagy csatlakozó állomás közben/közökben a vonatforgalmat nem érintő elsodrési határon kívüli munkavégzés megkezdését a forgalomirányító vagy a szomszédos forgalomszabályozó állomás forgalmi szolgálattevője engedélyezi.

A forgalomirányító Kaba, Hajdúszoboszló, Ebes állomás és köztük lévő állomásközök viszonylatában amennyiben az állomáson nincs jelenlétes, a vonatforgalmat nem érintő elsodrési határon kívüli megkezdéséhez az engedélyt közvetlenül a munkavezetőnek távbeszélőn adja meg. Amennyiben az értekezés a forgalomirányító és a munkavezető között mobiltelefonon történik és a felelős neve, beosztása, telefonszáma szerepel a munkavégzéshez kiadott utasításban, engedélyben, valamint a forgalomirányító telefonja kijelzi a hívószámot és a hangrögzítő működőképes, akkor az F.2. sz. Forgalmi Utasítás 17. fejezetében foglaltaktól eltérően elegendő a telefonon adott-kapott szóbeli engedély a munka megkezdésére.

Amennyiben a vasúti pályahálózat működtető szervezeti egységének munkavezetője, vagy az adott munkaterületre belépési- és munkaengedéllyel rendelkező külső vállalkozó által a vonatforgalmat nem érintő elsodrési határon kívüli munkavégzéshez nincs előzetesen kiadott

utasítás, rendelkezés, engedély a munkáért felelős személy adataival, akkor a munka megkezdését a munka vezetője Kaba, Hajdúszoboszló, Ebes állomás/állomásközpontok esetén Püspökladány állomáson, vagy ha van jelenlétes, az érintett állomás Fejrovatos előjegyzési naplójában az F.2. sz. Forgalmi Utasítás 17. fejezetében foglaltak szerint köteles előjegyezni, valamint a befejezést előjegyezni vagy távbeszélőn bejelenteni.

Nyíltvonali munkavégzés esetén Püspökladány - Debrecen állomások között a vonatforgalmat nem érintő, nem vágányzár keretében, az elsodrési határon kívül végzendő munka bejegyzésének engedélyezése történhet a szomszédos forgalomszabályozó (Debrecen) állomáson is, de ebben az esetben a forgalomszabályozó állomás forgalmi szolgálattevője köteles a forgalomirányítót értesíteni a munkavégzésről. Az adott-vett közleményekre vonatkozóan az F.2. sz. Forgalmi Utasítás 17. fejezetében előírtakat kell alkalmazni.

11.2. A vonatforgalmat érintő, nem vágányzár keretében, az elsodrési határon belül végzett munkák

A munkavégzés során a bejelentkezésre, bejegyzésekre vonatkozóan a 11.1. pont előírásai szerint kell eljárni.

Abban az esetben, ha a munkavégzés technológiai és/vagy munkabiztonsági sebességkorlátozással jár együtt és a napi lassúmenet kimutatásban nem szerepel, akkor a munkavezető által a Fejrovatos előjegyzési naplójába tett sebességkorlátozásra vonatkozó bejegyzést a munkavezető közli a forgalomirányítóval, aki ezt a Fejrovatos előjegyzési naplóba köteles előjegyezni. Nyíltvonali sebességkorlátozás esetén forgalomirányító a bejegyzés alapján – amennyiben szükséges – értesíti a szomszéd állomás forgalmi szolgálattevőjét, forgalomirányítóját.

11.3. Pályaműködtetői kapacitásigény felhasználás

A vonalszakaszon előre tervezett karbantartási, felújítási, fenntartási munka elvégzése miatt szükséges vágányzár, feszültségmentesítés, biztosítóberendezési kikapcsolás (pályaműködtetői kapacitásigény felhasználás) megkezdését – a területileg illetékes forgalmi vonalirányító előzetes hozzájárulásával – állomáson a forgalomirányító, nyílt vonalon a forgalomirányító vagy a szomszédos forgalomszabályozó állomás forgalmi szolgálattevője engedélyezi.

A vonalszakaszon és csatlakozó állomásközpontokban végzett pályaműködtető kapacitás igény felhasználás esetén a munkavégzésért felelős köteles Püspökladány állomáson a forgalomirányító vagy a szomszédos forgalomszabályozó állomás forgalmi szolgálattevőjének Fejrovatos előjegyzési naplójában az engedélyezett pályaműködtetői kapacitásigény felhasználás megkezdését előjegyezni, valamint a befejezését előjegyezni vagy távbeszélőn bejelenteni. A pályaműködtetői kapacitásigény felhasználás megkezdése és befejezése a KÖFI állomáson előjegyezhető a Fejrovatos előjegyzési naplóban, ha van jelenlétes, aki a bejegyzést köteles közölni a forgalomirányítóval.

Az előre nem látható pályaműködtetői kapacitásigény felhasználás esetén az F.2. sz. Forgalmi Utasítás 17. fejezetében előírtak szerint kell eljárni.

11.4. Munkavonatok közlekedtetése

A pályaműködtetői kapacitásigény felhasználáshoz kapcsolódó munkavonatoknak KÖFI vonalszakaszon történő közlekedésekor az F.2. sz. Forgalmi Utasítás, valamint F.2. sz. Forgalmi Utasítás Függelékei 17. sz. Függelékében előírtakon felül az alábbiakat kell betartani:

- a munkavonatok közlekedését a kiadott Végrehajtási utasítások szabályozzák,
- a munkavonatok közlekedésekor szükséges értesítés adásokra a 8.4. pontjában foglaltak a mérvadóak.

Távvezérelt, távkezelt vonalrészben lévő pályaműködtetési kapacitásigény felhasználás esetén közlekedő munkavonat személyzetének értesítése személyzettel rendelkező állomáson történik Írásbeli rendelkezéssel. Ebben az esetben vonatszámban a célállomásig közlekedik, onnan az Írásbeli rendelkezés alapján a forgalomirányító engedélyével MRN –ben kivonulhat a munkahelyre.

12. Pályavasúti informatikai rendszerek kezelése

12.1. A munkahelyek adatai, az egyes munkahelyeken végzett feladatok meghatározása

Püspökladány állomás forgalmi irodáiban két FOR terminál üzemel:

- I. munkaállomás:
A forgalomirányító felügyeli. Szükség esetén a naplózó forgalmi szolgálattevő részére kijelölt feladatokat végzi el.
- II. munkaállomás:
A naplózó forgalmi szolgálattevő kezeli, aki a FOR00 rendszerben valamennyi távvezérelt állomás vonateseményeinek naplózását, MRN betervezését (segélygép közlekedése esetén is) végzi, valamint valamennyi állomására vonatkozóan szolgáltatást naplóz.

Valamennyi távvezérelt állomáson egy darab FOR terminál üzemel.

12.2. Vonatösszeállítás közlése

A vonatösszeállítás közlése a menetvonal tulajdonos feladata.

A vonatösszeállítás közlése és rögzítése történhet:

- a vasúti társaság saját rendszerében és elektronikus adatátadással,
- a helyszínen kézírással, majd ezt követően az Adatrögzítő Központba történő adatközléssel,
- a helyszínen kézírással, majd ezt követően az informatikai rendszerben történő rögzítéssel.

12.2.1. Külső vonatfelvétel végrehajtása pályavasúti szolgáltatás keretében

Kaba, Hajdúszoboszló és Ebes állomáson külső vonatfelvételt vonali tolatásvezetői vizsgáló munkavállalók végezhetnek. A külső vonatfelvétel során az adatok rendszerbe történő rögzítése Adatrögzítő Központon keresztül történik. Az Adatrögzítő Központ központi hívószáma: 06 30 504 4878.

A Forgalomirányító vagy megbízása alapján a jelenlétes (ha van) távbeszélőn értesíti külső vonatfelvételt végző az összeállított, elegyet továbbító vonatról (vonatszám, vágányszám).

Értesítést követően a külső vonatfelvételt végző munkavállaló a pályavasút által rendelkezésre bocsátott mobiltelefonon a vonat adatait az Adatrögzítő Központ részére bediktálja. Lehetőség szerint a vonat felvétele előtt el kell végezni a vonat fékpróbáját is.

A belső adatrögzítő részére a diktálás megkezdése előtt az alábbi adatokat szükséges közölni:

- a vonatfelvétel szolgálati helyét,

- a vasúti társaság nevét és a vonatazonosítót,
- az adatközlő nevét.

Ezek után a külső vonatfelvételt végző a bediktálja a szükséges adatokat a belső adatrögzítő (Adatrögzítő központ) részére (felvétel iránya, a jármű 12 számjegyű járműazonosítója, a kocsi (jármű)lég- és kézifékkal fékezett tömege, rakott, vagy üres állapot jelölése, rakott esetén a rakomány tömege, új kocsik (járművek) elhelyezkedése a vonatban, esetleges továbbítási korlátozások, Rk küldemény esetében az Rk engedély száma, kisorozó állomása, Rd küldemény esetében az Rd kód, valamint a veszélyes áru tömege). Amennyiben a vonatot fegyveres őrnök kell kísérni, a vonatot a fegyveres őrrrel közösen kell felvenni. Ebben az esetben a fegyveres kíséret tényét az IÜR rendszer vonatösszeállítás párbeszédének megjegyzés rovatában rögzíteni kell.

A külső vonatfelvételt végző a rendszer optimális foglaltságának biztosítása érdekében a kocsiadat-felvételhez kapcsolódó adatközlést folyamatosan köteles végezni, ezért közben más tevékenység (pl. műszaki kocsivizsgálat, bárcázás) nem végezhető.

A mobiltelefon meghibásodása esetén a vonat külső felvételét kézírással kell elvégezni Vonatterhelési kimutatás nyomtatványon.

Ha a PASS2 rendszer hibája miatt az IÜR-ben történő vonatösszeállítás rögzítését nem lehet elvégezni és a Funkcionális felügyelet a használhatatlanság tényét megerősítette, kézírással 3 példányban felvett Vonatterhelési kimutatást kell kiállítani, egy példányt Püspökladány állomáson a forgalmi irodában kell leadni, az így leadott példányokat a közlekedés idejének sorrendjében gyűjtve 1 évig meg kell őrizni.

A külső vonatfelvételt végző, ha rendellenességet tapasztal (zárhiány, árukár, műszaki ok stb.), annak jellege szerint köteles intézkedni.

A Vonatterhelési kimutatás szükség esetén, ha azt a vasúti társaság igényli a FOR00/Forgalmi napló párbeszédéből kinyomtatható.

Csak mozdonyvezetővel közlekedő vonatok esetén amennyiben szükséges a zárjelző kezelése a vasúti társaság, vonali tolatásvezetővel közlekedő vonat esetén a vonali tolatásvezető feladata.

Abban az esetben, ha az adatközlő és az adatrögzítő központ között megszakad az adatrögzítő telefonja 30 másodperc időtartamig nem lesz elérhető, a rendszerben beállított utómunka állapota miatt. Amennyiben az adatközlő a megszakadt kapcsolat után 30 másodperc elteltével kezdeményez hívást, nagy valószínűséggel a hívásirányítási rendszer ahhoz a munkaállomáshoz kapcsolja, amellyel előzőleg megszakadt a kapcsolata. Abban az esetben, ha a Központi Hívásirányítási rendszer másik adatrögzítőt kapcsol, akkor az adatközlés megszakadásáról a vonatfelvétel szolgálati helyéről, vasúti társaság nevére és a vonatazonosítóról az új adatrögzítőt az adatközlő tájékoztatni köteles. Az adatrögzítő a közlés alatti vonatösszeállítást megnyitva folytathatja az adatok rögzítését.

Mozdonycsere, valamint kocsi (jármű) ki-, besorozás, továbbá személyzetváltás esetén új vonatösszeállítás közlése szükséges a vasúti társaság részéről.

12.2.2. Külső vonatfelvétel végrehajtása vasúti társasági munkavállalókkal

A vonatok felvétele az alábbi módokon történhet:

- IÜR-ben
- interfészen
- Adatrögzítő Központ keresztül

IÜR hozzáféréssel rendelkező vasúti társaság közvetlenül rögzíti a vonatösszeállítás adatait a rendszerben, melyből az automatikusan elkészíti a Vonatterhelési kimutatást. A vonatösszeállítás közlése a menetvonal tulajdonosának feladata.

Saját rendszerrel rendelkező vasúti társaság esetén elektronikus adatátadással automatikusan történik meg az IÜR rendszerbe történő közlés.

A MÁV-START Zrt. személyszállító- és szerelvényvonatai esetében az adatátvitel ezen a módon történik.

Ha a vonatadatok nem kerülnek át a PASS2 rendszerbe (a vonat fejadatái nem kerülnek kitöltésre a FOR00 alrendszerben), akkor a MÁV-START Zrt. vonata esetén a vezető jegyvizsgáló köteles papír alapú Vonatterhelési kimutatást kiállítani. Ebben az esetben a vonat fejadatáit Püspökladány állomáson a forgalmi szolgálattevő rögzíti a FOR00 rendszerben. A pontos járműkövetés érdekében a vasúti társaság köteles a lehető legrövidebb időn belül gondoskodni az adatok PASS2 rendszerbe történő rögzítéséről. Az így kiállított papír alapú Vonatterhelési kimutatásokat a közlekedés idejének sorrendjében gyűjtve 1 évig meg kell őrizni.

Egyéb vasúti társaság vonatai esetén át kell térni a Adatrögzítő Központban történő diktálásra. Adatrögzítő Központon keresztül történő közlés esetén, amennyiben a vasúti társaság külső vonatfelvételt végző munkavállalója nem rendelkezik alkalmas mobiltelefonnal, akkor a külső vonatfelvétel folyamata megegyezik az 12.2.1. pontban foglaltakkal.

Amennyiben a vasúti társaság külső vonatfelvételt végző munkavállalója rendelkezik alkalmas mobiltelefonnal, az eljárás a következő:

A Forgalomirányító értesíti a vasúti társaság munkavállalóját az összeállított, valamint elegyet továbbító vonatról (vonatszám, vágányszám).

A vonatfelvétel megkezdését és befejezését az időpont feltüntetése és aláírás mellett elő kell jegyezni a Fejrovtos előjegyzési naplóba.

A mobiltelefonon keresztül történő vonatfelvétel esetén lehetőség szerint a vonat felvétele előtt el kell végezni a vonat fékpróbáját is.

4. Az Adatrögzítő Központ központi hívószáma: 06/30-504-4878.

A belső adatrögzítő részére történő diktálás megkezdése előtt az alábbi adatokat szükséges közölni:

- a vonatfelvétel szolgálati helyét,
- a vasúti társaság nevét és a vonatazonosítót,
- az adatközlő nevét.
- A külső vonatfelvételt végző munkavállaló bediktálja a szükséges adatokat a belső adatrögzítő (Adatrögzítő Központ) részére (felvétel iránya, kocsi (jármű) 12 számjegyű járműazonosítója, a kocsi lég- és kézfékkal fékezett tömege, rakott, vagy üres állapot jelölése, rakott esetén a rakomány tömege, új kocsik (járművek) elhelyezkedése a vonatban, esetleges továbbítási korlátozások, Rk küldemény esetében az Rk engedély száma, kisorozó állomása, Rd küldemény esetében az Rd kód, a veszélyes áru tömege). Amennyiben a vonatot fegyveres őrnek kell kísérni, a vonatot a fegyveres őrrel közösen kell felvenni. Ebben az esetben a fegyveres kíséret tényét az IÜR rendszer vonat összeállítás párbeszédének megjegyzés rovatában rögzíteni kell.

- A mobiltelefon meghibásodása esetén a vonat külső felvételét kézírással kell elvégezni Vonatterhelési kimutatás nyomtatványon.
- Ha a PASS2 rendszer hibája miatt az IÜR-ben történő vonat összeállítás rögzítését nem lehet elvégezni és a Funkcionális Felügyelet a használhatatlanság tényét megerősítette, kézírással 3 példányban felvett vonatterhelési kimutatást kell kiállítani, egy példányt a forgalmi irodában kell leadni, az így leadott példányokat a közlekedés idejének sorrendjében gyűjtve 1 évig meg kell őrizni. Ebben az esetben a pontos járműkövetés érdekében a vasúti társaság köteles a lehető legrövidebb időn belül gondoskodni az adatok PASS2 rendszerbe történő rögzítéséről.

A belső adatrögzítő a bediktált adatokat rögzíti az IÜR-ben, amennyiben a rendszer, figyelmeztető üzenetet küld, az adatrögzítést végző tájékoztatni köteles az adatközlőt és az ő általa kért módosításokat kell végrehajtani.

A külső vonatfelvételt végző munkavállaló, ha rendellenességet tapasztal (zárhiány, árukár, műszaki ok stb.), annak jellege szerint köteles intézkedni.

A Vonatterhelési kimutatás szükség esetén, ha azt a vasúttársaság igényli a FOR00/Forgalmi napló párbeszédéből kinyomtatható.

Csak mozdonyvezetővel közlekedő vonatok esetén amennyiben szükséges a zárjelző kezelése a vasúti társaság feladata.

- Abban az esetben, ha az adatközlő és az Adatrögzítő Központ között a mobiltelefonos és vagy a CB telefonos kapcsolat megszakad – tekintettel arra, hogy az újbóli kapcsolat létesítése esetén a korábban közölt adatokat rögzítő adatrögzítő és az újonnan kapcsolt adatrögzítő azonossága nem garantálható - az adatrögzítő az adatok mentése érdekében rögzítéssel köteles az IÜR Vonat összeállítás párbeszédéből kilépni.
- A megszakadt telefonkapcsolat után az adatrögzítő telefonja 30 másodperc időtartamig nem lesz elérhető, a rendszerben beállított utómunka állapota miatt. Amennyiben az adatközlő a megszakadt kapcsolat után 30 másodperc elteltével kezdeményez hívást, nagy valószínűséggel a hívásirányítási rendszer ahhoz a munkaállomáshoz kapcsolja, amellyel előzőleg megszakadt a kapcsolata.
- Abban az esetben, ha a Központi Hívásirányítási rendszer másik adatrögzítőt kapcsol, akkor az adatközlés megszakadásáról a vonatfelvétel szolgálati helyéről, vasúti társaság nevével és a vonatazonosítóról az új adatrögzítőt az adatközlő tájékoztatni köteles. Az adatrögzítő a közlés alatti vonatösszeállítást megnyitva folytathatja az adatok rögzítését.

12.3. Vonatok készre jelentésével kapcsolatos előírások

A MÁV-START Zrt. személyszállító- és szerelvényvonatai vonatai esetén:

- A vonatok készre jelentése interfészen keresztül, elektronikusan történik. A vonat felvételét követően a rögzített adatokkal együtt a készre jelentés állapot is automatikusan továbbításra kerül a PASS2 rendszerbe. A FOR00 naplózó alrendszer Forgalmi napló ablakában lévő listadobozban a vonat összeállítás állapotánál az indulásra készre jelentett vonat indulási eseménysoránál „K” betű jelenik meg. A naplózás ablakban az Indulásra kész kapcsoló automatikusan bekapcsolásra-, a készre jelentés időpontja megjelenítésre kerül. A forgalomirányító innen értesül a készre jelentésről.
- Ha egy vonatról nem érkezik készre jelentés, akkor a vezető jegyvizsgáló köteles papír alapú Vonatterhelési kimutatást kiállítani. A vonatnak az indulásra kész állapotáról az értesítést a vezető jegyvizsgáló, a kézi Vonatterhelési kimutatáson, "A sz. vágányon, a sz. vonat indulásra kész. Mozdonyvezető elérhetősége:, a mozdony üzemképes vonatbefolyásoló berendezéssel/ jól működő vonatbefolyásoló berendezés nélkül éberségi berendezéssel csak mozdonyvezetővel/ a mozdonyon második

figyelésre kötelezett dolgozó teljesít szolgálatot. (Csak a közlekedésnek megfelelő megjegyzést kell leírni!) aláírás/név ... óra ... perc” bejegyzéssel igazolja.

- Az így kiállított Vonatterhelési kimutatást az 12.2.2. pontban leírtak alapján kell kezelni.
- Ha a vonat menetrend szerinti indulási idejéig a készre jelentés nem történik meg és papír alapú Vonatterhelési kimutatás sem kerül átadásra, akkor a vonat az állomásról nem indítható el. A késedelmes készre jelentés miatti vonatkésésért a MÁV-Start Zrt. felelős.

Más vasúti társaság vonatai esetén:

A vonatok készre jelentését elsődlegesen az IÜR rendszeren keresztül (közvetlenül, interfészen, vagy Adatrögzítő Központ bevonásával) kell végezni. A készre jelentés megtörténtéről a FOR00 rendszerből értesül a forgalomirányító.

Az IÜR alrendszer üzemzavara esetén követendő eljárás:

Ha van a vasúti társaságnak jelen lévő nyilatkozattételre jogosult munkavállalója, akkor a Fejrovas előjegyzési napló következő sorába köteles bejegyezni az alábbi szöveget:

„Dátum, óra:perc, A ... sz. vágányon a sz. vonat indulásra kész. Mozdonyvezető elérhetősége:, a mozdony üzemképes vonatbefolyásoló berendezéssel/ jól működő vonatbefolyásoló berendezés nélkül éberségi berendezéssel csak mozdonyvezetővel/ a mozdonyon második figyelésre kötelezett dolgozó teljesít szolgálatot. (Csak a közlekedésnek megfelelő megjegyzést kell leírni!) Aláírás XY, beosztás, vasút társaság megnevezése.”

Ha a vasúti társaság – a vonat előkészítésbe bevont, vagy a vonat továbbításában részt vevő nem pályavasúti munkavállalót megbízza (pl.: MÁV-START Zrt. kocsivizsgálója, vagy mozdonyvezetője, egyéb vállalat mozdonyvezetője) -, hogy az előző pont szerint járjon el, akkor a fenti bejegyzés az ő feladata lesz.

Ha a vasúti társaság nyilatkozattételre jogosult munkavállalója nincs jelen, abban az esetben faxon, vagy email-en eljuttatja írásbeli nyilatkozatát arról, hogy a vonata indulásra kész. A megküldött nyilatkozatot a forgalmi szolgálattevőnek az állomáson maradó Vonatterhelési kimutatáshoz kell csatolni.

A nyilatkozatnak a következőket kell tartalmaznia:

- dátum, óra, perc,
- szolgálati hely, ahol a vonat indulásra kész,
- vonat azonosító, amely indulásra kész,
- a vontatójármű személyzetének elérhetősége,
- az F.2. sz. Forgalmi Utasítás 12.7. pontjában előírt adatok,
- a nyilatkozatot tevő neve, beosztása, vasúttársaság megnevezése.

Ha a fax készülék és e-mail is használhatatlan, a vasúti társaság nyilatkozattételre jogosult munkavállalója az indulásra kész jelentést e-mailben, vagy faxon megküldi a területi főüzemirányítónak.

Az e-mail értesítés alapján, a területi főüzemirányító értesíti telefonon a forgalomirányítót, aki előjegyzzi az értesítést a Fejrovas előjegyzési naplóban.

A szöveg tartalmazza az alábbi előírások teljesülését:

- A vonat összeállítása megfelel a vasúttársaság igényeinek.
- A vonat kereskedelmi és műszaki vizsgálata megtörtént.
- A raksúly- és vonatnemváltók az elegytömegnek és az alkalmazott féknemnek megfelelően kezelve lettek.
- A vonat fékpróbája megtörtént.

- A vonat közlekedését befolyásoló korlátozásokról (Rk., vonathossz, sebességkorlátozás, stb.) a forgalomirányítót értesítette a szükséges teendők időbeni elvégzésére (Írásbeli rendelkezés kiállítása stb.)
- A fékpróba eredményének megfelelő Vonatterhelési kimutatás rendelkezésre áll.
- Az alkalmazott féksúly-százalékok helyesek. (szükség esetén az előírt megemelve)
- A vonat tényleges féksúly-százaléka helyesen van megállapítva, tehát a vonat meg van fékezve a teljes útvonalra.
- Az állvatartáshoz szükséges fékezett tömeg biztosítva van.
- A vonat zárjelzővel fel van szerelve.
- A vonat valamennyi dokumentációja a mozdonyon van, a „Menetkmány” előírászerűen kitöltésre került.

Ha a pályahálózat működtető – megrendelés alapján – ellátja a vonat előkészítésével kapcsolatos feladatokat, ez a tevékenység nem jelenti a vonat indulásra kész állapotának biztosítására vonatkozó vasúttársasági kötelezettség átvállalását.

Kiszolgáló vonatok esetén – a vonathoz útközben felveendő kocsik és az elvégzendő feladatok ismeretében – a vállalkozó vasúti társaság nyilatkozhat a kiindulási állomáson a vonat indulásra kész állapotáról. A nyilatkozat értelmében a vállalkozó vasúti társaság biztosítja a vonat indulásra kész állapotát. Közbenő állomásokon a pályavasúttól megrendelt szolgáltatások elvégzésének a forgalomirányító részére történő bejelentése, valamint a vállalkozó vasúti társaság kiindulási állomáson tett nyilatkozata együttesen az indulásra kész állapot bejelentésének minősül.

Az indulásra kész jelentés elmaradása esetén a szolgálati helyről a vonat nem indítható el!

A MÁV-START Zrt. által indított mozdonyvonatok Indulásra kész állapotának bejelentése:

A mozdonyvonatok mozdonyvezetője „A vonat indulásra kész” állapotáról a forgalomirányítót köteles tájékoztatni. A mozdonyvezető - „A vonat indulásra kész” állapot szóbeli közlésén túlmenően - mozdonyon található tabletről (MVA alkalmazás) küldött üzenettel is köteles dokumentálni az indulásra kész állapotot., ami a PASS2 rendszerbe automatikusan továbbításra kerül.

Valamennyi más vasúttársaság mozdonyvonatának készre jelentését a vonatokra vonatkozó előírások szerint kell elvégezni.

A vonalszakaszon közlekedő menetrendnélküli munkavonatok készre jelentését a vonalolvasztásvezető végzi.

Az informatikai rendszerek használhatatlansága esetén a vonatokról papír alapú VTK-t kell kiállítani, a vasúti társaságnak a vonat indulásra „kész” jelentését a forgalomirányító részére faxon vagy email-en kell eljuttatni.

Az indulásra kész jelentés elmaradása esetén a szolgálati helyről a vonat nem indítható el.

Az informatikai rendszer használhatatlanságának megszűnése után a papíralapon közölt adatokat a legrövidebb időn belül rögzíteni kell.

12.4. Szolgáltatások kezelése

12.4.1. Részletes feladatkiírás

Az SZ.1. sz. utasítás 3. mellékletében megjelölt szolgáltatások megrendelése mellé szolgáltatás pontosítás beadását írja elő a vasúttársaságok részére, melyben kijelöli az elvégzendő szolgáltatásokat technológiai összetartozás szerint, valamint rendelkezik a végrehajtásban érintett vontatójárművek adatairól és az elvégzendő műveletekről. Szolgáltatáspontosítás esetén a FOR00 rendszerben a lehető legrövidebb időn belül el kell készíteni a „Részletes feladatkiírást”, melynek kinyomtatása nem kötelező. Abban az esetben ajánlott, ha egyszerre

több szolgáltatáspontosításból, vagy több vágányról történő tolatáshoz állítjuk össze a feladatkiírást.

A szolgáltatáspontosítást visszavonhatja mindaddig, amíg abból részletes feladatkiírást nem készítünk el. A kiírást elkészítését követően csak újabb szolgáltatáspontosítás beadásával korrigálhatja a megrendelést.

A kinyomtatott „Részletes feladatkiírásra” vonali tolatásvezető az elvégzett szolgáltatásnak megfelelő tényadatokat felvezeti, majd aláírásával igazolja. Az így kiállított nyomtatványt külön mappában kell elhelyezni és 90 napig meg kell őrizni. A részletes feladatkiírás szereplő, vagy ennek hiányában a tolatásvezető által szóban, vagy rádióon közölt tolatási tényadatokat a naplózást végző részletesen naplózni köteles.

A szolgáltatásnaplózást a szolgáltatási tevékenység teljes vagy részleges elvégzése után – rendkívüli események kivételével – legfeljebb 1 órán belül el kell végezni.

Abban az esetben, ha sajtócélu vasúti pályahálózaton belül kell mozgatni kocsikat, tolatószemélyzet teljesítmény nyilvántartó lapot kell a vonali tolatásvezetőnek kiállítania, melyen tételesen (nem járműazonosító szerint) kell a teljesítményeket rögzíteni.

Csak vontatójárművekkel végzendő műveleteket nem kell szolgáltatáspontosításban megadni a megrendelőnek.

Szolgáltatáspontosítást informatikai rendszer használhatatlansága esetén a www.mavcsoport.hu/palyavasut/hivatkozott-dokumentumok alatt megtalálható nyomtatványon is beadhat a vasút társaság, ha a Funkcionális Felügyelet a használhatatlanság tényét megerősítette.

12.4.2. A részletes feladatkiírás nem kezelt szolgáltatások teljesítésével kapcsolatos helyi szabályozás

A részletes feladatkiírás nem kezelt szolgáltatások végrehajtása, naplózása megegyezik részletes feladatkiírás kezelt szolgáltatásokkal.

12.5. Zárt csoportú e-mail rendszer használatára vonatkozó helyi előírások szabályozása

Az állomáson a forgalmi szolgálattevők zárt csoportú e-mail rendszere a FOR terminálokra telepített Outlook programon keresztül érhető el.

Az e-mail címek:

- [100.kofi3@mav.hu.](mailto:100.kofi3@mav.hu), hozzátartozik Kaba, Hajdúszoboszló, Ebes állomás.

Részletes szabályozását Püspökladány ÁVU 5. pontja tartalmazza.

12.6. Az előre nem látott ideiglenes lassúmenetek nyilvántarásával, napi lassúmenet kimutatások kezelésével, kézbesítésével kapcsolatos előírások

A lassúmenetek nyilvántarását, napi lassúmenet kimutatások kezelését, kézbesítését Püspökladány állomás külső forgalmi szolgálattevője végzi.

Részletes leszabályozását az ÁVU vonatkozó pontjai tartalmazzák.

12.7. Pályavasúti informatikai rendszerek meghibásodása

Hiba, üzemzavar esetén - akár ez a számítógépet, a nyomtatót, az adathálózati kapcsolat, vagy az áramellátást érinti - a bejelentéssel egyidejűleg a Hibaelőjegyzési könyvbe az eseményt, a bejelentésre kapott Területi funkcionális felügyelet üzemi napló számát, a bejelentés dátumát,

időpontját és a bejelentést nyugtázó nevét kell bejegyezni. Az egyes terminálok meghibásodása esetén a feladatokat a még működő másik püspökladányi terminál veszi át, együttes meghibásodásuk esetén az egyes feladatokat az alábbi felosztásban a következő állomások veszik át:

- a távvezérelt vonalszakasz állomásain elvégzett szolgáltatások naplózását Báránd állomás forgalmi szolgálattevője végzi (telefonszám: 61-64).
- a 101 és 128 sz. vonalon közlekedő vonatok forgalmi naplózását Báránd állomás forgalmi szolgálattevője,
- a 103 sz. vonalon közlekedő vonatok forgalmi naplózását Kunmadaras állomás forgalmi szolgálattevője,
- a 102 sz. vonalon közlekedő vonatok forgalmi naplózását Kunhegyes állomás forgalmi szolgálattevője rögzíti.

A 100 sz. vonalon közlekedő vonatok esetében, amennyiben Báránd/Kunmadaras/Kunhegyes állomás terminálja is üzemképtelen, a területileg illetékes Funkcionális felügyelet rendelkezését kell végrehajtani (pl. utólagos adatrögzítés, más kijelölt terminál részére adatszolgáltatás stb.). Ezt a tényt a rendelkezést adó nevével elő kell jegyezni a Hibaelőjegyzési könyvben dátum és időpont feltüntetésével.

Ha az üzemszerű működés ismét lehetővé válik, akkor azt elő kell jegyezni Hibaelőjegyzési könyvben a dátum és időpont feltüntetésével és értesíteni kell a területileg illetékes Funkcionális felügyeletet.

Rendkívüli esetben a Felügyelet rendelkezése alapján a rögzítést a kijelölt FOR terminállal rendelkező állomás, vagy a Felügyelet végzi.

13. Eljárás biztosítóberendezés meghibásodása esetén

13.1. Hibák előjegyzése

Püspökladány állomáson a forgalomirányító a Hibaelőjegyzési könyvet az alábbiak szerint kötelesek vezetni:

A forgalomirányító az általa irányított vonalszakaszra vonatkozóan köteles a pálya-, távközlő- és biztosítóberendezési hibákat és azok bejelentését előjegyezni.

Távvezérelt állomáson felfektetett Hibaelőjegyzési könyvbe pálya-, távközlő-, és biztosítóberendezési hibákat csak akkor kell előjegyezni, ha az állomáson jelenlétes teljesít szolgálatot.

A fenti hibákat - Távvezérlő üzemmódban a forgalomirányító, Helyi üzemmódban a jelenlétes köteles bejelenteni.

A bejelentéseket a forgalomirányító, valamint a KÖFI állomás Hibaelőjegyzési könyvében, ha van jelenlétes, egyaránt elő kell jegyezni.

A hibák előjegyzése, bejelentése, és kivezetése érdekében a forgalomirányító és a jelenlétes kötelesek egymást értesíteni.

A KÖFI állomáson a „Helyreállítás” rovatba esetlegesen bejegyzett szöveget a jelenlétes köteles a forgalomirányítóval közölni.

13.2. Eljárás távvezérelt üzemmód meghibásodása esetén

Püspökladány KÖFI 1 központban a vonal biztosítóberendezésének kezelése az EBO 2 kezelőfelületről történik az alábbi megosztásban:

- az EBO 2 kezelőfelületen Kaba, Hajdúszoboszló, Ebes állomás.
- Amennyiben az EBO 2 kezelőfelület használhatatlanná válik a másik (tartalék) EBO 2 kezelőfelületen lehetséges az állomások kezelése.

Amennyiben valamely állomás (állomások) távvezérlése Püspökladány állomás bármelyik EBO 2 kezelői felületéről nem lehetséges, akkor a forgalomirányító, ha van jelenlétes, köteles rendelkezni a jelenlétes felé a biztosítóberendezés helyi üzemre történő átvételére.

Amennyiben nincs az állomáson jelenlétes, akkor a területi főüzemirányító rendelkezik jelenlétes kirendeléséről az adott állomásra/állomásokra.

Helyi üzemben a jelenlétes a forgalomirányító rendelkezése alapján köteles a biztosítóberendezést kezelni.

Amennyiben a biztosítóberendezés kezelése helyi üzemmódban sem lehetséges, valamint a helyi kezelői felületen is csak alapkép látható (nincs információ a biztosítóberendezési objektumok állapotáról), akkor a VU 5.2., 5.3., 8.6., 10.2., 10.3., 10.5., 10.6. pontjaiban előírtak szerint kell eljárni.

A forgalomirányító a biztosítóberendezés meghibásodásának bejelentésekor a biztosítóberendezési diszpécserrel köteles tájékoztatást kérni a hibaelhárítást végző munkavállalók várható kiérkezéséről, valamint a hiba elhárításának várható időtartamáról.

A forgalomirányító a biztosítóberendezés meghibásodásáról és várható helyreállítás idejéről köteles a forgalmi vonalirányítót és területi főüzemirányítót értesíteni.

13.3. Eljárás továbbhaladást tiltó jelzést adó főjelzők esetén

Használhatatlan vagy nem kezelt bejárat jelző mellett történő elhaladásra, ha a Hívójelzés nem vezérelhető ki, a forgalomirányító köteles élőszóval engedélyt adni a rendelkezésre álló értekező berendezésen.

KÖFI állomás továbbhaladást tiltó jelzést adó bejárat jelzőjénél megállt vonat mozdonyvezetője, amennyiben a megállástól számított 2 perc elteltével a jelzón nem jelenik meg továbbhaladást engedélyező vagy Hívójelzés, köteles a forgalomirányítótól érdeklődni a helyzet tisztázása céljából.

13.4. Különleges kezelések forgalmi feltételei

13.4.1. Hívójelzés kivezérlése

Hívójelzés kivezérlése előtti forgalombiztonsági intézkedések végrehajtásáért a forgalomirányító, helyi üzemben a jelenlétes a felelős.

Abban az esetben, ha a bejárat vagy a kijárat jelző Megállj!-ra ejtő szigetelt szakasza látszólagosan foglalt, akkor a Kezelési Szabályzatban előírt kezeléssel a Hívójelzés 90 másodpercre vezérelhető ki. A forgalomirányító köteles a mozdonyvezető útján tájékozódni, és a Hívójelzést olyan időben kivezérelni, hogy a vonatot ne kelljen indokolatlanul a főjelzőnél megállítani, valamint az adott idő alatt a vonatot a főjelzőt meghaladhassa.

13.4.2. Kényszeroldás

A Kényszeroldás kezelését a Kezelési Szabályzatban előírtak szerint a forgalomirányító, helyi kezelés esetén a jelenlétes végzi, aki felelős azért, hogy a kezelés következtében balesetveszélyes helyzet ne jöjjön létre.

13.4.3. Szigetelés kikapcsoló

Látszólagos foglaltság esetén váltót csak akkor szabad szigetelés kikapcsolóval állítani, ha a forgalomirányító vagy jelenlétes kétséget kizáróan meggyőződött arról, hogy az állítandó váltó és az aláváltás védelme szempontjából figyelembe vehető ráfutási szakaszok mind szabadok, azok járművel nincsenek elfoglalva. Távvezérelt állomás tekintetében a meggyőződés történhet

a jelenlétes (ha van), vagy az állomáson tartózkodó vonat személyzete útján.

Amennyiben a távvezérelt állomáson nincs erre igénybe vehető dolgozó, akkor a következő állomás vonatfogadásra kötelezett dolgozója útján ellenőriztetni kell a váltón közlekedő utolsó vonat végén a zárjelző meglétét. Amennyiben a vonaton a zárjelző megvan, ezt a tényt az utasított, vagy a vonatfogadásra kötelezett dolgozó köteles jelenteni a forgalomirányító részére.

13.4.4. Térközjelzők Megállj!-ra kapcsolása

A "Térköz Megállj!" használata esetében az érintett vonatok mozdonyvezetőit értesíteni kell.

13.4.5. Állomási főjelzők Megállj!-ra kapcsolása

Állomási főjelzők "Megállj!"-ra kapcsolása esetében az érintett vonatok mozdonyvezetőit értesíteni kell.

A vonatforgalom lebonyolítása során előforduló különleges kezeléseket külön előjegyzésben (Hibaelőjegyzési könyvben) nem kell bizonylatolni, azt a kezelés idejében a számítógép automatikusan rögzíti (ELEFANT-NT). A különleges kezelések ellenőrzése a Kezelési Szabályzatban leírtak szerint történhet.

13.5. Váltóellenőrzés, ha a forgalomirányító nem tud meggyőződni valamely váltó helyes állásáról, végállásáról

Amennyiben a forgalomirányító távvezérelt állomáson lévő valamely váltó (-k) helyes végállásáról nem tud meggyőződni (a biztosítóberendezésen a váltóról nincs információ, váltózavar, vagy váltófelvágás szimbólum látható), akkor köteles az illetékes biztosítóberendezési diszpécsernek, pályás diszpécsernek és a forgalmi vonalirányítónak a hibát bejelenteni.

A váltón abban az állásban, amelyben nincs végállás ellenőrzése a biztonsági betéttel történő lezárásig tilos vonatot közlekedtetni!

Távvezérelt állomáson ha van jelenlétes, akkor ő köteles a helyszínen elvégezni a váltó használhatóságának és helyes állásának ellenőrzését az F.2. sz. Forgalmi Utasításban és a Kezelési Szabályzatban előírtak szerint.

Amennyiben a távvezérelt állomáson nincs jelenlétes, akkor megfelelő forgalmi vizsgálóval rendelkező biztosítóberendezési munkavállaló, és az ő munkáját ellenőrző második dolgozó együtt köteles a helyszínen elvégezni a váltó használhatóságának és helyes állásának ellenőrzését az F.2. sz. Forgalmi Utasításban és a Kezelési Szabályzatban előírtak szerint.

Szükség esetén, a váltót a forgalomirányító rendelkezése szerinti állásban a Kezelési szabályzatban foglaltak szerint biztonsági betéttel le kell zárni. A biztonsági betéttel történő lezárás tényét a forgalomirányító részére be kell jelenteni, aki ezt a Fejrovas előjegyzési napló következő sorában időpont, a váltó számának és állásának (terelési irányának) megjelölésével köteles előjegyezni.

A biztonsági betéttel lezárt váltó (-k) lakatkulcsainak őrzéséért a lezárást végző dolgozó felelős. Vágányút beállítása alkalmával a forgalomirányító köteles meggyőződni arról, hogy a lezárt váltó (-k) biztonsági betétjének lakatkulcsa az őrzéséért felelős dolgozó birtokában van-e.

A biztonsági betéttel lezárt váltót csak helyreállítás céljából, a forgalomirányító engedélyével szabad felnyitni.

Amennyiben távvezérelt állomáson valamely váltót a biztosítóberendezés segítségével nem

lehet helyes állásba állítani, és a hiba a próbaállításokkal sem szüntethető meg, akkor a váltót a helyszínen használhatóság szempontjából meg kell vizsgálni, és a Kezelési Szabályzatban foglaltak szerint kell eljárni.

A vizsgálatot, ha van jelenlétes akkor ő, ha nincs, akkor megfelelő forgalmi vizsgálóval rendelkező biztosítóberendezési munkavállaló, és az ő munkáját ellenőrző második dolgozó együtt köteles a helyszínen elvégezni.

A használhatósági ellenőrzést végző munkavállaló köteles a vizsgálat eredményét a forgalomirányító részére bejelenteni. Ha a váltó megfelel a használhatóság forgalmi feltételeinek, a forgalomirányító rendelkezése szerinti állásba kell kézi forgattyúval állítani, szükség esetén az előzőekben szabályozottak szerint biztonsági betéttel lezárni.

Távvezérelt állomás váltóira felhelyezhető biztonsági betétek az állomások forgalmi irodáiban vannak elzárva.

13.6. Vágányút ellenőrzése, ha a forgalomirányító a vágány foglaltságáról nem tud meggyőződni

Amennyiben távvezérelt állomáson nem lehet meggyőződni valamely vágány (-ok) szabad voltáról (a biztosítóberendezésen a szigetelt szakaszokról nincs információ vagy foglaltságra utaló szimbólum látható), akkor a forgalomirányító köteles a hibát azonnal bejelenteni az illetékes biztosítóberendezési diszpécsernek és forgalmi vonalirányítónak.

13.6.1. Tengelyszámláló szakasz foglaltsága esetén

Ha távvezérelt állomáson valamely állomási tengelyszámláló szakasz a közlekedő vonat után foglaltságban maradt, akkor meg kell győződni arról, hogy a vonat teljes hosszában kihaladt-e az állomásról. Távvezérelt állomásokon a vágányút ellenőrzést a forgalomirányító rendelkezésére, ha van jelenlétes, akkor ő köteles megtartani. Amennyiben a távvezérelt állomáson jelenlétes nincs, a vágányút ellenőrzést az alábbiak szerint kell végezni:

- Amennyiben az állomás területén vonat áll, és a vágány a mozdonyvezető tartózkodási helyéről teljes hosszában belátható (nem korlátozott a szabadlátás és a távolbalátás, azt másik vonat sem akadályozza), akkor a vágányút áttekintésére a forgalomirányító köteles utasítani az ott tartózkodó vonat mozdonyvezetőjét, aki a vágányút szabad vagy foglalt állapotáról köteles jelentést tenni.
- Amennyiben az előzőekben leírt feltételek teljeskörűen nem biztosítottak, akkor a forgalomirányító köteles értesíteni a bejáró vonat mozdonyvezetőjét, hogy a vágányút ellenőrzést elvégezni nem tudta. Ebben az esetben a vonat csak Hívójelzéssel vagy élőszóval történt értesítés mellett járatható be vagy ki.

13.6.2. Egyéb hiba esetén

Abban az esetben ha biztosítóberendezési hiba vagy egyéb ok (pl. kábelvágás) miatt a vonalszakaszon egy vagy több állomáson nem lehet meggyőződni valamely vágány (-ok) szabad voltáról (a biztosítóberendezésen a tengelyszámláló szakaszokról nincs információ vagy foglaltságra utaló szimbólum látható), a biztosító berendezés használhatatlansága miatt állomástávolságú közlekedés kerül bevezetésre, a közlekedő vonat mozdonyvezetője a forgalomirányító rendelkezésére köteles jelenteni az állomásra/ról történt teljes be/kihaladás tényét.

A vágányszakaszra csak fentiekben szabályozottak végrehajtása után szabad vonatot bejáratni.

13.6.3. Eljárás 6000 kg-nál könnyebb vagy 300 mm-nél kisebb átmérőjű kerekekkel rendelkező jármű közlekedése esetén

A 6000 kg-nál könnyebb vagy 300 mm-nél kisebb átmérőjű kerekekkel rendelkező járművek közlekedése után a VU 8.10. sz. pontjában szabályozottak szerint kell eljárni.

13.7. Az önműködő térbiztosító berendezés használhatatlansága miatti állomástávolságú közlekedés szabályozása

Amennyiben két állomás között az önműködő térbiztosító berendezés használhatatlanná válik, a vonatok állomástávolságban kell közlekedtetni.

13.7.1. Vonatok értesítése állomástávolságú közlekedés esetén

1. Páros számú vonatok értesítését a forgalomirányító felkérésére Püspökladány állomás végzi. Amennyiben a páros számú vonat nem volt értesíthető Írásbeli rendelkezésen (pl. már elindult Püspökladány állomásról), a vonatok értesítését a forgalomirányító végzi az F.2. Utasítás Függelékei 5. sz. Függelékében előírtak alapján.
2. Páratlan számú vonatok értesítését, a forgalomirányító felkérése alapján Debrecen állomás végzi. Amennyiben a páratlan számú vonat nem volt értesíthető Írásbeli rendelkezésen (pl. már elindult Debrecen állomásról), a vonatok értesítését a forgalomirányító végzi az F.2. Utasítás Függelékei 5. sz. Függelékében előírtak alapján.
3. Amennyiben az állomáson van jelenlétes, akkor a vonatszemélyzet értesítésére utasítható az F.2. Forgalmi Utasítás Függelékei 5. sz. Függelékében előírtak alapján.
4. A közlekedéssel kapcsolatos, a forgalomirányító által közölt rendelkezéseket a vonat állomáson történő tartózkodásának idején kell lediktálni. Ha ez nem lehetséges, a vonatot alkalmas helyen az Írásbeli rendelkezés lediktálása céljából meg kell állítani.
5. A vonatok az Írásbeli rendelkezésen állomásközönkénti bontásban kell értesíteni. (pl. ha állomástávolságú közlekedés van Hajdúszoboszlótól Püspökladányig, akkor külön-külön, Hajdúszoboszló – Kaba és Kaba – Püspökladány állomásközi bontásban kell értesíteni).

Állomástávolságú közlekedés esetén, ha a forgalomirányító a biztosítóberendezés visszajelentése alapján nem tud kétséget kizáró módon meggyőződni arról, hogy a vonat a következő állomásra megérkezett (a nyílt vonalon foglaltság marad a vonat után), akkor a VU 8.6.1 sz. pontjában szabályozottak szerint köteles eljárni.

14. Rendkívüli események

14.1. Eljárás váltófelvágás esetén

Távvezérelt üzemmód esetén távvezérelt állomáson történő váltófelvágást a forgalomirányító köteles az illetékes biztosítóberendezési diszpécsernek, pályafenntartási diszpécsernek és a forgalmi vonalirányítónak bejelenteni.

Helyi üzemmód esetén a távvezérelt állomáson történt váltófelvágásról a jelenlétes köteles az illetékes biztosítóberendezési diszpécsernek, pályafenntartási diszpécsernek és a forgalmi vonalirányítónak bejelenteni.

Távvezérelt üzemmódban távvezérelt állomáson történt váltófelvágás esetén a biztosítóberendezési diszpécser köteles megfelelő forgalmi vizsgával rendelkező biztosítóberendezési dolgozók kirendelésére intézkedni.

Abban az esetben, ha az állomáson van jelenlétes, akkor ő, ha nincs akkor a kirendelt biztosítóberendezési dolgozók kötelesek a váltót forgalmi használhatóság szempontjából

megvizsgálni.

Ha a váltó megfelel a használhatóság forgalmi feltételeinek, akkor a műszaki megvizsgálásig és a helyreállítás bejelentéséig a váltón történő vonatközlekedés esetén a váltót biztonsági betéttel kell a forgalomirányító rendelkezése szerinti állásban lezárni. Egyebekben az F. 2. sz. Forgalmi Utasítás 2. fejezetében és a VU. 13.5. pontjában előírtak szerint kell eljárni.

14.2. Rendkívüli események, balesetek bejelentése

A vonalszakaszon bekövetkezett rendkívüli eseményekről a forgalomirányító és a szomszédos forgalomszabályozó állomás forgalmi szolgálattevője kötelesek egymás értesíteni.

Távvezérelt állomásokon és a csatlakozó állomásközökben bekövetkezett rendkívüli eseményekről a jelenlétes/ek (ha van/vannak), a forgalomirányítók egymást kötelesek értesíteni. A továbbiakban a jelenlétes/ek (ha van/vannak) köteles/ek a forgalomirányítók rendelkezése szerint eljárni.

Egyebekben a Balesetvizsgálati Utasítás rendelkezései érvényesek.

15. Egyéb előírások

15.1. Vagyonvédelem

Valamennyi távvezérelt állomás kulcsai az illetékes forgalmi irodában lévő kulcsszekrényekben vannak elhelyezve. A forgalmi irodák kulcsai Püspökladány állomáson a távkezelő iroda kulcsszekrényében található. A kulcsok átadás-átvétele a forgalomirányítóknál vezetett Fejrovas előjegyzési napló külön sorában történő előjegyzéssel történik.

Az állomásokon riasztó rendszer üzemel. A helyismerettel rendelkező pályavasúti dolgozók személyre szóló riasztási kódokkal rendelkeznek. A riasztási kódokat másnak átadni szigorúan tilos.

Valamennyi állomáson a forgalmi irodában riasztó van felszerelve, melynek használati útmutatója a kezelőfelület (tasztatúra) felett is kihelyezésre került. A nyitásérzékelés után 120 mp áll rendelkezésre a riasztórendszer hatástalanítására, amit folyamatos sípoló hanggal jelez. Amennyiben valamelyik társzolgálati ág a saját területeit hatástalanította, akkor nincs hangjelzés, de ettől függetlenül a forgalmi helyiségek riasztása élesítve van. Az elfogadott műveletet három rövid sípoló, az elutasított műveletet egy hosszú sípoló hang jelzi.

A riasztó rendszer használata:

1. A kezelő egység fedőlapjának lenyitása után be kell billentyűzni a négyjegyű riasztási (PIN) kódot. Amennyiben több területre is érvényes a < ; > gombokkal ki kell választani a kívánt területet.
2. Amennyiben a választott terület élesítve van kijelzőn a „terület neve (*) kikapcsol” üzenet olvasható. A * billentyű megnyomásával az adott területen kikapcsol a riasztó.
3. Amennyiben a választott terület hatástalanítva van kijelzőn a „terület neve (*) élesíteni” üzenet olvasható. A * billentyű megnyomásával az adott területen bekapcsol a riasztó.

A váróterem zárása és nyitása automatikus, probléma esetén a nyitási kódja 9999, zárni nem kell.

A távvezérelt állomásokon a forgalmi irodák mágneszárral vannak felszerelve, amelyek az ajtó mellett lévő kapcsolótáblán kóddal kikapcsolható és az ajtó nyitható. A kód négyjegyű szám a végén kettős kereszttel (pl.:1234#).

Az állomásfőnök vagy annak megbízottja a kódot az ellenőrzései során köteles megváltoztatni és azt a forgalomirányító 1. tudomására hozni, aki ezt az arra rendszeresített naplóban előjegyzi. Az aktuális kódot a forgalomirányító 1. adja ki az arra jogosult munkavállalónak. A nyitás után kb. 50 mp után a mágneszár újra bekapcsol.

Amennyiben a helyiségben lévő tartózkodás ideje alatt a mágneszár bekapcsol, a falra szerelt mozgásérzékelő aktiválásával újra kinyit. Meghibásodás esetén a falra szerelt zöld színű vészkapcsoló megnyomásával lehet a mágneszárt hatástalanítani. Vésznyitás után vészkapcsolót a mellette elhelyezett fekete színű műanyag kulccsal alapállapotba kell helyezni. Ennek elmaradása esetén a mágneszár nem fog működni, az ajtó nyitott állapotban marad. A meghibásodást azonnal jelenteni kell a forgalomirányítónak.

A kulccsal lezárható kocsifogó a tárolására valamennyi távvezérelt állomáson a forgalmi iroda bejárati ajtaja mellett, a felvételi épületen kívül elhelyezett fém tároló láda szolgál (VVU 7.1.).

15.2. Ellenőrzési kötelezettség

A vonalszakasz személyzet nélküli szolgálati helyeire vonatkozó ellenőrzési kötelezettséget a Debrecen Forgalmi Csomóponti Főnökség éves Ellenőrzési terve tartalmazza.

Mellékletek

- 1. sz. melléklet:** Nyíltvonal jellemzői
- 2. sz. melléklet:** Szolgálati helyek jellemzői
- 3. sz. melléklet:** Szolgálati helyek vázlatos helyszínrajzai
- 4. sz. melléklet:** Szolgálati helyek villamos felsővezeték kapcsolási rajzai
- 5. sz. melléklet:** Biztosítóberendezés Kezelési Szabályzata

Nyíltvonal jellemzői**1.1. Lejtési viszonyok**

A KÖFI vonalszakaszon 5 %-nál nagyobb esés, emelkedés nincs.

1.2. Helyhez kötött jelzők felállítási helye

Püspökladány - Kaba között							
páros irány				páratlan irány			
Jelölés	Szelvény-szám	Vágány	Rendelteté-se	Jelölés	Szelvény-szám	Vágány	Rendelteté-se
AT 1806a	1807+27	jobb	térközjelző	AT 1809a	1807+27	bal	térközjelző
AT 1806b		bal	térközjelző	AT 1809b		jobb	térközjelző
AT 1826a	1827+27	jobb	térközjelző	AT 1829a	1827+27	bal	térközjelző
AT 1826b		bal	térközjelző	AT 1829b		jobb	térközjelző
AT 1846a	1847+27	jobb	térközjelző	AT 1849a	1847+27	bal	térközjelző
AT 1846b		bal	térközjelző	AT 1849b		jobb	térközjelző
AT 1862a	1862+68	jobb	térközjelző	AT 1863a	1862+68	bal	térközjelző
AT 186b		bal	térközjelző	AT 1863b		jobb	térközjelző

Kaba – Hajdúszoboszló között							
páros irány				páratlan irány			
Jelölés	Szelvénytípus	Vágány	Rendeltetése	Jelölés	Szelvénytípus	Vágány	Rendeltetése
AT 1914a	1914+56	jobb	térközjelző	AT 1915a	1914+56	bal	térközjelző
AT 1914b		bal	térközjelző	AT 1915b		j	térközjelző
AT 1932a	1933+86	jobb	térközjelző	AT 1935a	1933+86	bal	térközjelző
AT 1932b		bal	térközjelző	AT 1935b		jobb	térközjelző
AT 1952a	1952+96	jobb	térközjelző	AT 1953a	1952+96	bal	térközjelző
AT 1952b		bal	térközjelző	AT 1953b		jobb	térközjelző
AT 1972a	1972+16	jobb	térközjelző	AT 1973a	1972+16	bal	térközjelző
AT 1972b		bal	térközjelző	AT 1973b		jobb	térközjelző
AT 1990a	1991+36	jobb	térközjelző	AT 1993a	1991+36	bal	térközjelző
AT 1990b		bal	térközjelző	AT 1993b		jobb	térközjelző
Hajdúszoboszló - Ebes között							
páros irány				páratlan irány			
Jelölés	Szelvénytípus	Vágány	Rendeltetése	Jelölés	Szelvénytípus	Vágány	Rendeltetése
AT 2044a	2045+60	jobb	térközjelző	AT 2047a	2045+60	bal	térközjelző
AT 2044b		bal	térközjelző	AT 2047b		jobb	térközjelző
AT 2062a	2062+77	jobb	térközjelző	AT 2063a	2062+77	bal	térközjelző
AT 2062b		bal	térközjelző	AT 2063b		jobb	térközjelző

Ebes - Debrecen között							
páratlan irány				páros irány			
Jelölés	Szelvényszám	Vágány	Rendeltetése	Jelölés	Szelvényszám	Vágány	Rendeltetése
AT 2116a	2117+20	jobb	térközjelző	AT 2119a	2117+20	bal	térközjelző
AT 2116b		bal	térközjelző	AT 2119b		jobb	térközjelző
AT 2134a	2134+42	jobb	térközjelző	AT 2135a	2134+42	bal	térközjelző
AT 2134b		bal	térközjelző	AT 2135b		jobb	térközjelző
AT 2150a	2151+62	jobb	térközjelző	AT 2153a	2151+62	bal	térközjelző
AT 2150b		bal	térközjelző	AT 2153b		jobb	térközjelző
AT 2172a	2172+32	jobb	térközjelző	AT 2173a	2172+32	bal	térközjelző
AT 2172b		bal	térközjelző	AT 2173b		jobb	térközjelző

1.3. nyíltvonali útátjárók

Püspökladány - Kaba között						
Szelvény-szám	Sorompó jelölése	Biztosítás módja	Keresztezett között	Irányfüggőség	Használhatatlanság esetén a vonatszemélyzetet értesíteni kell	Visszajelentés helye
1822+01	AS1822	fénysorompó	jelöletlen földút	Irányfüggetlen	NEM	PL
1862+05	AS1862	félsorompóval kiegészített fénsorompó	48103 sz. út	Irányfüggetlen	NEM	PL/KB
Kaba – Hajdúszoboszló között						
1902+70	AS 1902	félsorompóval kiegészített fénsorompó	Nyárfás bódé dűlőút	Irányfüggetlen	NEM	PL/KB
1921+14	AS 1921	félsorompóval kiegészített fénsorompó	Vasadi bekötő út	Irányfüggetlen	NEM	PL/KB
1950+42	AS 1950	félsorompóval kiegészített fénsorompó	Benedek dűlő	Irányfüggetlen	NEM	PL/HSZ
1975+02	AS 1975	félsorompóval kiegészített fénsorompó	Keleti főcsatorna balparti TIVIZIG magánút	Irányfüggetlen	NEM	PL/HSZ
1996+73	AS 1996	félsorompóval kiegészített fénsorompó	Erdőföld dűlő	Irányfüggetlen	NEM	PL/HSZ
Hajdúszoboszló – Ebes között						
2032+05	AS 2032	félsorompóval kiegészített fénsorompó	Kötelesi út	Irányfüggetlen	NEM	PL/HSZ
Ebes – Debrecen között						
2125+96	AS2125	fénysorompó	jelöletlen út.	Irányfüggő	igen	PL/Eb

1.4. Általános érvényű (típus) engedéllyel rendelkező típusküldemények továbbítása esetén betartandó, a vonalra, vonalszakaszra, rendelkezési szakaszra (szakaszokra) vonatkozó korlátozások

HÜSZ 4.7.1. sz. melléklet szerint

Vonalszakasz / szolgálati hely	vágány	Típus									Akadály
		11	22	33	44	55	66	77	88	99	
Szajol – Kaba		x	x	x	x	x	x	0	0	x	
Kaba – Hajdúszoboszló		x	x	x	x	t1	t1	0	0	x	
Hajdúszoboszló - Debrecen		x	x	x	x	x	x	0	0	x	

Szolgálati helyek jellemzői

2.1. Kaba

2.1.1. A szolgálati hely vágányai

Vágány száma/jele	Rendeltetése	Forgalmi használható hossza kezdőpont felé [m]	Forgalmi használható hossza végpont felé [m]	Lejtviszony kezdőpont felé [‰]	Lejtviszony végpont felé [‰]	Vonatbefolyásolás típusa	Határoló kitérő kezdőpont felől	Határoló kitérő végpont felől	TAF-TSI azonosító	Vágány besorolása	Hozzáférés	Megjegyzés
I.	vonat fogadó/indító jobb megkerülő	746	746	0,2 ‰ esés	0,2 ‰ emel- kedés	75HZ sínáramkör	40	13	HU-55-13870- 01-1	F	Nyílt	
II.	vonat fogadó/indító jobb átmenő	746	746	0,2 ‰ esés	0,2 ‰ emel- kedés	75HZ sínáramkör	12	21	HU-55-13870- 01-2	F	Nyílt	
III.	vonat fogadó/indító bal átmenő	861	861	0,2 ‰ esés	0,2 ‰ emel- kedés	75HZ sínáramkör	44	7	HU-55-13870- 01-3	F	Nyílt	
IV.	vonat fogadó/indító bal megkerülő	788	779	0,2 ‰ esés	0,2 ‰ emel- kedés	75HZ sínáramkör	48	11	HU-55-13870- 01-4	F	Nyílt	
V.	vonat fogadó/indító vágány	731	723	0,2 ‰ esés	0,2 ‰ emel- kedés	75HZ sínáramkör	50	15	HU-55-13870- 01-5	E	Nyílt	
VI.	vonat fogadó/indító vágány	629	629	0,2 ‰ esés	0,2 ‰ emel- kedés	75HZ sínáramkör	50	15	HU-55-13870- 02-6	F	Nyílt	

Vágány száma/jele	Rendeltetése	Forgalmi használható hossza kezdőpont felé [m]	Forgalmi használható hossza végpont felé [m]	Lejtviszony kezdőpont felé [‰]	Lejtviszony végpont felé [‰]	Vonatbefolyásolás típusa	Határoló kitérő kezdőpont felől	Határoló kitérő végpont felől	TAF-TSI azonosító	Vágány besorolása	Hozzáférés	Megjegyzés
VII.	kihúzó csonka vágány		182	0,2 ‰ esés	0,2 ‰ emelkedés	Nincs	32	ütközőbak	HU-55-13870-02-7	K	Nyílt	
VIII.	kihúzó csonka vágány		354	0,2 ‰ esés	0,2 ‰ emelkedés	Nincs	15	ütközőbak	HU-55-13870-01-8	F	Nyílt	
IX.	kihúzó csonka vágány	273				Nincs	ütközőbak	12	HU-55-13870-01-9	K	Nem nyílt	
X.	tároló csonka vágány		200	0,7 ‰ esés	0,7 ‰ emelkedés	Nincs	24	ütközőbak	HU-55-13870-01-10	K	Nyílt	
XI.	tároló csonka vágány		200	0,7 ‰ esés	0,7 ‰ emelkedés	Nincs	24	ütközőbak	HU-55-13870-01-10	K	Nyílt	

Vágány száma/jele	Rendeltetése	Forgalmi használható hossza kezdőpont felé [m]	Forgalmi használható hossza végpont felé [m]	Lejtviszony kezdőpont felé [‰]	Lejtviszony végpont felé [‰]	Vonatbefolyásolás típusa	Határoló kitérő kezdőpont felől	Határoló kitérő végpont felől	TAF-TSI azonosító	Vágány besorolása	Hozzáférés	Megjegyzés
XII.	Rakodó, tároló vágány	780	786	0,7 ‰ esés	0,7 ‰ emelkedés	Nincs	22	28	HU-55-13870- 01-12	K	Nyílt	1874-1877 szelvényben rakodó terület
XIII.	vonat indító/ fogadó vágány	759	752	0,27‰ esés	0,7 ‰ emelkedés	75HZ sínáramkör	20	28	HU-55-13870- 01-13	E	Nyílt	Vonat ki/be járatása a végpont felé/ felől lehetséges
XIV.	vonat indító/fogadó vágány	773	795	0,7 ‰ esés	0,7 ‰ emelkedés	75HZ sínáramkör	24	30	HU-55-13870- 01-14	B	Nyílt	Vonat ki/be járatása a végpont felé/ felől lehetséges

2.1.2. Ro-La forgalom lebonyolítására kijelölt vágányok (vágánykapcsolatok) felsorolása

A Ro-La vonatok a II. sz. és III. sz. átmenő fővágányon, valamint az I. és IV. vonatfogadó fővágányon közlekedtethetők.

Kezdőpont felőli oldal:

Vágány	Be/Kijárat Püspökladány felé/ felől a jobb vágányról/-ra	Be/Kijárat Püspökladány felé/ felől a bal vágányról/-ra
--------	---	--

	Egyenes irányba álló váltók	Kitérő irányba álló váltók	Egyenes irányba álló váltók	Kitérő irányba álló váltók
I.	34,36,38	40	36,38	26,34,40
II.	34,36,38,40		36,38,40	26,34
III.	34,36,44	38,42	26,42,44	
IV.	34,36,46,48	38,42,44	26,42,46,48	44

Végpont felőli oldal:

Vágány	Be/Kijárat Hajdúszoboszló felé/ felől a jobb vágányról/-ra		Be/Kijárat Hajdúszoboszló felé/ felől a bal vágányról/-ra	
	Egyenes irányba álló váltók	Kitérő irányba álló váltók	Egyenes irányba álló váltók	Kitérő irányba álló váltók
I.	1,9	13	3	5,9,13
II.	1,9,13		3,13	5,9
III.	5,7	1,3	3,5,7	
IV.	5,7,11	1,3	3,5	7,11

2.1.3. Utasperonok hossza, szélessége, sínkorona feletti magassága (sk0, sk15, sk30, sk55), burkolata, az utasok részére kijelölt megközelítési útvonal meghatározása

Az állomáson az alábbi utas peronok találhatóak:

Peron jele	Vágány száma	Szelvény számtól	Szelvény számig	Hossza (m)	Szélessége (m)	Burkolata	Magassága (cm)
A	I.	1886+50	1889+80	300	6,0	térkő	55
B	III.-IV.	1886+85	1889+85	300	9,2	térkő	55

Az „A” peron az utasok részére megközelítési úton érhető el. A „B” peron az „A” peronról az 1888+30 sz. szelvényben lévő gyalogos aluljárón keresztül érhető el.

A peronokon 1-1 db, 1000 kg teherbírású villamos személyfelvonó üzemel.

Az „A” és „B” peron végpont felőli végén a 1889+99 sz. szelvényben üzemi átjáró létesült.

2.1.4. Helyhez kötött jelzők felállítási helye, jelölése, rendeltetése

Kezdőpont felől			végpont felől		
Jelölés e	Szelvény -szám	Rendeltetése	Jelölés e	Szelvény -szám	Rendeltetése
A	1877+48	Jobb vágány bejárati jelző	C	1898+50	Jobb vágány bejárati jelző
B	1877+48	Bal vágány bejárati jelző	D	1898+50	Bal vágány bejárati jelző
K1	1884+09	Kijárat jelző	V1	1891+59	Kijárat jelző
K2	1884+09	Kijárat jelző	V2	1891+59	Kijárat jelző
K3	1884+42	Kijárat jelző	V3	1893+07	Kijárat jelző
K4	1884+83	Kijárat jelző	V4	1892+66	Kijárat jelző
K5	1885+28	Kijárat jelző	V5	1892+55	Kijárat jelző
K6	1885+28	Kijárat jelző	V6	1892+50	Kijárat jelző
K13	1871+43	Fedező jelző	V13	1878+86	Kijárat jelző
K14	1871+43	Fedező jelző	V14	1879+32	Kijárat jelző
E10	1868+93	Törpe tolatásjelző	B15b	1893+40	Törpe tolatásjelző
B12	1868+50	Árbocos tolatásjelző	E13	1893+70	Törpe tolatásjelző
E16	1868+90	Árbocos tolatásjelző	E5	1895+23	Törpe tolatásjelző
B20a	1871+10	Törpe tolatásjelző	B3	1896+35	Törpe tolatásjelző
B22	1871+60	Törpe tolatásjelző	E1	1896+94	Törpe tolatásjelző
J22	1871+60	Törpe tolatásjelző			
B28	1878+95	Törpe tolatásjelző			
E26	1879+04	Törpe tolatásjelző			

B34	1879+63	Törpe tolatásjelző			
E30	1880+06	Törpe tolatásjelző			
SR2-1	2+83	Árbocos tolatásjelző			
J32	1880+78	Törpe tolatásjelző			
E38	1881+28	Törpe tolatásjelző			
SR2-2	2+23	Törpe tolatásjelző			
E44	1882+88	Törpe tolatásjelző			
J46	0+42	Törpe tolatásjelző			

Tolatásjelzők:

- Törpe tolatásjelző: E10, B20a, B22, J22, B28, E26, B34, E30, J32, E38, SR2-2, E44, J46
- Árbocos tolatásjelző: B12, E16, SR2-1,

Egyéb, helyhez kötött jelzők:

Tolatási határjelzők:

- kezdőpont felőli oldalon: a A és B jelű bejárati jelzőktől visszafelé a 1877+98 sz. szelvényben 1-1 db
- végpont felőli oldalon: a C és D jelű bejárati jelzőktől visszafelé 50 méterre, az 1898+00 sz. szelvényben 1-1 db,

„Üzemben lévő villamos mozdonyokkal nem járható pályaszakasz eleje” jelző van elhelyezve a felsővezetéken:

- 14 sz. váltó kitérő irányában
- 18 sz. váltó kitérő irányában
- A VII. sz. vágányon a 1882+42 sz. szelvényben.
- A IX. sz. vágányon a 1861+90 sz. szelvényben.
- A X. sz. vágányon a 1873+05 sz. szelvényben.
- A XI. sz. vágányon a 1873+05 sz. szelvényben.
- A XII. sz. vágányon a 1873+70 sz. szelvényben.
- A 28. sz. váltó egyenes irányában.
- A 46. sz. váltó egyenes irányában

Kihajtható „Leeresztett áramszedővel bejárando pályaszakasz eleje” jelző (felsővezetéki oszlopokon):

- A és B jelű bejárati jelzők előtt az 1877+58 szelvényben
- C és D jelű bejárati jelzők előtt az 1898+98 szelvényben

Kihajtható „Leeresztett áramszedővel bejárando pályaszakasz vége” jelző van elhelyezve az 1877+58 és az 1898+98 sz. szelvényben elhelyezett „Leeresztett áramszedővel bejárando pályaszakasz eleje” jelző hátoldalán.

Kihajtható „Figyelmeztető jelző” jelző van elhelyezve Kaba-Püspökladány között a jobb és bal vágány mellett az 1875+08 és Kaba-Hajdúszoboszló között a jobb és bal vágány mellett az 1902+46 sz. szelvényben.

Vágányzáró-jelző:

- A VII. sz. kihúzó vágány végén a1882+61 sz. szelvényben lévő ütközőbakon.
- A VIII. sz. kihúzó vágány végén a1896+90 sz. szelvényben lévő ütközőbakon.
- A IX. sz. kihúzó vágány végén a 1865+91 sz. szelvényben lévő ütközőbakon.
- A X. sz. tároló vágány végén a 1873+51 sz. szelvényben lévő ütközőbakon.
- A XI. sz. tároló vágány végén a 1873+51 sz. szelvényben lévő ütközőbakon.

Figyelmeztető jelek

Úrszelvénybe nyúló létesítményre figyelmeztető jel:

- Úrszelvénybe nyúló létesítményre figyelmeztető jel található az I. sz. vágány mellett létesített A, valamint a III. és IV. sz. vágányok között létesített B peronok mindkét oldalán.

Tolató-vágányutas biztosítóberendezés hatáskörzetének végére figyelmeztető jel:

- A E26, B34, SR2-1, B3, E1 tolatásjelző hátoldalán van elhelyezve.

2.1.5. A váltókra vonatkozó adatok. Váltófűtő-berendezéssel ellátott váltók. A 40 km/h sebességnél nagyobb sebességgel járható váltók, váltókapcsolatok és az azokon alkalmazható sebesség

Váltó								
Száma	Szabványos állás	Biztosított	Állítási módja	Zárszerkezet típusa	Lezárható	Biztonsági betét	Állandóan zárva tartott	Váltófűtés

			Villamos	Helyszíni	Kampózá	Zárnyelv	Spherolock				
10	E	X	X				X	X			X
12	E	X	X				X	X			X
14	E	X	X				X	X			X
16	E	X	X				X	X			X
18a	F	X	X				X	X			X
18b	M	X	X								
20a	F	X	X				X	X			X
20b	M	X	X				X				
22	E	X	X				X	X			X
24	E	X	X				X	X			X
26	E	X	X				X	X			X
28	E	X	X				X	X			X
30	E	X	X				X	X			X
32	E	X	X				X	X	X (E/K)		X
34	E	X	X				X	X	X (E/K)		X
36	E	X	X				X	X	X (E/K)		X
38	E	X	X				X	X	X (E/K)		X
40	K	X	X				X	X	X (E/K)		X
42	E	X	X				X	X	X (E/K)		X
44	E	X	X				X	X	X (E/K)		X
46	K	X	X				X	X	X (E/K)		X
48	E	X	X				X	X	X (E/K)		X
50	E	X	X				X	X	X (E/K)		X
1	E	X	X				X	X	X (E/K)		X
3	E	X	X				X	X	X (E/K)		X
5	E	X	X				X	X	X (E/K)		X
7	E	X	X				X	X	X (E/K)		X
9	E	X	X				X	X	X (E/K)		X
11	E	X	X				X	X	X (E/K)		X
13	E	X	X				X	X	X (E/K)		X
15a	F	X	X			X		X	X(FF,FM)		X

15b	M	X	X			X		X	X(MM,MF)		X
-----	---	---	---	--	--	---	--	---	----------	--	---

2.1.6. Helyhez kötött védelmi berendezések (vágányzáró sorompók, kisiklasztó saruk), vágányzáró szerkezetek (földkúp, ütközőbak) felsorolása, helye, valamint függősége

Kisiklasztó saruk:

Kisiklasztó saru	Hozzá tartozó váltó	Szelvény	Kisiklasztó saru	Hozzá tartozó váltó	Szelvény
KS2	12	1858+50	KS8	20b	1871+60
KS4	18a, 20a	1868+90	KS10	20b	1871+60
KS6	14, 16	1871+10	KS12	28	1878+95

A kisiklasztó saruk állítása elektromos úton történik.

2.1.7. Eszközök, kulcsok tárolás helye

A biztonsági betétek kulcsai a forgalmi irodában, a másodkulcsok Püspökladány állomás állomásfőnöki irodában található. A kulccsal lezárható kocsifogó alátétek és kulcsaik Kaba állomáson a felvételi épület melletti tároló ládában került elhelyezésre. A kulccsal lezárható kocsifogó alátétek lakatjainak másodkulcsai Püspökladány állomás állomásfőnöki irodában található.

Páros féksaruk, rögzítősaruk a forgalmi irodában található.

A Kaba-Nádudvar sajátcélú csatlakozó vasúti pályához tartozó váltózárak- és védelmi berendezések kulcsai Püspökladány állomáson a távkezelői szolgálati helyen, valamint Debrecen állomás felső forgalmi irodájában, másodkulcsai Püspökladány állomásfőnöki irodában vannak elzárva.

Ezek a következők: VS I./1; VS I/2; I/1; I/2; II/1; KS II/1; KS II/2; III/1; VS III/1; KSIII/1; IV/1; IV/2; VS IV/1; VS IV/2

2.1.8. Űrszelvénybe nyúló műtárgyak felsorolása

Űrszelvénybe nyúló műtárgyak az állomáson, az alábbi helyeken található:

- Az I. sz. vágány mellett létesített oldalperon a 1886+50-1889+50 sz. szelvények között.
- A III. és IV. vágányok között létesített szigetperon a 1886+85-1889+85 szelvények között.

2.1.9. Villamos felsővezetési rendszer jellemzői, állomási kapcsolókert, kapcsolási helyek, szakaszolók (kézi, távvezérelt) elhelyezése, valamint hordozható csak villamos a mozdonyokra vonatkozó jelzők, földelő rudak tárolási helye és darabszáma. Villamos mozdonnal csak részben járható vágányok hossza, iránya

A 100. sz. Budapest Nyugati – Záhony fővonal villamosított.

A munkavezeték energiaellátása 50 periódusú árammal, 25000 volt feszültségi értékkel az alábbi viszonylatban történik:

A nádudvari vontatóvágány és a Kabai Agrár-Ipari Park Kft. I. és II. összekötő vágánya fölött, valamint a XII. vágányon a rakodóhely teljes hosszában nincs felsővezeték, így a kezdőpont felől a 1873+70 sz. szelvényben elhelyezett „Üzemben lévő villamos mozdonyokkal nem járható pályaszakasz eleje”-jelzőig járható.

A végpont felőli végén villanymozdonnal nem járható.

Kaba – Püspökladány állomások között a vonali felsővezetékben „Fázishatár” osztja meg a karcagi és az ebesi villamos alállomás táplálási szakaszát. A fázishatár az 1860+06 sz. szelvényben található.

Állomási áramkörök:

Áramkör neve	Áramkörhöz tartozó vágányok
Állomás jobb/ Áj	I. és II. sz. vágányok
Állomás bal/ Áb	III. sz. vágány
Állomás bal mellék/ áb	IV, V, VI és VIII. sz. vágányok
Ipar/ I	VII, IX, X, XI, XII, XIII. és XIV sz. vágányok

Az állomási felsővezeték válaszszigetelőkkel Állomás jobb (Áj), Állomás bal (Áb) és Állomás bal mellék (áb) áramkörökre van osztva. Az I. szakaszolóval kapcsolható a VII, IX, X, XI, XII, XIII. és XIV sz. vágányok feletti felsővezeték.

Villamos mozdonnal csak részben járható vágányok felsorolása:

- A XII. sz. vágány a kezdőpont irányából, a 1873+70 sz. szelvényben elhelyezett „Üzemben lévő villamos mozdonyokkal nem járható pályaszakasz eleje”-jelzőig járható.

Kapcsolási helyek, szakaszolók neve, elhelyezkedése:

- A kapcsolókert a Felvételi épület és a PFT épülete között található az 1887+10 sz. szelvényben. A kapujának kulcsa a forgalmi irodai kulcsszekrényben áll őrzés alatt.

Szakaszolók			
Megnevezése/Jele	Működtetése	Szabványos állása	Helye
Budapest jobb/ Bpj	távkezelt	bekapcsolt	Kapcsolókert
Budapest bal/ Bpb	távkezelt	bekapcsolt	Kapcsolókert
Záhony jobb /Znj	távkezelt	bekapcsolt	Kapcsolókert
Záhony bal/ Znb	távkezelt	bekapcsolt	Kapcsolókert
Allomás jobb/ Áj	távkezelt	bekapcsolt	Kapcsolókert
Allomás bal/ Áb	távkezelt	bekapcsolt	Kapcsolókert
Allomás bal mellék/ áb	távkezelt	bekapcsolt	Kapcsolókert
Összekötő bal/ Öb	távkezelt	bekapcsolt	Kapcsolókert
Összekötő jobb/ Öj	távkezelt	bekapcsolt	Kapcsolókert
Ipar/ I	távkezelt	bekapcsolt	1880+35 sz. szelvényben a 188/04 sz. oszlopon
Üzemi1/ Ü1	távkezelt	bekapcsolt	1879+76 sz. szelvényben 188/17 sz. oszlopon
Üzemi2/ Ü2	távkezelt	bekapcsolt	1879+76 sz. szelvényben 188/18 sz. oszlopon
Üzemi3/ Ü3	távkezelt	bekapcsolt	1895+56 sz. szelvényben 190/07 sz. oszlopon
Üzemi4/ Ü4	távkezelt	bekapcsolt	1895+56 sz. szelvényben 190/08 sz. oszlopon
STR1 Váltófűtés	Kézi	bekapcsolt	1881+10 sz. szelvényben a 18806a sz. oszlopon
STR2 Biztosítóberendezés alátáplálás	Kézi	bekapcsolt	1887+10 sz. szelvényben kapcsolókert mellett a 18836a sz. oszlopon
STR3 Váltófűtés	Kézi	bekapcsolt	1894+13 sz. szelvényben a 18925a sz. oszlopon
STR4	Kézi	bekapcsolt	1870+21 sz. szelvényben C103/a sz. oszlopon

Szakaszolók			
Megnevezése/Jele	Működtetése	Szabványos állása	Helye
Váltófűtés			

A villamos felsővezeték szakaszolóinak ki-és bekapcsolása a Villamos alállomásra telepített FET/HETA központból távkezeléssel történik.

A kapcsolások elvégzésére kijelölt személy:

- Az Ü1, Ü2, Ü3, Ü4, STR1, STR2, STR3, STR4 szakaszolókat kizárólag a felsővezetékes szakszolgálat munkavállalói kezelhetik.

Az STR1, STR2, STR3, STR4 szakaszolók lakattal vannak lezárva. Kulcsai a forgalmi irodában levő kulcsszekrényben van elhelyezve. A kapcsolókerti szakaszolók működtetése az ebesei alállomásról FET számítógépről vagy a forgalmi irodában található HETA számítógépről helyi távvezérléssel történik. A szakaszoló kert (kapcsolókert) a felvételi épület kezdőpont felőli oldalán helyezkedik el. A szakaszoló kert kapujának kulcsa, az áramkörök szakaszolóinak hajtásszekrény kulcsa, valamint az Raktári áramkör kézi szakaszolójának kulcsa a forgalmi tárolóban a kulcsszekrényben található.

Amennyiben a távvezérlés nem működik, a szakaszolókat a helyszínen nyomógombos kezeléssel, amennyiben ez is hatástalan, szintén a helyszínen, villáskulccsal kell kapcsolni, amelyet az alállomás dolgozói végeznek. A kapcsolásnál ügyelni kell, hogy a hajtásszekrényben lévő háromállású kapcsoló a megfelelő állásba legyen állítva.

Általános feltételek:

Kaba állomáson valamennyi feszültségmentesítésre és földelésre Ebes villamos alállomás elektrikusától kell engedélyt. Amennyiben a megközelítési távolságon belül (2 m) kell munkát végezni, a felsővezeték utasítás szerint feszültségmentesíteni kell.

Az áramkörök ki-, és bekapcsolását, földelését, a földelés megszüntetését csak az az érvényes felsővezeteki vizsgálóval rendelkező dolgozó végezheti. A Villamos üzemi naplóban a kapcsolók állására, valamint a földelőrudak tárolására vonatkozóan mindig a valós helyzetet kell rögzíteni. A Villamos üzemi napló vezetését Püspökladány állomáson a forgalomirányító végzi.

Hordozható csak villamos a mozdonyokra vonatkozó jelzők (a tároló ládában):

- 3 db kitűzhető „Leeresztett áramszedővel bejárando pályaszakasz eleje”,
- 3 db kitűzhető „Leeresztett áramszedővel bejárando pályaszakasz vége”
- 2 db kitűzhető „Figyelmeztető” jelző van elhelyezve.

2.1.10. Világítási körzetek és azok kapcsolásának módja

Az állomáson a térvilágítás önműködően, alkonykapcsolóval működik. Az alkonykapcsoló meghibásodása esetén a térvilágítást a forgalmi irodában lévő kapcsolószekrényből lehet működtetni, a Világítási naptárban meghatározottak figyelembe vételével, a feliratozás szerint. A pénztárcsarnok világítása a nyitvatartási idő alatt folyamatos, a váróterem zárva tartási ideje alatt vészvilágítás üzemel.

2.1.11. Az állomás területén működő egyéb szakágak, vállalkozó vasúti társaságok és külső vasúti vállalkozások felsorolása, azok vágány-összeköttetései, elhatárolása

Mindkét állomás területén működő vállalkozó vasúti társaság:

- Vágánykapcsolat nélkül a MÁV START Vasúti Személyszállítási Zrt. TSZVI. Debrecen (Kaba).

2.1.12. Elsősegélynyújtásnál figyelembe vehető és használható eszközök tárolási helye

Az állomáson elsősegélynyújtáshoz szükséges eszköz nincs.

2.1.13. Az egyes szolgálati helyeken (helyiségekben) a forgalmi szolgálat ellátásához szükséges utasítások, szabályzatok, segédkönyvek, VU-k, rendeletek elérhetősége

Az utasítások, szabályzatok, segédkönyvek, Végrehajtási Utasítások a Pályavasúti Intraneten érhetők el.

2.1.14. Általános segélyhívó, polgárórség, vagyonőrök, fegyveres biztonsági őrök, önkormányzat, továbbá a szolgálati helyen jelen lévő és vasúti tevékenységet végző vasúti társaságok és külső vállalkozások címe, telefonszáma

Megnevezése	Címe	Telefonszáma
Központi segélyhívó		112, 909 (vasúti telefonon)
Polgárórség		Tel: 06/30-206-6472
Polgármesteri Hivatal	4183. Kaba, Szabadság tér 1.	Tel: 06-54-460-313
MÁV START Személyszállítási Zrt TSZVI. Debrecen,	4183. Kaba, Vasút u. 4	Személypénztár Tel: 03-64-33

Megnevezése	Címe	Telefonszáma
kirendeltség Kaba		
B+N Referencia Zrt.	Komlóska, Szkalka köz 1	Tel: 06-70-311-4399

2.1.15. Az állomáshoz tartozó iparvágányok, sajátcélú vasúti pályahálózatok felsorolása, a kiszolgálás módja

Iparvágány, sajátcélú vasúti pályahálózat	kiszolgálás módja
Kabai Agrár-Ipari Park Kft.	tolatás
Chemical-Seed Kft. (forgalom szünetelés)	tolatás
Agroferm Zrt.	tolatás
TIG. Tartalékgazdálkodási Közhasznú Társaság (forgalom szünetelés)	tolatás
Agrokémiai Kereskedelmi és Szolgáltató Kft.	tolatás
Nagisz Zrt. (forgalom szünetelés)	tolatás

2.1.16. Az állomásbejárásra, körzetbejárásra kötelezettek felsorolása és a tevékenység végrehajtásának helyi szabályozása

Állomás bejárásra a jelenlétes kötelezett ha az állomás területén járművek vannak a szolgálat átvétel vagy kezdés után vonatmentes időben, lehetőleg 2 órán belül köteles állomásbejárást tartani. A bejárás tényét és eredményét a Fejrovatos előjegyzési naplóban elő kell jegyezni és a forgalomirányítónak be kell jelenteni, „.....ó....p állomásbejárást tartottam, hiányosság...vagy hiányosság nincs. Aláírás”,

2.1.17. Szolgálatátadás-átvétel helyi szabályozása

Az állomáson csak elrendelt esetben teljesít szolgálatot jelenlétes. Amennyiben a szolgálatátadás személyesen történik akkor szóban és írásban történik a szolgálatátadás, ha nem akkor elég a Fejrovatos előjegyzési naplóban előjegyezni a szolgálat megkezdésének és befejezésének az időpontját.

Személyes szolgálatátadás esetén a szolgálatra jelentkező munkavállalóval közölni kell az elvégzendő munkát, és a folyamatos, biztonságos szolgálat ellátásához szükséges tudnivalókat. Az átadó munkavállalónak kötelessége a Szolgálati beosztásban meghatározott ideig a helyszínen maradni a folyamatos szolgálat biztosítása céljából.

A szolgálatátadás-átvétel rendszeresen ismétlődő szövegrésze (állandóan átadandók) a Fejrovatos előjegyzési napló fedőlapjának belső oldalára ragasztott fedvényel kerül előjegyzésre, amire a szolgálatátadás szövegében utalni kell.

Az ELEKTRA 2 biztosító berendezésen „Felhasználó váltás” kezeléssel veszik át a szolgálatot.

2.1.18. A váltók használhatóságának ellenőrzése szolgálat átvételkor és ellenőrzések alkalmával

A jelenlétes a szolgálatátvételt vagy szolgálatba lépést követően köteles a biztosítóberendezés által közvetített visszajelentések kiértékelésével meggyőződni a váltók használhatóságáról, állomásbejárás alkalmával a helyszínen rátekintéssel köteles meggyőződni a bejárás útvonalába eső váltók használhatóságáról.

Az állomásfőnök és megbízottja által tartott ellenőrzéskor az ellenőrzés útvonalába eső váltók használhatóságáról győződik meg.

2.1.19. A berendezés használhatatlansága esetén a vágányút beállításához szükséges idők meghatározása vágányutanként

Berendezés használhatatlansága esetén:

Vágányra/ vágányról	I.	II.	III.	IV.	V.	VI.
Bejárat/kijárat Püspökladány felől/felé a jobb vágányról/ra	38 perc	36 perc	42 perc	48 perc	50 perc	52 perc
Bejárat/kijárat Püspökladány felől/felé a bal vágányról/ra	42 perc	40 perc	34 perc	40 perc	42 perc	44 perc
Bejárat/kijárat Hajdúszoboszló felől/felé a jobb vágányról/ra	36 perc	34 perc	38 perc	42 perc	50 perc	52 perc

Vágányra/ vágányról	I.	II.	III.	IV.	V.	VI.
Bejárat/kijárat Hajdúszoboszló felől/felé a bal vágányról/ra	40 perc	38 perc	34 perc	38 perc	46 perc	48 perc

2.1.20. A jelenlétes vágányút áttekintési kötelezettségének, szükség esetén a tényleges bejárás szabályozása

A vágányút ellenőrzését a forgalomirányító rendelkezésére, ha van jelenlétes, akkor ő köteles megtartani, melynek eredményét és idejét a Fejrovatos előjegyzési napló következő sorában elő kell jegyezni.

2.1.21. Mellékvágányokban és más szolgálati ágak területén lévő vágányzatban található lezárható váltók felsorolása, azok lezárásának és felnyitásának szabályozása

Leszabályozás nem szükséges.

2.1.22. A jelenlétes általi váltóellenőrzés megtartásának szabályozása villamos úton központból állított váltóknál a berendezés meghibásodása esetén

A váltóellenőrzés megtartása a helyszínen amennyiben szolgálatot teljesít - a jelenlétes végzi a forgalomirányító rendelkezésére. A biztonsági betétek felhelyezésének időpontját a Fejrovatos előjegyzési napló következő sorában óra, perc megjelölésével, a lezárt váltók számával kell előjegyezni, aláírni és a forgalomirányító 1 részére telefonon közölni.

2.1.23. Állomási útátjárók

Szelvény-szám	Sorompó jelölése	Biztosítás módja	Keresztezett közút	Visszajelentés helye
2+69 (Kaba-Nádudvar vontató vágány)	SR2	fénysorompó	4.sz. főút	PL/KB

2.1.24. Vasúti járműmérleggel kapcsolatos előírások

Az állomáson vasúti jármű mérleg nincs.

2.1.25. Mozdonyok körüljáratására kijelölt vágányok

Törökszentmiklós és Fegyvernek-Örményes állomásokon a mozdonyok körüljáratására valamennyi fővágány felhasználható.

2.1.26. Járműkapcsolás esetén a rögzítősaruk használatának tilalmára vonatkozó előírások

A mozdonyok körüljáratására elsősorban az V. vágányt, a fogadó-indító vágánycsoporton a XIII. vagy XIV. vágányt kell felhasználni. Amennyiben a mozdonyok körüljáratására a kijelölt vágányok bármely ok miatt nem használhatók fel, a forgalmi szolgálattevő másik vágányt jelöl ki. Távolbalátás korlátozottsága esetén is e vágányokat kell felhasználni, de figyelmeztetni kell a mozdonyvezetőt, hogy a körüljáratást olyan sebességgel végezheti, hogy a jelentkező akadály előtt meg tudjon állni.

2.1.27. Az állomás (szolgálati hely) vágányainak rendkívüli küldemények továbbítása szempontjából történő csoportba sorolására vonatkozó előírások

Az állomási vágányok jelölése:

Vágány	Osztály
I.	F csoportú
II.	F csoportú

Vágány	Osztály
III.	F csoportú
IV.	F csoportú
V.	F csoportú
VI.	F csoportú
VII.	K csoportú
VIII.	F csoportú
IX.	K csoportú
X.	K csoportú
XI.	K csoportú
XII.	K csoportú
XIII.	E csoportú
XIV.	B csoportú

A 11-es, 22-es, 33-as, 44-es, 55-ös, 66-os, 88-as és 99-es számú típus küldeményeknél az általános feltételeken túlmenően egyéb korlátozás Kaba állomáson nincs.

A 01, 02, 77-es számú típusküldeményt továbbító vonat az állomás C-D-E-F jelű vágányain, a vonatszemélyzet állandó figyelése mellett 10 km/óra sebességgel közlekedhet. Az állomáson, a szomszédos vágányokon csak álló járművek lehetnek, ezeknek, valamint a rakszelvényen túlérő küldeményt továbbító vonatoknak is, ha másik vonattal találkozik, a biztonsági határjelzőtől legalább 30 m-rel bentebb kell lenni.

2.1.28. Tengelytúlterhelt járművek esetén az állomás (szolgálati hely) mellékvágányaira vonatkozó korlátozások

Állomási mellékvágányokra érvényes korlátozások:

Kaba					
A mellékvágány ÁVU szerinti megnevezése	A vonali tengelyterheléssel	08-as típusra (túlsúlyos mozdonyok)	65-ös típusra (túlsúlyos küldemények)	Tengelyterhelés korlátozás esetén	
	alkalmazható sebesség (km/h)			alkalmazható tengelyterhelés (kN)	alkalmazható sebesség (km/h)
VI.	40	20	40	-	-

VII. csonka	10	0	10	-	-
VIII. csonka	40	20	40	-	-
IX. csonka	10	0	10	-	-
X. csonka	10	0	10	-	-
XI. csonka	10	0	10	-	-
XII.	10	0	10	-	-
Új rakodó	0	0	0	210	5

A Kaba – Nádudvar vontatóvágányon 21,0 t. tengelyterhelésű kocsik és vontatójárművek 20 km/h sebességgel, a belőlük kiágazó iparvágányokon 5 km/h sebességgel továbbíthatók.

2.1.29. A gyalogosok közlekedésére és a szolgálati helyek megközelítésére szolgáló közlekedési útvonalak kijelölése, erre a célra a kerékpár használatának lehetősége. Kézikocsik, targoncák és egyéb közúti járművek közlekedési útvonalainak kijelölése, a vágányokon való áthaladásuk engedélyezésének módja, valamint az életvédelmi kerítésen — szolgálati célú közlekedés érdekében — létesített zárható átjáró használatának feltételei

Villamos targonca, kézikocsi Kaba állomáson nincs rendszeresítve. Más szolgálati ág ilyen járművel, csak ha van jelenlétes az Ő engedélyével és az általa megszabott feltételekkel közlekedhet. A gyalogos közlekedésre kijelölt szilárd és nem szilárd utakon kerékpárral felülve közlekedni tilos!

A váltókörzetek gyalogos megközelítésére a III. és IV. sz. vágányok közötti tolatási padkát kell használni.

A II. és III. sz. vágányok között a 1886+50-1890+25 sz. szelvények között életvédelmi kerítés épült.

Az A és B peron végpont felőli végén a 1889+99 sz. szelvényben üzemi átjáró létesült.

Az üzemi átjárónál az életvédelmi kerítésbe két oldalra nyíló, zárral ellátott kapuk kerültek beépítésre, amely biztosítja a gyalogos aluljáró lezárása esetén, valamint a liftek üzemzavara, vagy bármely ok miatti lezárása, vagy mozgáskorlátozott utas utazása esetén a peronok közötti közlekedést ha az állomáson van jelenlétes.

A kapu zárok a kulcsai a forgalmi irodában van.

Kerékpárral a végpont felőli váltókörzet megközelítésére a felvételi épület város felőli oldalán levő, szilárd burkolatú utat kell használni.

Kerékpárral a kezdőpont felőli váltóközvet megközelítésére a felvételi épület város felőli oldalán levő, szilárd burkolatú közutat (Vasút út) kell használni.

A váltóközvetek közüti járművel történő megközelítésére szintén ezeket az utakat kell használni.

2.1.30. Az állomási rakodóvágányok és a hozzájuk tartozó rakodóterületek kijelölése

Közforgalmú rakodóterületek Kaba állomáson:

- Kaba állomás XII. vágányán a 1874-1877 szelvények között kiépített 300x6 m méretű burkolt, kivilágított rakodó terület.
- A Kaba- Nádudvar csatlakozó vasúti pályából a 7+19 sz. szelvényben az I/1 sz. váltóval ágazik ki, majd a 10+22 sz. szelvényben az I/2 sz. váltóval ágazik vissza az ún. "Újrakodó" vágány. Mellette 160X30 méter méretű burkolt rakodó terület található. A vágány mellett térvilágítás nincs, ezért kiszolgálás csak nappali világosság mellett végezhető.

A rakodóvágányok melletti burkolt rakodóterület a PLO kezelésében van. A rakodóterületek és a környezetükben lévő berendezések állapotát az állomásfőnök vagy a megbízottja a heti ellenőrzése alkalmával ellenőrzi. Hiányosság, rendellenesség esetén az illetékes diszpécseri szolgálat részére a bejelentést megteszi.

A rakodóterület kiszolgálása tolatási művelettel történik.

2.2. Hajdúszoboszló

2.2.1. A szolgálati hely vágányai

Vágány száma/jele	Rendeltetése	Forgalmi használható hossza kezdőpont felé [m]	Forgalmi használható hossza végpont felé (m) [m]	Lejtviszony kezdőpont felé [%]	Lejtviszony végpont felé [%]	Vonatbefolyásolás típusa	Határoló kitérő kezdőpont felől	Határoló kitérő végpont felől	TAF-TSI azonosító	Vágány besorolása	Hozzáférés	Megjegyzés
I.	vonat fogadó/indító bal megkerülő	656	656			75HZ sínáramkör	12	21	HU-55-13888- 01-1	E	Nyílt	
II.	vonat fogadó/indító bal átmenő	656	656			75HZ sínáramkör	12	21	HU-55-13888- 01-2	F	Nyílt	
III.	vonat fogadó/indító jobb átmenő	885	881			75HZ sínáramkör	10	13	HU-55-13888- 01-3	F	Nyílt	
IV.	vonat fogadó/indító jobb megkerülő	846	842			75HZ sínáramkör	14	17	HU-55-13888- 01-4	E	Nyílt	
V.	vonat fogadó/indító	807	819			75HZ sínáramkör	16	25	HU-55-13888- 01-5	E	Nyílt	
VI.	Kt vonat fogadó/indító és a MOL NYrt. átadó/átvevő külső SCVP	633	641			75HZ sínáramkör	20	33	HU-55-13888- 02-6	F	Nem nyílt	
VII.	mellékvágány a MOL NYrt. átadó/átvevő külső SCVP	563	563			Nincs	22	35	HU-55-13888- 02-7	F	Nem nyílt	
VIII.	rakodó vágány	563	563			Nincs	22	35	HU-55-13888- 01-8	F	Nyílt	2016+10- 2018+10 burkolt

Vágány száma/jele	Rendeltetése	Forgalmi használható hossza kezdőpont felé [m]	Forgalmi használható hossza végpont felé (m) [m]	Lejtviszony kezdőpont felé [‰]	Lejtviszony végpont felé [‰]	Vonatbefolyásolás típusa	Határoló kitérő kezdőpont felől	Határoló kitérő végpont felől	TAF-TSI azonosító	Vágány besorolása	Hozzáférés	Megjegyzés
												rakodó; 2019+30- 2021+10 burkolt rakodó
IX.	kihúzó csonka (szováti)	116		0,5 ‰ emel- kedés	0,5 ‰ esés	Nincs	ütköz- őbak	18	HU-55-13888- 01-9 Szováti	F	Nem nyílt	
X.	tároló csonka	168		0,6 ‰ esés	0,6 ‰ emelkedés	Nincs	ütközőbak	29	HU-55-13888- 01-10	A	Nyílt	
XI.	kihúzó (ebesi) csonka		289	1,5 ‰ esés	1,5 ‰ emelkedés	Nincs	27	ütközőbak	HU-55-13888- 01-11	C	Nem nyílt	Használható hossz: a 27 és 11 sz. váltók között 155 méter, a 11 sz. váltó és az ütközőbak között 89 méter
XII.	kihúzó csonka (végponti jobb oldali)		611			Nincs	23	ütközőbak	HU-55-13888- 01-12	F	Nem nyílt	Használható hossz: a 23 és 3 sz. váltók között 209 méter, a 3 sz. váltó és az ütközőbak között 355 méter

2.2.2. Ro-La forgalom lebonyolítására kijelölt vágányok (vágánykapcsolatok) felsorolása

Az állomáson a Ro-La vonatok a II. sz. és III. sz. átmenő fővágányon, valamint az I. és IV. vonatfogadó fővágányon közlekedtetetők. Abban a rendkívüli esetben, ha a Ro-La vonatból kocsikiosorozás válik szükségessé és a szolgálati helyen a Ro-La vonatok közlekedésére kijelölt vágányok bármely ok miatt a kocsikiosorozására nem alkalmasak, akkor a kocsikiosorozására, tárolására más alkalmas vágány használható. Az ilyen tolatási mozgás csak az illetékes főpályamester, pályamester személyes jelenléte és felügyelete mellett végezhető, aki meghatározza, hogy a kiosorozandó kocsi, mely vágányra állítható.

Kezdőpont felőli oldal:

Vágány	Be/Kijárat Kaba felé/ felől a jobb vágányról/-ra		Be/Kijárat Kaba felé/ felől a bal vágányról/-ra	
	Egyenes irányba álló váltók	Kitérő irányba álló váltók	Egyenes irányba álló váltók	Kitérő irányba álló váltók
I.	6	2,4,12	4,6	12
II.	6,12	2,4	4,6,12	
III.	2,8,10		10,4	8,6
IV.	2,8,14	10	14,4	10,8,6

Végpont felőli oldal:

Vágány	Be/Kijárat Ebes felé/ felől a jobb vágányról/-ra		Be/Kijárat Ebes felé/ felől a bal vágányról/-ra	
	Egyenes irányba álló váltók	Kitérő irányba álló váltók	Egyenes irányba álló váltók	Kitérő irányba álló váltók
I.	5,7,19	9,15,21	1,15,19	21
II.	5,7,19,21	9,15	1,15,19,21	
III.	5,7,9,13		7,9,13	1,5
IV.	5,7,9,17	13	7,9,17	1,5,13

2.2.3. Utasperonok hossza, szélessége, sínkorona feletti magassága (sk0, sk15, sk30, sk55), burkolata, az utasok részére kijelölt megközelítési útvonal meghatározása

Az állomáson az alábbi utasperonok találhatók:

Peron jele	Vágány száma	Szelvény számtól	Szelvény számig	Hossza (m)	Szélessége (m)	Burkolata	Magasság a (cm)
A	I.	2016+30	2019+80	350	8,0	térkő	55
B	III.-IV.	2016+30	2019+80	350	12,5	térkő	55

Az utasok az „A” jelű peront a váróteremből a megközelítési úton érhetik el.

A „B” peron az „A” peronról a 2017+78 sz. szelvényben lévő gyalogos aluljárón keresztül érhető el.

A peronokon 1-1 db, 1000 kg teherbírású villamos személyfelvonó üzemel.

Peron	felvonó megnevezése	szelvényszám
A peron	L1	2017+78
B peron	L2	2017+78

Az A és B peron kezdőpont felőli végén a 2016+15 sz. szelvényben üzemi átjáró létesült.

2.2.4. Helyhez kötött jelzők felállítási helye, jelölése, rendeltetése

Kezdőpont felől			végpont felől		
Jelölése	Szelvény -szám	Rendeltetése	Jelölése	Szelvény -szám	Rendeltetése
A	2007+42	Bal vágány bejárati jelző	D	2029+60	Jobb vágány bejárati jelző
B	2007+42	Jobb vágány bejárati jelző	C	2029+60	Bal vágány bejárati jelző
K3	2014+56	Kijárat jelző	V1	2021+81	Kijárat jelző
K5	2014+64	Kijárat jelző	V2	2021+81	Kijárat jelző
K4	2015+21	Kijárat jelző	V6	2021+85	Kijárat jelző
K1	2015+74	Kijárat jelző	V3	2023+47	Kijárat jelző
K2	2015+74	Kijárat jelző	V4	2023+27	Kijárat jelző
K6	2015+74	Kijárat jelző	V5	2022+77	Kijárat jelző
E2	2009+76	Törpe tolatásjelző	J35	2021+43	Törpe tolatásjelző
J4	2010+30	Törpe tolatásjelző	B35	2021+45	Törpe tolatás jelző
E6	2011+47	Törpe tolatásjelző	E27	2023+00	Törpe tolatás jelző
E10	2012+85	Törpe tolatásjelző	J31	2023+03	Törpe tolatás jelző
B18	2014+48	Törpe tolatásjelző	J23	2024+13	Törpe tolatás jelző
B22	2015+97	Törpe tolatásjelző	B27	2023+76	Törpe tolatás jelző
J22	2016+02	Törpe tolatásjelző	B15	2025+26	Törpe tolatás jelző
			B3	2026+15	Törpe tolatás jelző
			J1	2026+65	Törpe tolatás jelző
			E3	2026+85	Törpe tolatás jelző
			J5	2027+38	Törpe tolatás jelző
			E1	2027+89	Törpe tolatás jelző
			E1	2027+89	Törpe tolatás jelző

Tolatásjelzők

- Törpe tolatásjelző: E2, J4, E6, E10, B18, B22, J22, E27, J31, J23, B27, B15, B3, J1, E2, J5, E1.

Egyéb, helyhez kötött jelzők:

Tolatási határjelzők:

- kezdőponti oldalon az A és B jelű bejárati jelzőktől visszafelé, a 2007+88 sz. szelvényben van elhelyezve 1-1 db.
- végponti oldalon a C és D jelű bejárati jelzőktől visszafelé, a 2029+14 sz. szelvényben van elhelyezve 1-1 db.

„Üzemben lévő villamos mozdonyokkal nem járható pályaszakasz eleje” jelző van elhelyezve a felsővezetéken:

- a 18 sz. váltó egyenes állására
- a 22 sz. váltó egyenes állására
- a 7 sz. váltó kitérő állására
- a 19. sz. váltó kitérő állására
- a 23 sz. váltó kitérő állására
- a 31 sz. váltó kitérő állására
- a 35. sz. váltó egyenes állására

Kihajtható **„Leeresztett áramszedővel bejárando pályaszakasz eleje”** jelző van elhelyezve a felsővezetési oszlopokon:

- az „A” és „B” jelű bejárati jelzők előtt a 2006+85 sz. szelvényben
- a „C” és „D” jelű bejárati jelzők előtt a 2030+18 sz. szelvényben

Kihajtható **„Leeresztett áramszedővel bejárando pályaszakasz vége jelző”** van elhelyezve a 2006+85 és a 2030+18 sz. szelvényekben, a „Leeresztett áramszedővel bejárando pályaszakasz eleje jelző”-k hátoldalán

Kihajtható **„Figyelmeztető-jelző”** van kitűzve a felsővezetési oszlopokon:

- Hajdúszoboszló-Kaba állomások között a jobb és bal vágány mellett a 2004+78 sz. szelvényben,
- Hajdúszoboszló-Ebes állomások között a jobb és bal vágány mellett a 2032+18 sz. szelvényben.

Megállás helye-jelző:

- a Chemostar Kft. telepkapuja előtt a 2025+90 sz. szelvényben.

Vágányzáró jelző:

- a IX. sz. vágányt lezáró ütközőbakon a 2013+32 sz. szelvényben.
- a X. sz. vágányt lezáró ütközőbakon a 2020+55 sz. szelvényben.
- a XI. sz. vágányt lezáró ütközőbakon a 2026+68 sz. szelvényben.
- a XII. sz. vágányt lezáró ütközőbakon a 2030+22 sz. szelvényben.

Figyelmeztető jelek**Kihúzóvágányon az ütközőbak (földkúp) távolságára figyelmeztető jel:**

- a IX. sz. vágány végén lévő ütközőbak előtt 50 és 100 méterre
- a XI. sz. vágány végén lévő ütközőbak előtt 50, 100 és 150 méterre
- a XII. sz. vágány végén lévő ütközőbak előtt 50, 100 és 150 méterre

Úrszelvénybe nyúló létesítményre figyelmeztető jel:

- Az I. sz. vágány mellett létesített oldalperon két végén 1-1 db
- A III. és IV. vágányok között létesített szigetperon két végén 2-2 db

Tolató-vágányutas biztosítóberendezés hatáskörzetének végére figyelmeztető jel:

- Az E1, J5, J31, B27, E27, J4, E2 tolatásjelzők hátoldalán van elhelyezve.

2.2.5. A váltókra vonatkozó adatok. Váltófűtő-berendezéssel ellátott váltók. A 40 km/h sebességnél nagyobb sebességgel járható váltók, váltókapcsolatok és az azokon alkalmazható sebesség

Váltó											
Száma	Szabványos állás	Biztosított	Állítási módja		Zárszerkezet típusa			Lezárható	Biztonsági betét	Állandóan zárva tartott	Váltófűtés
			Villamos	Helyszíni	Kampózár	Zárnyelv	Spherolock				
2	E	X	X	-	-	-	X	X	X (E/K)	-	X
4	E	X	X	-	-	-	X	X	X (E/K)	-	X
6	E	X	X	-	-	-	X	X	X (E/K)	-	X
8	E	X	X	-	-	-	X	X	X (E/K)	-	X
10	E	X	X	-	-	-	X	X	X (E/K)	-	X
12	E	X	X	-	-	-	X	X	X (E/K)	-	X
14	E	X	X	-	-	-	X	X	X (E/K)	-	X
16	E	X	X	-	-	-	X	X	X (E/K)	-	X
18	E	X	X	-	-	-	X	X	X (E/K)	-	X
20	E	X	X	-	-	-	X	X	X (E/K)	-	X
22	E	X	X	-	-	-	X	X	X (E/K)	-	X
1	E	X	X	-	-	-	X	X	X (E/K)	-	X
3	E	X	X	-	-	-	X	X	X (E/K)	-	X
5	E	X	X	-	-	-	X	X	X (E/K)	-	X
7	E	X	X	-	-	-	X	X	X (E/K)	-	X
9	E	X	X	-	-	-	X	X	X (E/K)	-	X
11	E	-	-	X	-	-	-	-	-	-	-
13	E	X	X	-	-	-	X	X	X (E/K)	-	X
15	E	X	X	-	-	-	X	X	X (E/K)	-	X
17	E	X	X	-	-	-	X	X	X (E/K)	-	X
19	E	X	X	-	-	-	X	X	X (E/K)	-	X

21	E	X	X	-	-	-	X	X	X (E/K)	-	X
23	E	X	X	-	-	-	X	X	X (E/K)	-	X
25	E	X	X	-	-	-	X	X	X (E/K)	-	X
27	E	X	X	-	-	-	X	X	X (E/K)	-	X
29	E	-	-	X	-	-	-	-	-	-	-
31	E	X	X	-	-	-	X	X	X (E/K)	-	X
33	E	X	X	-	-	-	X	X	X (E/K)	-	X
35	E	X	X	-	-	-	X	X	X (E/K)	-	X
37	E	-	-	X	-	-	-	-	-	-	-

A 40 km/h sebességnél nagyobb sebességű váltók, váltókapcsolatok felsorolása és az azokon alkalmazható sebesség meghatározása:

- Az 1, 5, 9, 13, 15 valamint a 2, 4, 6, 8, 10 sz. váltók nagysugarú váltók, azokon kitérő irányban legfeljebb 80 km/h sebességgel lehet közlekedni.
- A 21 és 12 sz. váltók nagysugarú váltók, azokon kitérő irányban legfeljebb 120 km/h sebességgel lehet közlekedni.

2.2.6. Helyhez kötött védelmi berendezések (vágányzáró sorompók, kisiklasztó saruk), vágányzáró szerkezetek (földkúp, ütközőbak) felsorolása, helye, valamint függősége

Kisiklasztó saruk:

Kisiklasztó saru	Hozzá tartozó váltó	Szelvény	Kisiklasztó saru	Hozzá tartozó váltó	Szelvény
KS2	20	2015+34	KS1	31	2023+03
KS4	20	2015+34	KS3	33	2021+45
			KS5	33	2021+45

Kisiklasztó saruk: KS2/20, KS4/20, KS1/31, KS3/33, KS5/33

A kisiklasztó saruk állítása elektromos úton történik.

Ütközőbak:

- a IX. sz. vágány végén a 2013+32 sz. szelvényben.
- a X. sz. vágány végén a 2020+55 sz. szelvényben.
- a XI. sz. vágány végén a 2026+68 sz. szelvényben
- a XII. sz. vágány végén a 2030+22 sz. szelvényben

2.2.7. Eszközök, kulcsok tárolás helye

A biztonsági betétek kulcsai a forgalmi irodában, a másodkulcsok Püspökladány állomás állomásfőnöki irodában található. A kulccsal lezárható kocsifogó alátétek és kulcsaik Hajdúszoboszló állomáson a felvételi épület melletti tároló ládában került elhelyezésre. A kulccsal lezárható kocsifogó alátétek lakatjainak másodkulcsai Püspökladány állomás állomásfőnöki irodában található. Páros fűksaruk, rögzítősaruk a forgalmi irodában található.

2.2.8. Űrszelvénybe nyúló műtárgyak felsorolása

Űrszelvénybe nyúló műtárgyak az állomáson, az alábbi helyeken található:

- Az I. sz. vágány mellett létesített oldalperon a 2016+30-2019+80 sz. szelvények között.
- A III. és IV. vágányok között létesített szigetperon a 2016+30-2019+80 szelvények között.

2.2.9. Villamos felsővezetési rendszer jellemzői, állomási kapcsolókeret, kapcsolási helyek, szakaszolók (kézi, távvezérelt) elhelyezése, valamint hordozható csak villamos a mozdonyokra vonatkozó jelzők, földelő rudak tárolási helye és darabszáma. Villamos mozdonnal csak részben járható vágányok hossza, iránya

A 100. sz. Budapest Nyugati – Záhony fővonal villamosított. A munkavezeték energiaellátása 50 periódusú árammal, 25000 volt feszültségi értékkel történik.

Hajdúszoboszló–Ebes állomások között a vonali felsővezetékben „Fázishatár” osztja meg az ebesi villamos alállomás táplálási szakaszát. A fázishatár a 2075+97 sz. szelvényben található.

2.2.9.1. Áramkörök jelölése a hozzájuk tartozó vágánnyal (Villamos mozdonnal csak részben járható vágányok hosszát, irányát is meg kell határozni).

Állomási áramkörök:

Áramkör neve	Áramkörhöz tartozó vágányok
Állomás jobb/ Áj	III. sz. vágány
Állomás jobb mellék1/ áj1	IV. sz. vágány
Állomás jobb mellék2/ áj2	V., VI. és VII. sz. vágányok

Állomás bal/ Áb	I. és II. sz. vágányok
-----------------	------------------------

2.2.9.2. Állomási kapcsolókert, kapcsolási helyek (helyszíni, FET), szakaszolók (kézi, távvezérelt) elhelyezése.

Az állomási kapcsolókert a 2018+65 sz. szelvényben, a TTEBO üzemi épülete mellett helyezkedik el. A kapcsolókert kulcsa a forgalmi irodában van elhelyezve.

Kapcsolási helyek, szakaszolók neve, elhelyezkedése:

Szakaszolók			
Megnevezése/Jele	Működtetése	Szabványos állása	Helye
Budapest jobb/ Bpj	távkezelt	bekapcsolt	Kapcsolókert
Budapest bal/ Bpb	távkezelt	bekapcsolt	Kapcsolókert
Záhony jobb /Znj	távkezelt	bekapcsolt	Kapcsolókert
Záhony bal/ Znb	távkezelt	bekapcsolt	Kapcsolókert
Állomás jobb/ Áj	távkezelt	bekapcsolt	Kapcsolókert
Állomás jobb mellék1/ áj1	távkezelt	bekapcsolt	Kapcsolókert
Állomás jobb mellék2/ áj2	távkezelt	bekapcsolt	Kapcsolókert
Állomás bal/ Áb	távkezelt	bekapcsolt	Kapcsolókert
Összekötő bal/ Öb	távkezelt	bekapcsolt	Kapcsolókert
Összekötő jobb/ Öj	távkezelt	bekapcsolt	Kapcsolókert
Üzemi1/ Ü1	távkezelt	bekapcsolt	2007+50 sz. szelvényben a 200/23 sz. oszlopon
Üzemi2/ Ü2	távkezelt	bekapcsolt	2007+50 sz. szelvényben a 200/24 sz. oszlopon
Üzemi3/ Ü3	távkezelt	bekapcsolt	2029+50 sz. szelvényben a 202/49 sz. oszlopon
Üzemi4/ Ü4	távkezelt	bekapcsolt	2029+50 sz. szelvényben a 202/50 sz. oszlopon
STR1 Váltófűtés	Kézi	bekapcsolt	A 2011+78 sz. szelvényben a 20109 sz. oszlopon

Szakaszolók			
Megnevezése/Jele	Működtetése	Szabványos állása	Helye
STR2 Biztosítóberendezés alátáplálás	Kézi	bekapcsolt	A kapcsolókert mellett a 20147b oszlopon
STR3 Váltófűtés	Kézi	bekapcsolt	A 2025+34 sz. szelvényben a 20234 sz. oszlopon

A villamos felsővezeték szakaszolóinak ki-és bekapcsolása a Villamos állomásra telepített FET/HETA központból távkezeléssel történik. A szakaszolók elhelyezése az állomás felsővezeték hálózatának kapcsolási rajza szerint van kialakítva.

Villamos mozdonyal nem járható vágányok felsorolása:

- Teljes hosszban nem járható a VIII, IX, X, XI és XII sz. vágányok

A kapcsolások elvégzésére kijelölt személy:

- Az Ü1, Ü2, Ü3, Ü4, STR1, STR2 és STR3 szakaszolókat kizárólag a felsővezetékes szakszolgálat munkavállalói kezelhetik.
- Az STR1, STR2, STR3 szakaszolók lakattal vannak lezárva. Kulcsai a forgalmi irodában levő kulcsszekrényben van elhelyezve.
- Valamennyi további szakaszoló kezelése a FET központból a villamos üzemirányító feladata. A távkezelés meghibásodása esetén a villamos üzemirányító megbízhatja a forgalmi szolgálattevőt a forgalmi irodai PanelPC-n a szakaszolók kapcsolására. A villamos üzemirányító a forgalmi szolgálattevő részére rendeli el a kapcsolás/földelés végrehajtását. A Villamos üzemi naplóban történő naplózás a forgalmi szolgálattevő feladata. Rakodási engedélyt a rakodó vágányra a forgalmi szolgálattevő kell kiadni és a villamos üzemirányítónak be kell jelenteni és a Villamos üzemi napló következő sorában elő kell jegyezni.

Az állomáson 8 db földelő rúd van rendszeresítve. Tárolási hely: a kapcsolókertben lévő tároló szekrény.

Felvételi épületben levő Irattárban:

- 3 db „Leeresztett áramszedővel bejárando pályaszakasz eleje” jelző,
- 3 db „Leeresztett áramszedővel bejárando pályaszakasz vége” jelző,
- 2 db „Figyelmeztető-jelző”.

2.2.10. Világítási körzetek és azok kapcsolásának módja

Az állomáson a térvilágítás önműködően, alkonykapcsolóval működik. Az alkonykapcsoló meghibásodása esetén a térvilágítást a forgalmi irodában lévő kapcsolószekrényből lehet működtetni, a Világítási naptárban meghatározottak figyelembe vételével, a feliratozás szerint. A pénztárcsarnok világítása a nyitvatartási idő alatt folyamatos, a váróterem zárva tartási ideje alatt vészvilágítás üzemel.

2.2.11. Az állomás területén működő egyéb szakágak, vállalkozó vasúti társaságok és külső vasúti vállalkozások felsorolása, azok vágány-összeköttetései, elhatárolása

Vágánykapcsolat nélkül:

- MÁV START Vasúti Személyszállítási Zrt. TSZVI. Debrecen (Hajdúszoboszló).

2.2.12. Elsősegélynyújtásnál figyelembe vehető és használható eszközök tárolási helye

Az állomáson elsősegélynyújtáshoz szükséges eszköz nincs.

2.2.13. Az egyes szolgálati helyeken (helyiségekben) a forgalmi szolgálat ellátásához szükséges utasítások, szabályzatok, segédkönyvek, VU-k, rendeletek elérhetősége

Az utasítások, szabályzatok, segédkönyvek, Végrehajtási Utasítások a Pályavasúti Intraneten érhetők el.

2.2.14. Általános segélyhívó, polgárőrség, vagyonőrök, fegyveres biztonsági őrök, önkormányzat, továbbá a szolgálati helyen jelen lévő és vasúti tevékenységet végző vasúti társaságok és külső vállalkozások címe, telefonszáma

Megnevezése	Címe	Telefonszáma
Központi segélyhívó		112, 909 (vasúti telefonon)
Polgárőrség	4200 Hajdúszoboszló, Tessedik S. u 1.	Tel.:06-52-558-714
Polgármesteri Hivatal	4200 Hajdúszoboszló Hősök tere 1.	Tel.: 06-52-557-373
MÁV START Személy-szállítási Zrt TSZVI. Debrecen, kirendeltség Hajdúszoboszló	4200 Hajdúszoboszló, Déli sor 2.	Pénztár ellenőr Tel: 03-94-23 Személypénztár

Megnevezése	Címe	Telefonszáma
		Tel: 03-94-33
B+N Referencia Zrt.	Komlóska, Szalka köz 1	Tel: 06-70-311-4399

2.2.15. Az állomáshoz tartozó iparvágányok, sajátcélú vasúti pályahálózatok felsorolása, a kiszolgálás módja

Iparvágány, sajátcélú vasúti pályahálózat	kiszolgálás módja
MOL NYrt.	tolatás
Tirefon Kft.	tolatás/kiszolgálás szünetel
CHEMOSTART	tolatás/kiszolgálás szünetel
CONCORDIA	tolatás/kiszolgálás szünetel

2.2.16. Az állomásbejárásra, körzetbejárásra kötelezettek felsorolása és a tevékenység végrehajtásának helyi szabályozása

Állomás bejárásra a jelenlétes kötelezett, ha az állomás területén járművek vannak a szolgálat átvétel vagy kezdés után vonatmentes időben, lehetőleg 2 órán belül köteles állomásbejárást tartani. A bejárás tényét és eredményét a Fejrovatos előjegyzési naplóban elő kell jegyezni és a forgalomirányítónak be kell jelenteni, „.....ó....p állomásbejárást tartottam, hiányosság...vagy hiányosság nincs. Aláírás”,

2.2.17. Szolgáltatadás-átvétel helyi szabályozása

Az állomáson csak elrendelt esetben teljesít szolgálatot jelenlétes. Amennyiben a szolgáltatadás személyesen történik akkor szóban és írásban történik a szolgáltatadás, ha nem akkor elég a Fejrovatos előjegyzési naplóban előjegyezni a szolgálat megkezdésének és befejezésének az időpontját.

Személyes szolgáltatadás esetén a szolgálatra jelentkező munkavállalóval közölni kell az elvégzendő munkát, és a folyamatos, biztonságos szolgálat ellátásához szükséges tudnivalókat. Az átadó munkavállalónak kötelessége a Szolgálati beosztásban meghatározott ideig a helyszínen maradni a folyamatos szolgálat biztosítása céljából.

A szolgáltatadás-átvétel rendszeresen ismétlődő szövegrésze (állandóan átadandók) a Fejrovatos előjegyzési napló fedőlapjának belső oldalára ragasztott fedvénnel kerül előjegyzésre, amire a szolgáltatadás szövegében utalni kell.

Az ELEKTRA 2 biztosító berendezésen „Felhasználó váltás” kezeléssel veszik át a szolgálatot.

2.2.18. A váltók használhatóságának ellenőrzése szolgálat átvételkor és ellenőrzések alkalmával

A jelenlétes a szolgálatátvételt vagy szolgálatba lépést követően köteles a biztosítóberendezés által közvetített visszajelentések kiértékelésével meggyőződni a váltók használhatóságáról, állomásbejárás alkalmával a helyszínen rátekintéssel köteles meggyőződni a bejárás útvonalába eső váltók használhatóságáról.

Az állomásfőnök és megbízottja által tartott ellenőrzéskor az ellenőrzés útvonalába eső váltók használhatóságáról győződik meg.

2.2.19. A berendezés használhatatlansága esetén a vágányút beállításához szükséges idők meghatározása vágányutanként

A berendezés használhatatlansága esetén ez az idő:

Vágányra/ vágányról	I.	II.	III.	IV.	V.	VI.
Bejárat/kijárat Kaba felől/felé a jobb vágányról/ra	40 perc	38 perc	36 perc	40 perc	42 perc	46 perc
Bejárat/kijárat Kaba felől/felé a bal vágányról/ra	36 perc	34 perc	40 perc	44 perc	46 perc	52 perc
Bejárat/kijárat Ebes felől/felé a jobb vágányról/ra	44 perc	42 perc	36 perc	42 perc	46 perc	50 perc
Bejárat/kijárat Ebes felől/felé a bal vágányról/ra	40 perc	38 perc	42 perc	48 perc	52 perc	56 perc

2.2.20. A jelenlétes vágányút áttekintési kötelezettségének, szükség esetén a tényleges bejárás szabályozása

A vágányút ellenőrzését a forgalomirányító rendelkezésére, ha van jelenlétes, akkor ő köteles megtartani, melynek eredményét és idejét a Fejrovatos előjegyzési napló következő sorában elő kell jegyezni.

2.2.22. A jelenlétes általi váltóellenőrzés megtartásának szabályozása villamos úton központból állított váltóknál a berendezés meghibásodása esetén

A váltóellenőrzés megtartása a helyszínen amennyiben szolgálatot teljesít - a jelenlétes végzi a forgalomirányító rendelkezésére. A biztonsági betétek felhelyezésének időpontját a Fejrovatos előjegyzési napló következő sorában óra, perc megjelölésével, a lezárt váltók számával kell előjegyezni, aláírni és a forgalomirányító 1 részére telefonon közölni.

2.2.23. Állomási útátjárók

Szelvény-szám	Sorompó jelölése	Biztosítás módja	Keresztezett közút	Visszajelentés helye
2013+06	SR2	félsorompóval kiegészített fénysorompó és fény- és félsorompóval kiegészített gyalogos átkelőhely	4804.sz. út	PL/HSZ

2.2.25. Mozdonyok körüljártására kijelölt vágányok

A mozdonyok körüljártására valamennyi fővágány felhasználható.

2.2.26. Járműkapcsolás esetén a rögzítősaruk használatának tilalmára vonatkozó előírások

Az utasításban meghatározottakon kívül tilos rögzítő sarut használni az I-V sz. vágányon a peron felőli oldal sínszálán.

2.2.27. Az állomás (szolgálati hely) vágányainak rendkívüli küldemények továbbítása szempontjából történő csoportba sorolására vonatkozó előírások

Az állomási vágányok megjelölése (osztályozása):

Vágány	Osztály
I.	E csoportú

II.	F csoportú
III.	F csoportú
IV.	E csoportú
V.	E csoportú
VI.	F csoportú
VII.	F csoportú
VIII.	K csoportú
IX.	F csoportú
X.	A csoportú
XI.	C csoportú
XII.	F csoportú

A 11-es, 22-es, 33-as, 44-es, 55-ös, 66-os, 88-as és 99-es típus küldeményeknél az általános feltételeken túlmenően egyéb korlátozás Hajdúszoboszló állomáson nincs.

A 01, 02, 77-es típusküldeményt továbbító vonat az állomás C-D-E-F jelű vágányain, a vonatszemélyzet állandó figyelése mellett 10 km/óra sebességgel közlekedhet. Az állomáson a szomszédos vágányokon csak álló járművek lehetnek, ezeknek, valamint a rakszelvényen túlerő küldeményt továbbító vonatoknak is, ha másik vonattal találkozik, a biztonsági határjelzőtől legalább 30 m-rel bentebb kell lenni.

2.2.28. Tengelytúlterhelt járművek esetén az állomás (szolgálati hely) mellékvágányaira vonatkozó korlátozások

Hajdúszoboszló					
A mellékvágány ÁVU szerinti megnevezése	A vonali tengelyterheléssel	08-as típusra (túlsúlyos mozdonyok)	65-ös típusra (túlsúlyos küldemények)	Tengelyterhelés korlátozás esetén	
	alkalmazható sebesség (km/h)			alkalmazható tengelyterhelés (kN)	alkalmazható sebesség (km/h)
VI.	40	20	40	-	-
VII.	40	20	40	-	-
VIII.	40	20	40	-	-
IX. csonka	40	20	40	-	-

X. csonka	40	20	40	-	-
XI. csonka	40	20	40	-	-
XII. csonka	40	20	40	-	-

2.2.29. A gyalogosok közlekedésére és a szolgálati helyek megközelítésére szolgáló közlekedési útvonalak kijelölése, erre a célra a kerékpár használatának lehetősége. Kézikocsik, targoncák és egyéb közúti járművek közlekedési útvonalainak kijelölése, a vágányokon való áthaladásuk engedélyezésének módja, valamint az életvédelmi kerítésen — szolgálati célú közlekedés érdekében — létesített zárható átjáró használatának feltételei

Villamos targonca, kézikocsi Hajdúszoboszló állomáson nincs rendszeresítve.

A gyalogos közlekedésre kijelölt szilárd és nem szilárd utakon kerékpárral felülve közlekedni tilos!

A váltókörzetek gyalogos megközelítésére a III. és IV. sz. vágányok közötti tolatási padkát kell használni.

Az II. és III. sz. vágányok között a 2016+10-2020+00 sz. szelvények között életvédelmi kerítés létesült.

Az A és B peron kezdőpont felőli végén a 2016+15 sz. szelvényben üzemi átjáró létesült. Az üzemi átjárónál az életvédelmi kerítésbe két oldalra nyíló, zárral ellátott kapu került beépítésre, amely biztosítja a gyalogos aluljáró lezárása vagy a liftek használhatatlansága esetén biztosítja az utasok részére a peronok közötti közlekedést, amennyiben az állomáson jelenlétes van.

A kapu zárjának a kulcsa a forgalmi irodában van, szükség esetén a kapu nyitása és zárása amennyiben jelenlétes van az ő feladata.

Kerékpárral a végpont felőli váltókörzet megközelítésére a felvételi épület város felőli oldalán levő, szilárd burkolatú utat kell használni.

Kerékpárral a kezdőpont felőli váltókörzet megközelítésére a felvételi épület város felőli oldalán levő, szilárd burkolatú közutat (Déli sor, Szováti út) kell használni.

A váltókörzetek közúti járművel történő megközelítésére szintén ezeket az utakat kell használni.

Az állomási vágányokon keresztül gépjárművel történő közlekedés csak az SR2 útátjárón keresztül lehetséges.

Targoncával kézikocsival a vágányok közé történő bemenetelre kijelölt kiépített út nincs.

2.2.30. Az állomási rakodóvágányok és a hozzájuk tartozó rakodóterületek kijelölése

Közforgalmú rakodóterületek:

- A VIII sz. vágány mellett 1 db 180x6 m és 1 db 200x6 m területű burkolt rakodóterület van. Villamos vontatással nem szolgálható ki.

A rakodóvágányok melletti burkolt rakodóterület a PLO kezelésében van. A rakodóterületek és a környezetükben lévő berendezések állapotát az állomásfőnök vagy a megbízottja a heti ellenőrzése alkalmával ellenőrzi. Hiányosság, rendellenesség esetén az illetékes diszpécseri szolgálat részére a bejelentést megteszi.

A rakterület kiszolgálása tolatási művelettel történik.

2.3. Ebes

2.3.1. A szolgálati hely vágányai

Vágány száma/jele	Rendeltetése	Forgalmi használható hossza kezdőpont felé [m]	Forgalmi használható hossza végpont felé [m]	Lejtviszony kezdőpont felé [%]	Lejtviszony végpont felé [%]	Vonatbefo- lyásolás típusa	Határoló kitérő kezdőpont felől	Határoló kitérő végpont felől	TAF-TSI azonosító	Vágány besorolása	Hozzáférés	Meg- jegyzés
I.	vonat fogadó/indító jobb megkerülő	761	763			75 HZ sínáramkör	12	17	HU-55-13896-01- 1	F	Nyílt	
II.	vonat fogadó/indító jobb átmenő	761	763			75 HZ sínáramkör	8	11	HU-55-13896-01- 2	F	Nyílt	
III.	vonat fogadó/indító bal átmenő	825	825			75 HZ sínáramkör	14	9	HU-55-13896-01- 3	F	Nyílt	
IV.	vonat fogadó/indító	658	637			75 HZ sínáramkör	16	15	HU-55-13896-01- 4	F	Nyílt	

Vágány száma/jele	Rendeltetése	Forgalmi használható hossza kezdőpont felé [m]	Forgalmi használható hossza végpont felé [m]	Lejtviszony kezdőpont felé [%]	Lejtviszony végpont felé [%]	Vonatbefolyásolás típusa	Határoló kitérő kezdőpont felől	Határoló kitérő végpont felől	TAF-TSI azonosító	Vágány besorolása	Hozzáférés	Megjegyzés
V.	vonat fogadó/indító bal megkerülő	613	613			75 HZ sínáramkör	16	15	HU-55-13896-01-5	F	Nyílt	
VI.	mellékvágány rakodó	222		0,9 esés	0,9 emelkedés	Nincs	Ütközőbak	17	HU-55-13896-02-6	K	Nyílt	

2.3.2. Ro-La forgalom lebonyolítására kijelölt vágányok (vágánykapcsolatok) felsorolása

A Ro-La vonat közlekedésére az I., II., III., IV., és V. sz. vágányok, és a köztük lévő vágánykapcsolatok vannak kijelölve az alábbiak szerint:
Kezdőpont felőli oldal:

Vágány	Be/Kijárat Hajdúszoboszló felé/ felől a jobb vágányról/-ra		Be/Kijárat Hajdúszoboszló felé/ felől a bal vágányról/-ra	
	Egyenes irányba álló váltók	Kitérő irányba álló váltók	Egyenes irányba álló váltók	Kitérő irányba álló váltók

I.	4,6,12	8	6,12	2, 4,8
II.	4, 6, 8		6, 8	2, 4
III.	4, 14	6, 10	2, 10, 14	
IV.	4,	6,10, 14,16	2, 10	14,16
V.	4, 16	6,10, 14	2, 10, 16	14

Végpont felőli oldal:

Vágány	Be/Kijárat Debrecen felé/ felől a jobb vágányról/-ra		Be/Kijárat Debrecen felé/ felől a bal vágányról/-ra	
	Egyenes irányba álló váltók	Kitérő irányba álló váltók	Egyenes irányba álló váltók	Kitérő irányba álló váltók
I.	1,7,17	11,	3,17	5,7,11
II.	1, 7, 11		3, 11	5, 7
III.	5, 9	1, 3	3, 5, 9	
IV.	5,13	1,3,9,15	3, 5, 13	9,15
V.	5, 13, 15	1, 3, 9	3, 5, 13, 15	9

2.3.3. Utasperonok hossza, szélessége, sínkorona feletti magassága (sk0, sk15, sk30, sk55), burkolata, az utasok részére kijelölt megközelítési útvonal meghatározása

Az állomáson az alábbi utasperonok találhatóak:

Peron jele	Vágány száma	Szelvény számtól	Szelvény számig	Hossza (m)	Szélessége (m)	Burkolata	Magasság a (cm)
A	I	2087+55	2090+55	300	5	térkő	55
B	V	2087+55	2090+55	300	5	térkő	55

Az „A” peron a megközelítési úton érhető el. A „B” peron kizárólag az „A” peronról, a 2090+06 sz. szelvényben lévő gyalogos aluljárón keresztül közelíthető meg. A peronokon 1-1 db, 1000 kg teherbírású villamos személyfelvonó üzemel.

Az „A” és „B” peron végpont felőli végén a 2090+67 sz. szelvényben üzemi átjáró létesült.

2.3.4. Helyhez kötött jelzők felállítási helye, jelölése, rendeltetése

Kezdőpont felől			végpont felől		
Jelölés e	Szelvény -szám	Rendeltetése	Jelölése	Szelvény -szám	Rendeltetése
A	2078+77	Jobb vágány bejárati jelző	D	1637+12	Bal vágány bejárati jelző
B	2078+77	Bal vágány bejárati jelző	C	1637+12	Jobb vágány bejárati jelző
K1	2085+53	Kijárat jelző	V5	2093+08	Kijárat jelző
K2	2085+53	Kijárat jelző	V4	2093+08	Kijárat jelző
K3	2085+90	Kijárat jelző	V1	2093+12	Kijárat jelző
K4	2086+71	Kijárat jelző	V2	2093+12	Kijárat jelző
K5	2086+95	Kijárat jelző	V3	2093+15	Kijárat jelző
E2	2081+09	Törpe tolatásjelző	B17	2093+53	Törpe tolatásjelző
B4	2081+69	Törpe tolatásjelző	E9	2095+85	Törpe tolatásjelző
E6	2082+81	Törpe tolatásjelző	E11	2095+85	Törpe tolatásjelző
E14	2084+31	Törpe tolatásjelző	B13	2096+12	Árbocos tolatásjelző
J12	2085+12	Árbocos tolatásjelző	B3	2098+52	Törpe tolatásjelző
			E1	2099+10	Törpe tolatásjelző
			J3	1635+27	Törpe tolatásjelző

Tolatásjelzők

- Törpe tolatásjelző: E4, B4, E6, E14, B17, E9, E11, B3, E1, J3.
- Árbozos tolatásjelző: J12, B13

Egyéb, helyhez kötött jelzők

Tolatási határjelző:

- kezdőponti oldalon az A és B jelű bejáratú jelzőktől visszafelé, a 2079+27 sz. szelvényben van elhelyezve 1-1 db.
- végponti oldalon a C és D jelű bejáratú jelzőktől visszafelé, a 2099+79 sz. szelvényben van elhelyezve 1-1 db.

„Kihajtható „Leeresztett áramszedővel bejárando pályaszakasz eleje” jelző van elhelyezve a felsővezeteki oszlopokon:

- az A és B jelű bejáratú jelzők előtt a 2078+18 sz. szelvényben,
- a C és D jelű bejáratú jelzők előtt a 2100+81 sz. szelvényben.

Kihajtható **„Leeresztett áramszedővel bejárando pályaszakasz vége jelző”** van 2078+18 és a 2100+81 sz. szelvényekben, a **„Leeresztett áramszedővel bejárando pályaszakasz eleje jelző”** hátoldalán.

Kihajtható **„Figyelmeztető-jelző”** van kitűzve a felsővezeteki oszlopokon:

- Ebes-Hajdúszoboszló állomások között a jobb és bal vágány mellett a 2076+72 sz. szelvényben,
- Ebes-Debrecen állomások között a jobb és bal vágány mellett a 2102+45 sz. szelvényben.

Megállás helye-jelző:

- Az A és B peronok végpont felőli végén a páros sz. vonatok megállási helyének megjelölésére a 2090+55 sz. szelvényben 1-1 db Megállás helye-jelző került kitűzésre.

Távolságjelző:

- Az A és B peronokon a páratlan sz. vonatok megállási helyének megjelölésére, a Megállás helye-jelzővel ellentétes irányba 50, 100, 150, 200, 250 méter távolságra kerültek elhelyezésre.

Vágányzáró-jelző:

- a VI. sz. vágányt lezáró ütközőbakon, a 2091+38 sz. szelvényben.

Figyelmeztető jelek

Úrszelvénybe nyúló létesítményre figyelmeztető jel:

- Az I. sz. vágány mellett lévő A, valamint az V. sz. vágány mellett lévő B peronok végén került felfestésre.

Tolató-vágányutas biztosítóberendezés hatáskörzetének végére figyelmeztető jel:

- az E2, B4, J12 és E1, B3, B13, B17 tolatásjelzők hátoldalán.

2.3.5. A váltókra vonatkozó adatok. Váltófűtő-berendezéssel ellátott váltók. A 40 km/h sebességnél nagyobb sebességgel járható váltók, váltókapcsolatok és az azokon alkalmazható sebesség

Váltó												
Szám	Szabványos állása	Biztosított	Állítási módja		Zárszerkezet típusa			Letártható	Biztonsági betét	Állandóan zárva-tartott	Váltófűtés	Váltójelző
			Villamos	Helyszíni	Kampózárr	Zárnyelv	Spherolock					
1	E	X	X	-	-	-	X	X	X (E/K)	-	X	-
3	E	X	X	-	-	-	X	X	X (E/K)	-	X	-
5	E	X	X	-	-	-	X	X	X (E/K)	-	X	-
7	E	X	X	-	-	-	X	X	X (E/K)	-	X	-
9	E	X	X	-	-	-	X	X	X (E/K)	-	X	-
11	E	X	X	-	-	-	X	X	X (E/K)	-	X	-
13	E	X	X	-	-	-	X	X	X (E/K)	-	X	FF
15	E	X	X	-	-	-	X	X	X (E/K)	-	X	FF
17	E	X	X	-	-	-	X	X	X (E/K)	-	X	-
2	E	X	X	-	-	-	X	X	X (E/K)	-	X	-
4	E	X	X	-	-	-	X	X	X (E/K)	-	X	-
6	E	X	X	-	-	-	X	X	X (E/K)	-	X	-
8	E	X	X	-	-	-	X	X	X (E/K)	-	X	-
10	E	X	X	-	-	-	X	X	X (E/K)	-	X	-
12	E	X	X	-	-	-	X	X	X (E/K)	-	X	-
14	E	X	X	-	-	-	X	X	X (E/K)	-	X	-

16	E	X	X	-	-	-	X	X	X (E/K)	-	X	FF
----	---	---	---	---	---	---	---	---	---------	---	---	----

Az 1, 3, 5, 7, 9 valamint 2, 4, 6, 10, 14 sz. váltók nagysugarú váltók, azokon kitérő irányban legfeljebb 80 km/h sebességgel lehet közlekedni.
A 11 és 8 sz. váltók nagysugarú váltók, azokon kitérő irányban legfeljebb 120 km/h sebességgel lehet közlekedni.

2.3.6. Helyhez kötött védelmi berendezések (vágányzáró sorompók, kisiklasztó saruk), vágányzáró szerkezetek (földkúp, ütközőbak) felsorolása, helye, valamint függősége

Kisiklasztó saruk: KS2/12, KS1/13, KS3/17

A kisiklasztó saruk állítása elektromos úton történik.

2.3.7. Eszközök, kulcsok tárolás helye

A biztonsági betétek kulcsai a forgalmi irodában, a másodkulcsok Püspökladány állomás állomásfőnöki irodában található. A kulccsal lezárható kocsifogó alátétek és kulcsaik Hajdúszoboszló állomáson a felvételi épület melletti tároló ládában került elhelyezésre. A kulccsal lezárható kocsifogó alátétek lakatjainak másodkulcsai Püspökladány állomás állomásfőnöki irodában található.

Páros féksaruk, rögzítősaruk a forgalmi irodában található.

2.3.8. Űrszelvénybe nyúló mőtárgyak felsorolása

Űrszelvénybe nyúló mőtárgyak az állomáson, az alábbi helyeken található:

- Az V. sz. vágány külső oldalán, a 2087+55-2090+55 sz. szelvények között létesített „B” jelű utasperon.
- Az I. sz. vágány külső oldalán, a 2087+55-2090+55 sz. szelvények között létesített „A” jelű utasperon.

2.3.9. Villamos felsővezetéki rendszer jellemzői, állomási kapcsolókart, kapcsolási helyek, szakaszolók (kézi, távvezérelt) elhelyezése, valamint hordozható csak villamos a mozdonyokra vonatkozó jelzők, földelő rudak tárolási helye és darabszáma. Villamos mozdonyal csak részben járható vágányok hossza, iránya

Ebes állomás 25 KV feszültségű villamos felsővezetékkel ellátott.

Ebes-Hajdúszoboszló állomások között a vonali felsővezetékben „Fázishatár” osztja meg az ebesi villamos alállomás táplálási szakaszát. A fázishatár a 2075+97 sz. szelvényben található.

Az állomási kapcsolókert a felvételi épület és a TTEBO üzemi épülete között, a 2089+63 sz. szelvényben helyezkedik el. A villamos felsővezeték szakaszolójának ki- és bekapcsolása a Villamos alállomásra telepített FET/HETA központból távkezeléssel történik.

A kapcsolókert kapujának kulcsa a forgalmi irodai kulcsszekrényben áll őrzés alatt.

Állomási áramkörök:

Áramkör neve	Áramkörhöz tartozó vágányok
Állomás jobb/ Áj	I. és II. sz. vágány
Állomás bal/ Áb	III. IV. és V sz. vágány
Raktár/ R	VI. sz. vágány

Nyílt vonali áramkörök:

- a vonal kezdőpontja felé a Budapest jobb (Bpj) és a Budapest bal Bpb), melyek a megfelelő szakaszolókkal kikapcsolhatók. A vonal végpontja felé a Záhony bal (Znb) és Záhony jobb (Znj), melyek a megfelelő szakaszolókkal kikapcsolhatók. Ebes – Hajdúszoboszló állomások között a vonali felsővezetékben „Fázishatár” osztja meg az ebesi villamos alállomás táplálási szakaszát. A fázishatár a 2075+97 sz. szelvényben található.

Az állomási kapcsolókert a felvételi épület és a TTEBO üzemi épülete között, a 2089+63 sz. szelvényben helyezkedik el. A villamos felsővezeték szakaszolójának ki-és bekapcsolása a Villamos alállomásra telepített FET/HETA központból távkezeléssel történik.

A kapcsolókert kapujának kulcsa a forgalmi irodai kulcsszekrényben áll őrzés alatt.

Szakaszolók:

Megnevezése/Jele	Működtetése	Szabványos állása	Helye
Budapest jobb/ Bpj	távkezelt	bekapcsolt	Kapcsolókert
Budapest bal/ Bpb	távkezelt	bekapcsolt	Kapcsolókert
Záhony jobb /Znj	távkezelt	bekapcsolt	Kapcsolókert
Záhony bal/ Znb	távkezelt	bekapcsolt	Kapcsolókert
Állomás jobb/ Áj	távkezelt	bekapcsolt	Kapcsolókert

Állomás bal/ Áb	távkezelt	bekapcsolt	Kapcsolókert
Összekötő bal/ Öb	távkezelt	bekapcsolt	Kapcsolókert
Összekötő jobb/ Öj	távkezelt	bekapcsolt	Kapcsolókert
Alállomás jobb/ Alj	távkezelt	bekapcsolt	Kapcsolókert
Alállomás bal/ Alb	távkezelt	bekapcsolt	Kapcsolókert
Raktár/ R	kézi	kikapcsolt	A VI. sz. vágány végponti végénél, a 2093+60 sz. szelvényben, a 20910 sz. oszlopon
Üzemi1/ Ü1	távkezelt	bekapcsolt	A 2078+83 sz. szelvényben a 20725 sz. oszlopon
Üzemi2/ Ü2	távkezelt	bekapcsolt	A 2078+83 sz. szelvényben 20726 sz. oszlopon
Üzemi3/ Ü3	távkezelt	bekapcsolt	A 2101+16 sz. szelvényben 21001 sz. oszlopon
Üzemi4/ Ü4	távkezelt	bekapcsolt	A 2101+16 sz. szelvényben 21002 sz. oszlopon
STR1 Váltófűtés	kézi	bekapcsolt	A 2083+47 sz. szelvényben, a 20819 sz. oszlopon
STR2 Biztosítóberendezés alátáplálás	kézi	bekapcsolt	A 2089+59 sz. szelvényben, a 20842 sz. oszlopon
STR3 Váltófűtés	kézi	bekapcsolt	A 2095+27 sz. szelvényben, a 20915 sz. oszlopon

A kapcsolások elvégzésére kijelölt személy:

- Az Ü1, Ü2, Ü3, Ü4, STR1, STR2, STR3 szakaszolókat kizárólag a felsővezetékes szakszolgálat munkavállalói kezelhetik. Az R, STR1, STR2, STR3 szakaszolók lakattal vannak lezárva. Kulcsai a forgalmi irodában levő kulcsszekrényben van elhelyezve.

Valamennyi szakaszoló kezelése a FET központból a villamos üzemirányító feladata. A távkezelés meghibásodása esetén a villamos üzemirányító megbízhatja a forgalmi szolgálattevőt a forgalmi irodai PanelPC-n a szakaszolók kapcsolására. A villamos üzemirányító a forgalmi szolgálattevő részére rendeli el a kapcsolás/földelés végrehajtását. A Villamos üzemi naplóban történő naplózás a forgalmi szolgálattevő feladata. Rakodási engedélyt a rakodó vágányra a forgalmi szolgálattevő kell kiadni és a villamos üzemirányítónak be kell jelenteni és a Villamos üzemi napló következő sorában elő kell jegyezni.

Villamos a mozdonyokra vonatkozó jelzők:

- 8 db hordozható villamos mozdonyokra vonatkozó jelző van (a felvételi épület pincéjében).
- 8 db földelő rúd van rendszeresítve (a kapcsolókertben lévő tároló szekrényben).

2.3.10. Világítási körzetek és azok kapcsolásának módja

Az állomáson a térvilágítás önműködően, alkonykapcsolóval működik. Az alkonykapcsoló meghibásodása esetén a térvilágítást a forgalmi irodában lévő kapcsolószekrényből lehet működtetni, a Világítási naptárban meghatározottak figyelembe vételével, a feliratozás szerint. A pénztárcsarnok világítása a nyitvatartási idő alatt folyamatos, a váróterem zárva tartási ideje alatt vészvilágítás üzemel.

2.3.11. Az állomás területén működő egyéb szakágak, vállalkozó vasúti társaságok és külső vasúti vállalkozások felsorolása, azok vágány-összeköttetései, elhatárolása

Vágánykapcsolattal:

- Területi Igazgatóság, TTEBO. Erősáramú Főnökség Debrecen, Alállomási szakasz Ebes
Vágány összeköttetése: az I. sz. vágányából a 12. sz. váltóval ágazik ki.

2.3.12. Elsősegélynyújtásnál figyelembe vehető és használható eszközök tárolási helye

Az állomáson elsősegélynyújtáshoz szükséges eszköz nincs.

2.3.13. Az egyes szolgálati helyeken (helyiségekben) a forgalmi szolgálat ellátásához szükséges utasítások, szabályzatok, segédkönyvek, VU-k, rendeletek elérhetősége

Az utasítások, szabályzatok, segédkönyvek, Végrehajtási Utasítások a Pályavasúti Intraneten érhetők el.

2.3.14. Általános segélyhívó, , polgárőrség, vagyonőrök, fegyveres biztonsági őrök, önkormányzat, továbbá a szolgálati helyen jelen lévő és vasúti tevékenységet végző vasúti társaságok és külső vállalkozások címe, telefonszáma

Megnevezése	Címe	Telefonszáma
Központi segélyhívó		112, 909 (vasúti telefonon)
Polgárőrség	4211. Ebes, Rákóczi u. 12.	Tel.: 06-30-621-1910

Megnevezése	Címe	Telefonszáma
Polgármesteri Hivatal	4211. Ebes Fő út 2.	Tel.: 06-52-565-042
B+N Referencia Zrt.	Komlóska, Szkalka köz 1	Tel: 06-70-311-4399

2.3.15. Az állomáshoz tartozó iparvágányok, sajátcélú vasúti pályahálózatok felsorolása, a kiszolgálás módja

Iparvágány, sajátcélú vasúti pályahálózat	kiszolgálás módja
MVÁ. Kft.	tolatás

2.3.16. Az állomásbejárásra, körzetbejárásra kötelezettek felsorolása és a tevékenység végrehajtásának helyi szabályozása

Állomás bejárásra a jelenlétes kötelezett ha az állomás területén járművek vannak a szolgálat átvétel vagy kezdés után vonatmentes időben, lehetőleg 2 órán belül köteles állomásbejárást tartani. A bejárás tényét és eredményét a Fejrovatos előjegyzési naplóban elő kell jegyezni és a forgalomirányítónak be kell jelenteni, „.....ó....p állomásbejárást tartottam, hiányosság...vagy hiányosság nincs. Aláírás”,

2.3.17. Szolgáltatátadás-átvétel helyi szabályozása

Az állomáson csak elrendelt esetben teljesít szolgálatot jelenlétes. Amennyiben a szolgáltatátadás személyesen történik akkor szóban és írásban történik a szolgáltatátadás, ha nem akkor elég a Fejrovatos előjegyzési naplóban előjegyezni a szolgálat megkezdésének és befejezésének az időpontját.

Személyes szolgáltatátadás esetén a szolgálatra jelentkező munkavállalóval közölni kell az elvégzendő munkát, és a folyamatos, biztonságos szolgálat ellátásához szükséges tudnivalókat. Az átadó munkavállalónak kötelessége a Szolgálati beosztásban meghatározott ideig a helyszínen maradni a folyamatos szolgálat biztosítása céljából.

A szolgáltatátadás-átvétel rendszeresen ismétlődő szövegrésze (állandóan átadandók) a Fejrovatos előjegyzési napló fedőlapjának belső oldalára ragasztott fedvénnel kerül előjegyzésre, amire a szolgáltatátadás szövegében utalni kell.

Az ELEKTRA 2 biztosító berendezésen „Felhasználó váltás” kezeléssel veszik át a szolgálatot.

2.3.18. A váltók használhatóságának ellenőrzése szolgálat átvételkor és ellenőrzések alkalmával

A jelenlétes a szolgálatátvételt vagy szolgálatba lépést követően köteles a biztosítóberendezés által közvetített visszajelentések kiértékelésével meggyőződni a váltók használhatóságáról, állomásbejárás alkalmával a helyszínen rátekintéssel köteles meggyőződni a bejárás útvonalába eső váltók használhatóságáról.

Az állomásfőnök és megbízottja által tartott ellenőrzéskor az ellenőrzés útvonalába eső váltók használhatóságáról győződik meg.

2.3.19. A berendezés használhatatlansága esetén a vágányút beállításához szükséges idők meghatározása vágányutanként

Berendezés használhatatlansága esetén:

Vágányra/ vágányról	I.	II.	III.	IV.	V.
Bejárat/kijárat Debrecen felől/felé a jobb vágányról/ra	32 perc	30 perc	34 perc	36 perc	36 perc
Bejárat/kijárat Debrecen felől/felé a bal vágányról/ra	36 perc	34 perc	32 perc	34 perc	34 perc
Bejárat/kijárat Hajdúszoboszló felől/felé a jobb vágányról/ra	36 perc	34 perc	30 perc	34 perc	34 perc
Bejárat/kijárat Hajdúszoboszló felől/felé a bal vágányról/ra	32 perc	30 perc	34 perc	36 perc	36 perc

2.3.20. A jelenlétes vágányút áttekintési kötelezettségének, szükség esetén a tényleges bejárás szabályozása

A vágányút ellenőrzését a forgalomirányító 2 rendelkezésére, ha van jelenlétes, akkor ő köteles megtartani, melynek eredményét és idejét a Fejrovas előjegyzési napló következő sorában elő kell jegyezni.

2.3.22. A jelenlétes általi váltóellenőrzés megtartásának szabályozása villamos úton központból állított váltóknál a berendezés meghibásodása esetén

A váltóellenőrzés megtartása a helyszínen amennyiben szolgálatot teljesít - a jelenlétes végzi a forgalomirányító 2 rendelkezésére. A biztonsági betétek felhelyezésének időpontját a Fejrovas előjegyzési napló következő sorában óra, perc megjelölésével, a lezárt váltók számával kell előjegyezni, aláírni és a forgalomirányító 1 részére telefonon közölni.

2.3.23. Állomási útátjárók

Szelvény-szám	Sorompó jelölése	Biztosítás módja	Keresztezett közút	Visszajelentés helye
2095+75	SR1	félsorompóval kiegészített fénysorompó (közút + gyalogos átkelőhely)	48101.sz. főút	Z/PL

2.3.25. Mozdonyok körüljártására kijelölt vágányok

A mozdonyok mozgásához körüljártására elsősorban a IV. vágányt kell igénybe venni.
A IV. vágány foglaltsága esetén bármelyik szabad vágány használható gép körüljártására.

2.3.26. Járműkapcsolás esetén a rögzítősaruk használatának tilalmára vonatkozó előírások

- az I. és az V. sz. vágányon a peron felőli oldal sínszálán.

2.3.27. Az állomás (szolgálati hely) vágányainak rendkívüli küldemények továbbítása szempontjából történő csoportba sorolására vonatkozó előírások

Vágány	Osztály
I.	F csoportú
II.	F csoportú
III.	F csoportú
IV.	F csoportú
V.	F csoportú
VI.	K csoportú

2.3.28. Tengelytúlterhelt járművek esetén az állomás (szolgálati hely) mellékvágányaira vonatkozó korlátozások

Ebes					
A mellékvágány ÁVU szerinti megnevezése	A vonali tengelyterheléssel	08-as típusra (túlsúlyos mozdonyok)	65-ös típusra (túlsúlyos küldemények)	Tengelyterhelés korlátozás esetén	
	alkalmazható sebesség (km/h)			alkalmazható tengelyterhelés (kN)	alkalmazható sebesség (km/h)
VVF	5	5	5	210	5
VI. rakodó csonka	40	40	40	-	-

2.3.29. A gyalogosok közlekedésére és a szolgálati helyek megközelítésére szolgáló közlekedési útvonalak kijelölése, erre a célra a kerékpár használatának lehetősége. Kézikocsik, targoncák és egyéb közúti járművek közlekedési útvonalainak kijelölése, a vágányokon való áthaladásuk engedélyezésének módja, valamint az életvédelmi kerítésen — szolgálati célú közlekedés érdekében — létesített zárható átjáró használatának feltételei

Gyalogosan, vagy közúti gépjárművel a szolgálati hely megközelítésére a község és az állomás felvételi épülete között meglévő szilárd burkolatú közutat kell használni. Ez az út az állomás végpont felőli végén szintben keresztezi a vasúti pályát, melyet az SR1 fény- és félsorompó biztosít. Kerékpárral szintén ezt a közutat kell használni.

A váltóközvet gyalogos megközelítésére a III. és IV. sz. vágányok közötti tolatási padkát kell használni.

Kezdőpont felőli oldalon:

Kerékpárral és közúti gépjárművel való közlekedésre nincs lehetőség.

A váltókörszet gyalogos megközelítésére a III. és IV. sz. vágányok közötti tolatási padkát kell használni.

Az I. és II. sz., valamint a IV. és V. sz. vágányok között a 2087+45-2090+80 sz. szelvények között életvédelmi kerítés létesült. Az A és B peron végpont felőli végén a 2090+67 sz. szelvényben üzemi átjáró létesült. Az üzemi átjárónál az életvédelmi kerítésekbe két oldalra nyíló, zárral ellátott kapuk kerültek beépítésre, amelyek biztosítják a gyalogos aluljáró, valamint a liftek üzemzavara, vagy bármely ok miatti lezárása esetén a peronok közötti közlekedést.

A kapuk zárjainak kulcsai (kilincs) a jelenlétes őrizetében vannak, szükség esetén a kapuk nyitása és zárása az ő feladata.

2.3.30. Az állomási rakodóvágányok és a hozzájuk tartozó rakodóterületek kijelölése

Közforgalmú rakodó területek:

- a VI. vágány mellett a 2091+50- 2092+50 szelvényben levő 100x6 m méretű burkolt rakodó terület.

A rakodóvágányok melletti burkolt rakodóterület a PLO kezelésében van. A rakodóterületek és a környezetükben lévő berendezések állapotát az állomásfőnök vagy a megbízottja a heti ellenőrzése alkalmával ellenőrzi. Hiányosság, rendellenesség esetén az illetékes diszpécseri szolgálat részére a bejelentést megteszi.

A rakterület kiszolgálása tolatási művelettel történik.

3. sz. melléklet

Szolgálati helyek vázlatos helyszínrajza

Kaba állomás vázlatos helyszínrajza

A	1877+48	E30	1890+05	28	1879+50
B	1877+48	J22	1890+79	30	1879+94
K1	1884+09	B34	1879+53	32	1890+25
K2	1884+09	E39	1891+28	34	1890+57
K3	1884+43	S44	1892+58	36	1891+11
K4	1884+83	SR2-1	2+30	38	1891+42
K5	1885+28	SR2-2	2+30	40	1892+17
K6	1885+28	J46	0+58	42	1892+70
K10	1871+42	SR2	2+50	44	1892+08
K14	1871+42	V5	1899+11	46	1894+14
E10	1868+93	12	1870+12	48	1894+14
B12	1868+70	14	1870+12	50	1894+59
E16	1869+98	16	1870+12	K52	1898+50
B20a	1871+10	18	1870+58	K54	1898+90
B22	1871+80	20	1870+58	K56	1871+10
J22	1871+80	22	1871+02	K58	1871+60
E16	1879+04	24	1871+24	K510	1871+60
B28	1879+05	26	1879+27	K512	1879+25

C	1898+50	E5	1895+33
D	1898+50	B3	1896+35
V1	1891+59	E1	1896+34
V2	1891+55	3	1896+70
V6	1892+51	3	1895+41
V3	1893+07	5	1895+21
V4	1892+54	7	1894+35
V5	1892+55	9	1893+02
V13	1879+86	11	1893+57
V14	1879+32	13	1893+40
B15b	1893+40	15	1893+00
E13	1893+70		

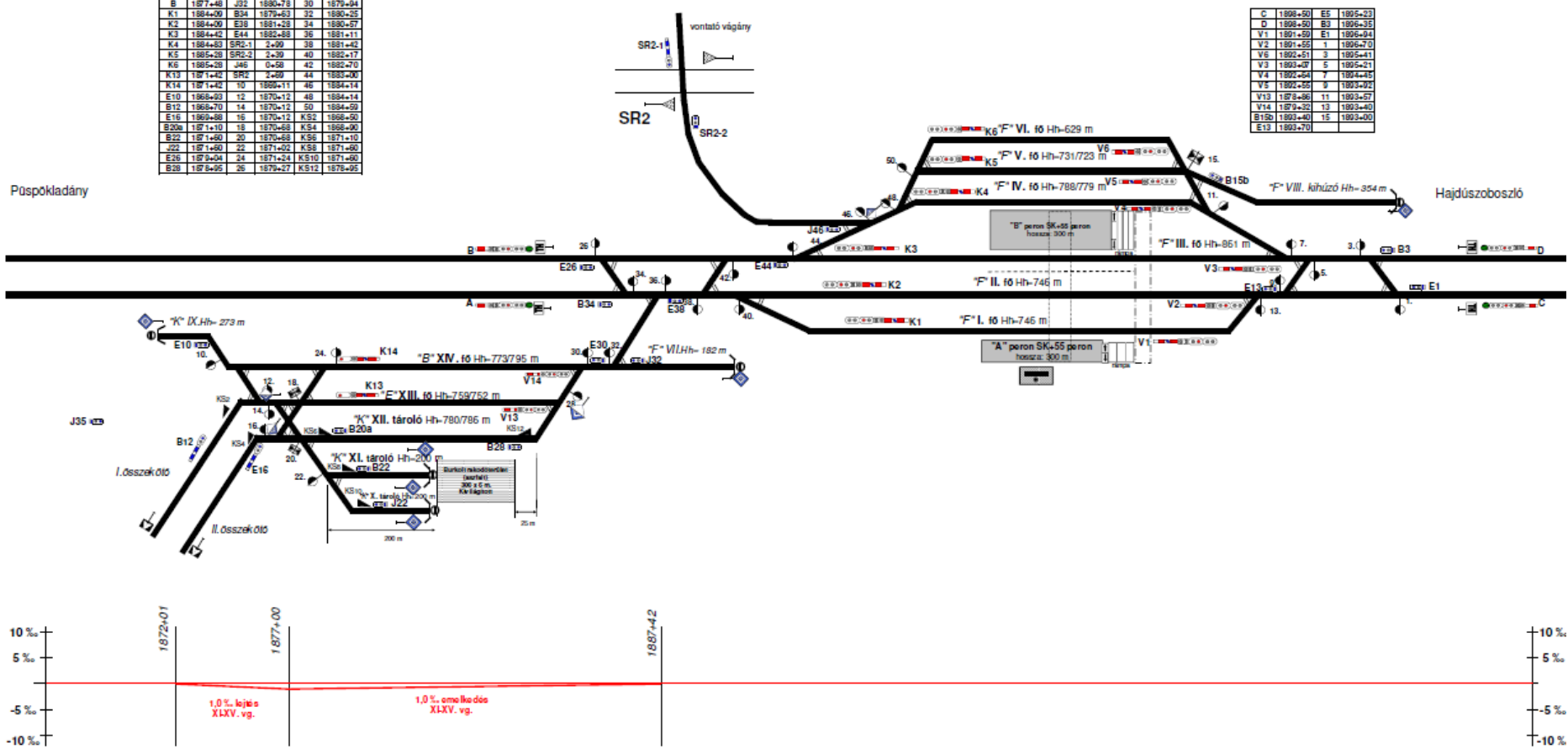

Hajdúszoboszló állomás vázlatos helyszínrajza

A	2007+42	KS2	2015+34
B	2007+42	KS4	2015+34
K1	2015+21	2	2010+00
K2	2015+21	4	2011+29
K3	2014+58	6	2011+49
K4	2014+77	8	2012+79
K5	2014+64	10	2013+19
K6	2015+74	12	2013+29
J22	2016+02	14	2013+74
B22	2015+97	16	2014+08
B18	2014+48	18	2014+95
E10	2012+85	20	2015+13
E6	2011+47	22	2015+41
J4	2010+30	SR2	2013+06
E2	2009+76		

C	2029+60	J1	2026+65	15	2024+32
D	2029+60	B3	2026+15	17	2024+30
V1	2021+81	E3	2026+06	19	2024+07
V2	2021+81	J5	2027+38	21	2023+73
V3	2023+47	E1	2027+99	23	2023+58
V4	2023+27	KS1	2023+09	25	2023+51
V5	2022+77	KS3	2021+45	27	2023+18
V6	2021+85	KS5	2021+45	29	2022+67
E27	2023+00	1	2027+65	31	2022+57
J31	2023+03	3	2026+67	33	2022+45
B27	2023+76	5	2026+36	35	2022+00
J35	2021+43	7	2025+81		
B35	2021+45	9	2025+61		
J23	2024+13	11	2025+34		
B15	2025+26	13	2024+95		

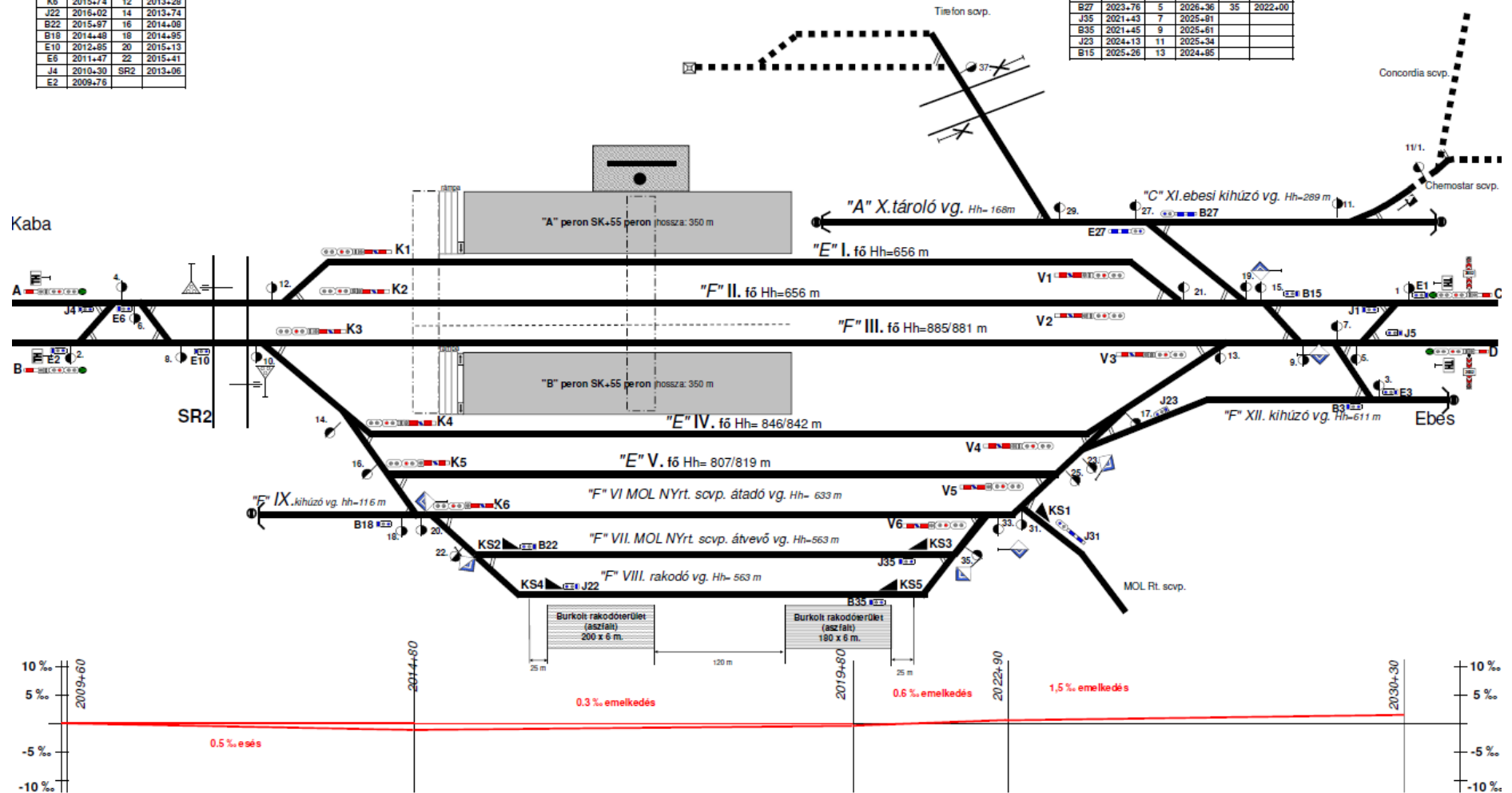

Ebes állomás vázlatos helyszínrajza

A	2078+77	E2	2081+09	16	2085+91
B	2078+77	E6	2082+81	12/1	2085+51
K1	2085+53	E14	2084+31	KS2	2085+07
K2	2085+53	2	2081+34		
K3	2085+90	4	2082+83		
K4	2086+71	6	2082+83		
K5	2086+95	8	2083+59		
J12	2085+12	10	2084+12		
B4	2081+89	12	2084+50		
		14	2084+52		

C	2100+29	B3	2088+12	5	2087+27	KS3	2083+57
D	2100+29	B13	2086+12	7	2085+98		
V1	2083+12	B17	2083+53	9	2085+53		
V2	2083+12	E1	2084+10	11	2085+08		
V3	2084+15	E9	2085+85	13	2084+45		
V4	2083+08	E11	2085+85	15	2084+30		
V5	2083+08	1	2088+86	17	2084+16		
SR1	2085+75	3	2087+57	KS1	2085+12		

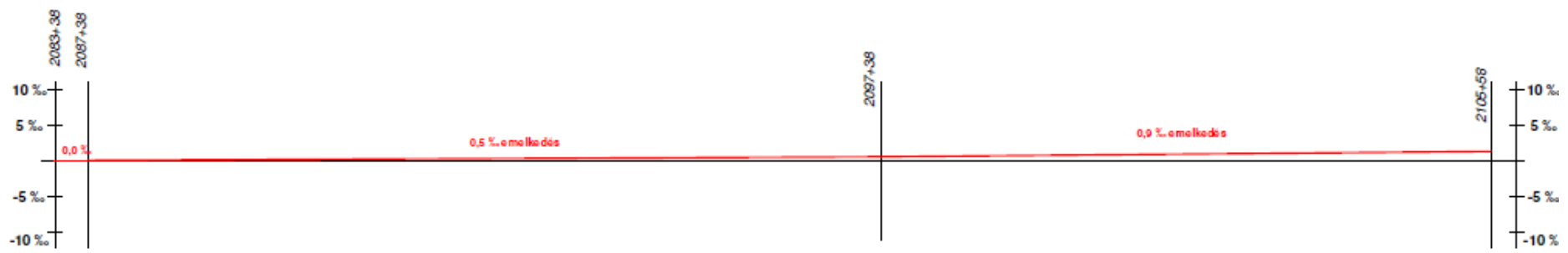
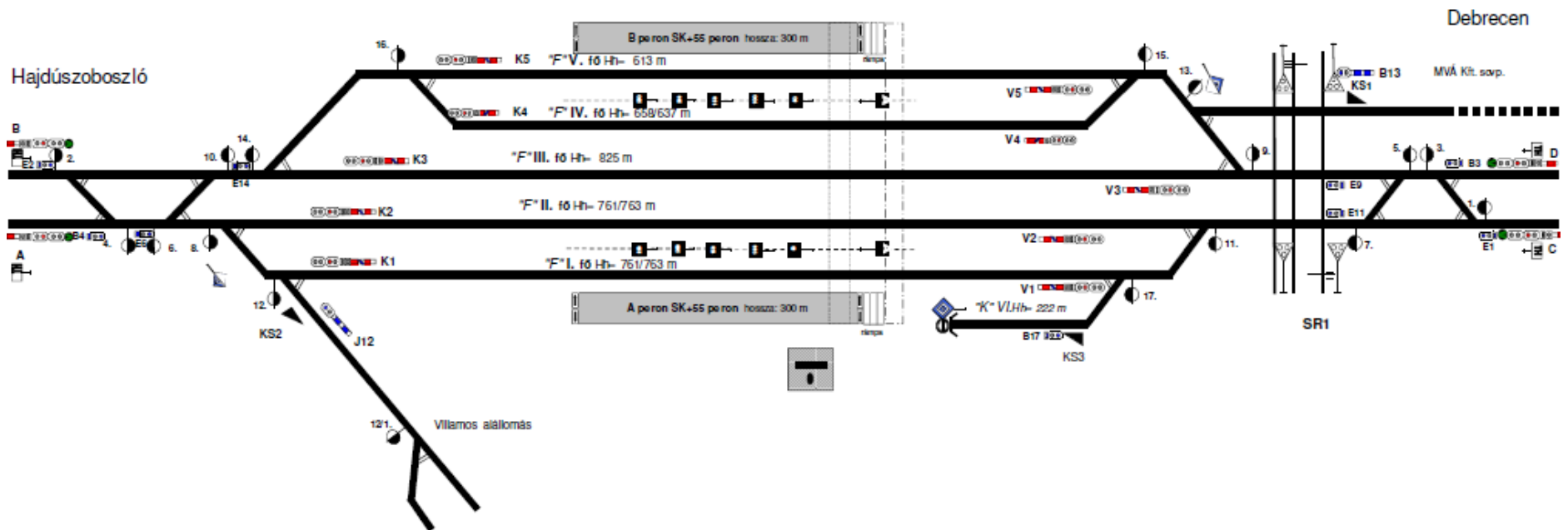

4. sz. melléklet

Szolgálati helyek villamos felsővezeték hálózatának kapcsolási rajzi

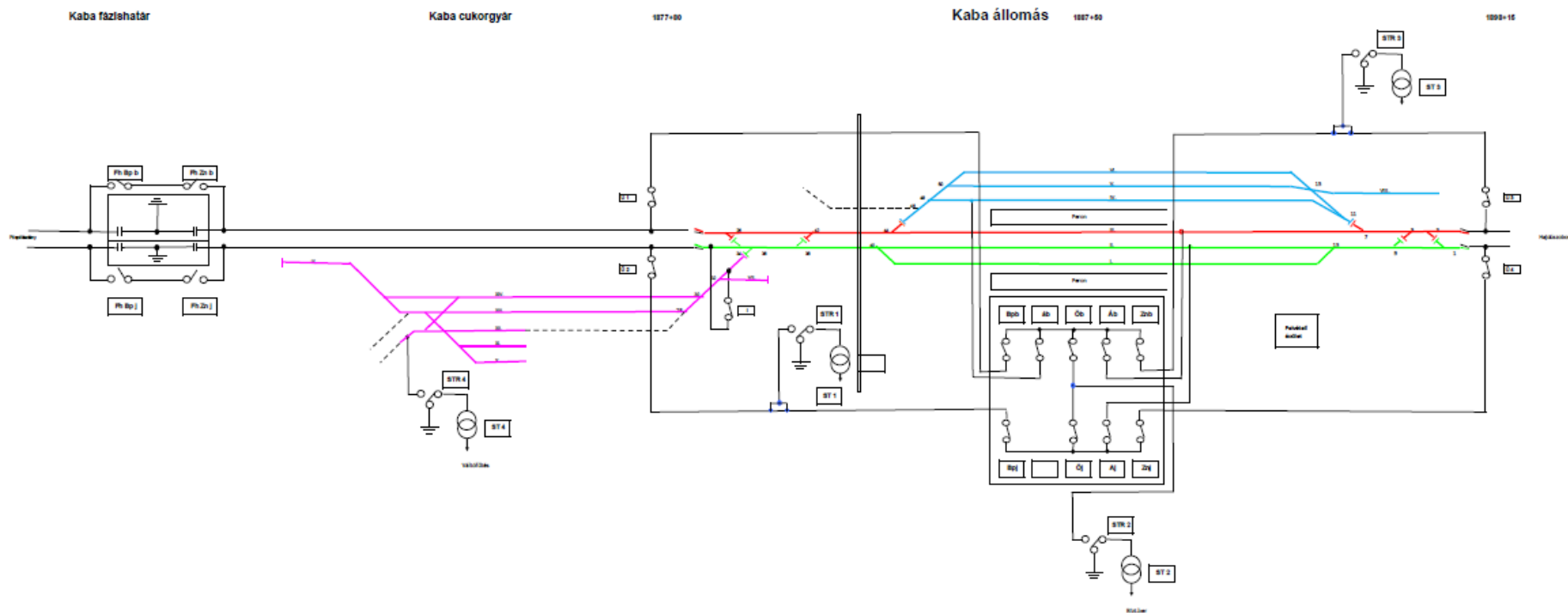

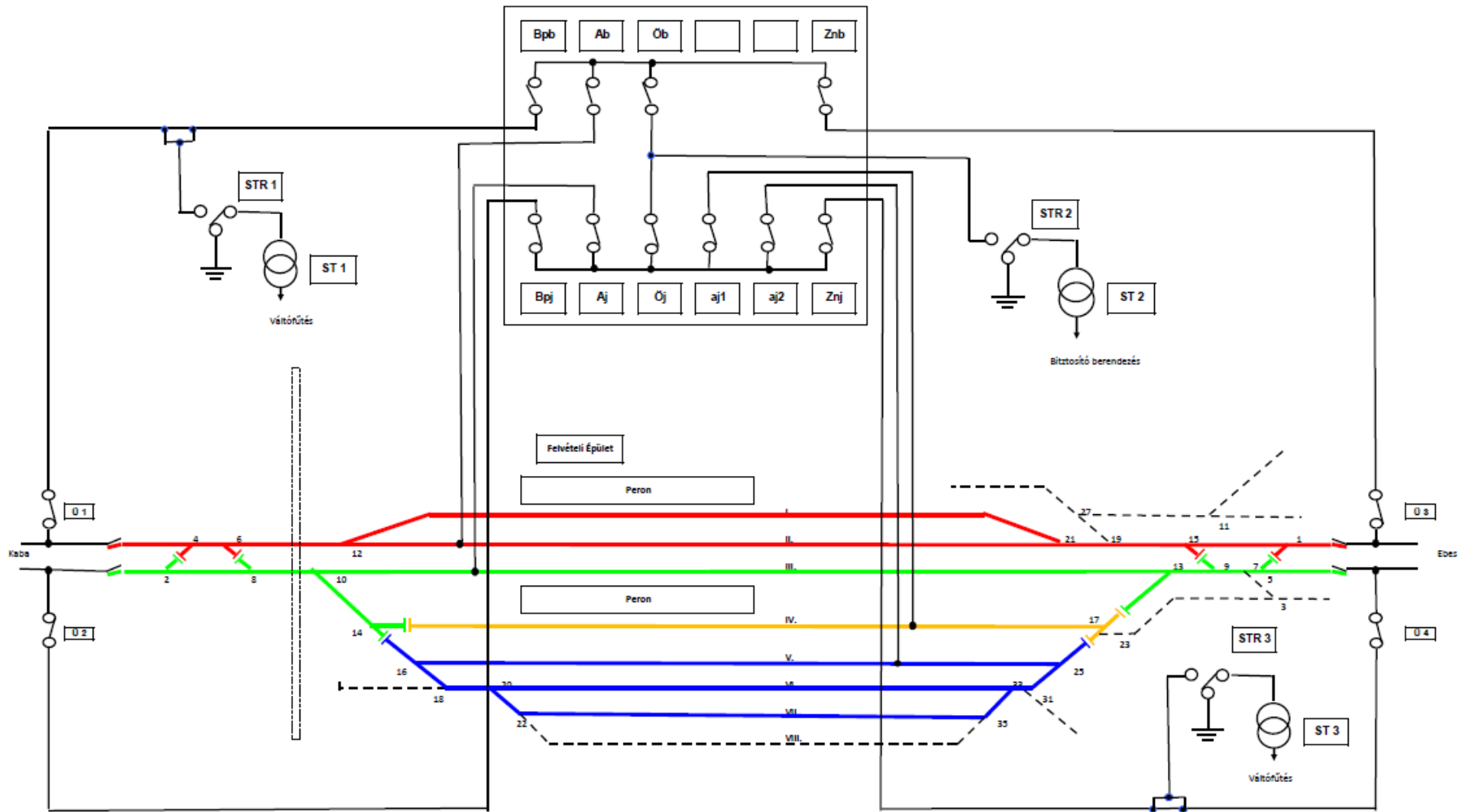

Ebes állomási fázishatár

Ebes állomás 2019.04.30. 04:00 órától

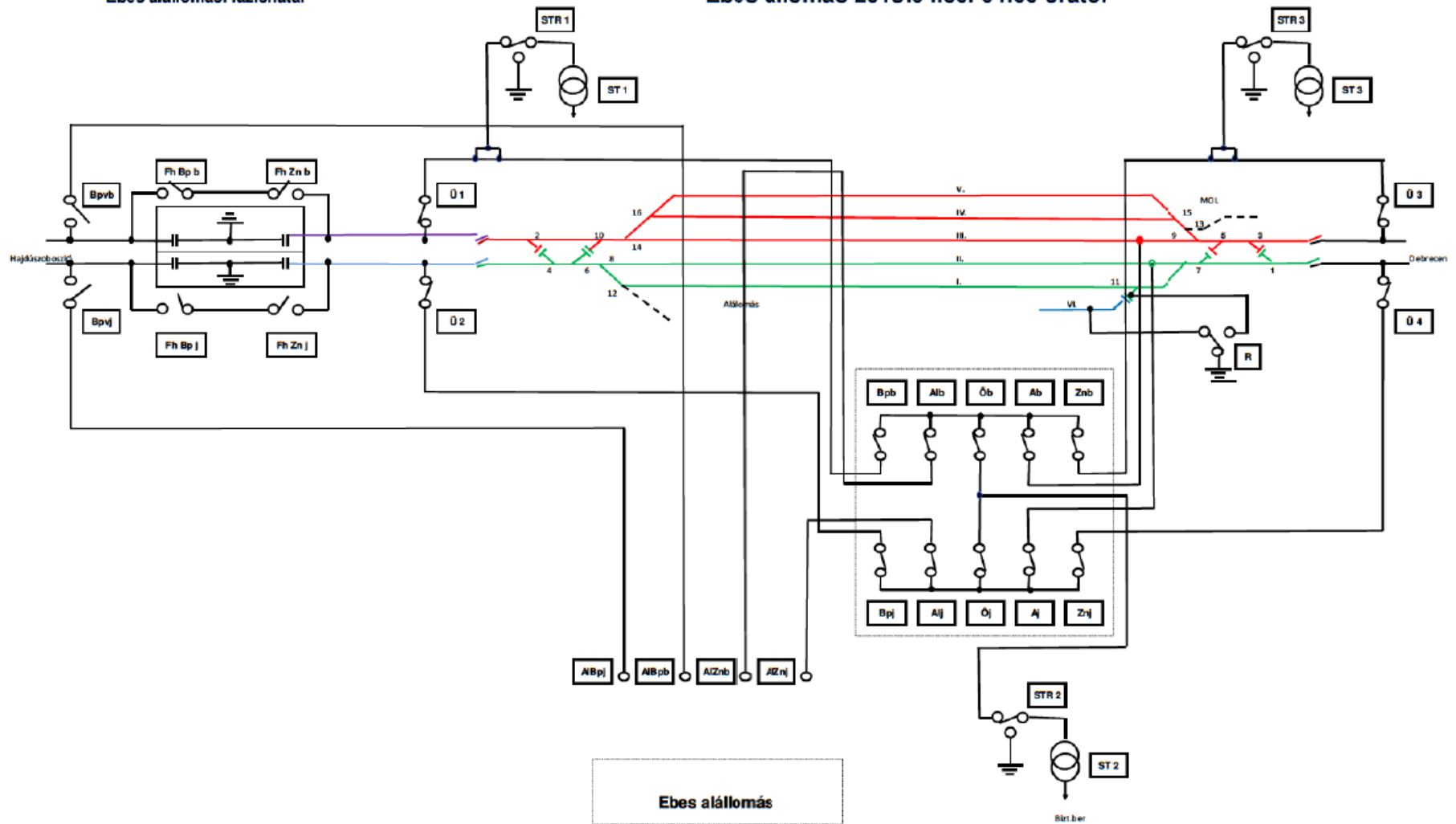

5. sz. melléklet

A biztosítóberendezés Kezelési Szabályzata