



PÁLYAVASÚTI TERÜLETI IGAZGATÓSÁG BUDAPEST
TERÜLETI FORGALMI OSZTÁLY

31689/2022/MAV

Végrehajtási Utasítás

**a Szajol - Mezőtúr távvezérelt, távkezelt vonalszakaszon és
szolgálati helyeken a szolgálat végzésére**

Hatályba lépés időpontja: 2023. év ____ 04. ____ hó ____ 01. nap

Érvényes: hatálybalépéstől visszavonásig

Összeállította:

Lancsák Zsuzsanna
forgalmi szabályozási szakelőadó

Felülvizsgálta:

Kondor Balázs
PTIG Bp. TFO osztályvezető

Ellenjegyezte:

Cseh Attila
PTIG Szeged TFO osztályvezető

Zseni Gábor
TFF Szeged főnökségvezető

Lénárt István
TFF Bp. főnökségvezető

Jóváhagyta:

Bertalan Zsolt
FFO osztályvezető

Tartalomjegyzék

Módosítások előjegyzése	2
1. Általános előírások	6
1.1. A Végrehajtási Utasítás hatálya, tartalma és kezelése	6
1.1.1. A Végrehajtási Utasítás hatálya	6
1.1.2. A Végrehajtási Utasítás tartalma	6
1.1.3. A Végrehajtási Utasítás kezelése	6
1.2. Az önálló szolgálatvégzés feltételei	6
1.3. A vonalszakasz általános ismertetése.....	6
1.3.1. A vonalszakasz jellemzője	6
1.3.2. A szolgálati helyek jellemzői	7
1.4. Forgalm szabályozás rendszere	7
1.5. Jelenlétes.....	7
1.6. Szolgálatra jelentkezés szabályozása	8
1.7. Parancskönyv	8
1.8. Elsősegély.....	9
2. Közlemények adására és vételére vonatkozó előírások	9
2.1. A vonalszakaszon rendelkezésre álló távbeszélő értekező berendezések	9
2.2. Mozdonyvezetők bejelentkezésének szabályozása a vonalra/vonalszakaszra történő belépés előtt.....	9
3. Közlemények előjegyzése, dokumentálási kötelezettség	10
3.1. Forgalmirányító	10
3.2. Jelenlétes.....	11
4. Váltók, váltó- és vágányútellenőrzés.....	11
4.1. Váltó- és vágányútellenőrzés.....	11
4.2. Váltógondozás, váltóvizsgálat.....	12
5. Útsorompók.....	13
5.1. Sorompókezelés.....	13
5.2. Eljárás nyíltvonali fénysorompók használhatatlansága esetén	13
5.3. Eljárás állomási fénysorompók használhatatlansága esetén	13
5.4. Jelzőőrök alkalmazása	13
6. Tolatószolgalat	14
6.1. A tolatás engedélyezése	14
6.2. Tolatás vezetőjének kijelölése, értesítés a tolatás engedélyezéséről	14
6.3. A tolatás vezetőjének teendői.....	14
6.4. A tolatás végrehajtása	14
6.5. A tolatás megszüntetése és folytatása.....	14
6.6. Tolatás a nyílt vonal felé	15
6.7. Rendkívüli tolatás	15
6.7.1. Rendkívüli tolatás vezető jegyvizsgálóval közlekedő személyszállító vonattal	15
6.7.2. Rendkívüli tolatás vonali tolatásvezetővel közlekedő nem személyszállító vonattal.....	16
7. Védekezés járműmegfutamodás ellen	16
7.1. Megfutamodás elleni védekezés tolatás befejezése után	16
7.1.1. A kulccsal lezárható kocsifogó alátétek, lakatkulcsok készletben tartása, kezelése	16
7.2. A járműmegfutamodás elleni védekezés valamennyi közlekedő, végállomásra vagy felosztató állomásra érkezett vonatoknál	17
7.3. Felelősség a megfutamodás elleni biztosításért	17
8. A vonatközlekedés lebonyolítása.....	18

8.1. Engedélykérés – adás.....	18
8.2. A vonat számának és előrelátható indulási idejének közlése.....	18
8.3. Elő- és visszajelentés	19
8.4. Rendelkezések közlése a vonatszeméllyel.....	20
8.4.1. A vonalszakasz állomásairól induló vonatok személyzetének értesítése.....	20
8.4.2. Vonatszemélyzet értesítése rendkívüli esetekben.....	21
8.5. A vonatok mozdonyvezetőinek indításra, áthaladásra történő felhatalmazása	21
8.6. Vonatok fogadása	22
8.6.1. Vonattalálkozások lebonyolítása	22
8.7. Szolgálat a vonatoknál.....	22
8.8. Munkavonatok közlekedtetése	22
8.9. Segélymozdonyok, segélyvonatok közlekedtetése.....	22
8.10. 6000 kg-nál könnyebb járművek közlekedtetése	22
9. Utastájékoztató	23
9.1. Utastájékoztató rendszerek általános leírása	23
9.2. Az utastájékoztató rendszerhez tartozó szolgálati helyek és utastájékoztató körzetek	23
Tiszatenyő állomás.....	23
9.3. Az utasperonok megközelítési időnormatívája	23
9.4. A rendszer kezelése normál üzemi körülmények idején	24
9.5. Rendkívüli üzemi körülmények (havaria) esetén az utastájékoztató szervezése és végrehajtása	24
9.6. Eljárás a berendezések használhatatlansága esetén.....	24
10. Rakodások engedélyezése	25
11. Építési és fenntartási munkák.....	25
11.1. A vonatforgalmat nem érintő, nem vágányzár keretében, az elsodrési határon kívül végzett munkák	25
11.2. A vonatforgalmat érintő, nem vágányzár keretében, az elsodrési határon belül végzett munkák.....	25
11.3. Pályaműködtetői kapacitásigény felhasználás	26
11.4. Munkavonatok közlekedtetése	27
12. Pályavasúti informatikai rendszerek kezelése.....	27
12.1. A munkahelyek adatai, az egyes munkahelyeken végzett feladatok meghatározása	27
12.2. Vonatösszeállítás közlése.....	27
12.3. Vonatok készre jelentésével kapcsolatos előírások.....	27
12.5. Zárt csoportú e-mail rendszer használatára vonatkozó helyi előírások szabályozása	27
12.6. Az előre nem látott ideiglenes lassúmenetek nyilvántartásával, napi lassúmenet kimutatások kezelésével, kézbesítésével kapcsolatos előírások	27
13. Eljárás biztosítóberendezés meghibásodása esetén.....	28
13.1. Hibák előjegyzése.....	28
13.2. Eljárás távvezérelt üzemmód meghibásodása esetén	28
13.3. Eljárás továbbhaladást tiltó jelzést adó főjelzők esetén.....	28
13.4. Különleges kezelések forgalmi feltételei	29
13.4.1. Hívójelzés kivezérlése	29
13.4.2. Kényszeroldás.....	29
13.4.3. Szigetelés kikapcsoló	29
13.4.4. Térközjelzők Megállj!-ra kapcsolása	29
13.4.5. Vörös-fehér árbócos főjelzők Megállj!-ra kapcsolása	29

13.5. Váltóellenőrzés, ha a forgalomirányító nem tud meggyőződni valamely váltó helyes állásáról, végállásáról.....	29
13.6. Vágányút ellenőrzése, ha a forgalomirányító a vágány foglaltságáról nem tud meggyőződni.....	30
13.7. Az önműködő térközbiztosító berendezés használhatatlansága miatti állomástávolságú közlekedés szabályozása	30
14. Rendkívüli események.....	33
14.1. Eljárás váltófelvágás esetén	33
14.2. Rendkívüli események, balesetek bejelentése	33
15. Egyéb előírások.....	33
15.1. Vagyonvédelem	33
15.2. Ellenőrzési kötelezettség.....	34
Mellékletek	34

1. Általános előírások

1.1. A Végrehajtási Utasítás hatálya, tartalma és kezelése

1.1.1. A Végrehajtási Utasítás hatálya

A Végrehajtási Utasítás (továbbiakban: VU) területi hatálya kiterjed Szajol állomásról távvezérelt Tiszatenyő és távkezelt Kétpó szolgálati helyek, valamint Szajol (kizár) – Mezőtúr (kizár) és Tiszatenyő (kizár) – Martfű (kizár) vonalszakasz forgalomszabályozására.

A VU személyi hatálya kiterjed Szajol forgalomirányító felügyelete és irányítása alá tartozó szolgálati helyeken, a nyílt vonalon és a vonatokon valamennyi szolgálatot teljesítő, valamint munkát végző MÁV Zrt., egyéb vasúti társaság, valamint külső vállalkozás (idegen felek) munkavállalóira.

1.1.2. A Végrehajtási Utasítás tartalma

A VU tartalmazza a forgalmi szolgálat szervezésének, irányításának, végzésének szabályait a távvezérelt, távkezelt vonalszakaszra vonatkozóan.

Azokra az esetekre, amelyekre a VU nem tartalmaz eltérő előírásokat, az F.2. sz. Forgalmi Utasítás és az F.2. sz. Forgalmi Utasítás Függelékei, valamint az F.1. Jelzési Utasítás rendelkezései, továbbá Szajol állomás Állomási Végrehajtási Utasításban szabályozottak érvényesek.

1.1.3. A Végrehajtási Utasítás kezelése

- A VU a Pályavasúti Intranet portálon (<https://palyaintranet.mav.hu>) a Forgalom – Területi Igazgatósági szabályozás – Budapest – Forgalom lebonyolítását szabályozó végrehajtási utasítások – Vonali VU-k menüpontban kerül nyilvántartásra.
- A VU a MÁV Csoport honlapján is megjelenítésre kerül, a jogosultsággal rendelkezők a <https://www.mavcsoport.hu/palyavasut/budapesti-tig> menüpontban érhetik el.

1.2. Az önálló szolgálatvégzés feltételei

Érvényes vizsgával kell rendelkezni:

- Szajol állomás rendelkező forgalmi szolgálattevőinek, akik a távvezérelt, távkezelt vonalszakasz tekintetében a forgalomirányítók (továbbiakban: forgalomirányító) a jelen VU teljes anyagából.
- A távvezérelt, távkezelt vonalszakasszal szomszédos állomások (Mezőtúr, Martfű, Törökszentmiklós) forgalomirányítóinak, forgalmi szolgálattevőinek a VU rájuk vonatkozó anyagából.
- A Szajol – Mezőtúr, Tiszatenyő – Martfű és Törökszentmiklós elágazás – Tiszatenyő elágazáson át közlekedő vonatszemélyzetnek a VU rájuk vonatkozó anyagából.

A munkavezetőt és munkavégzésért felelőst a VU rájuk vonatkozó előírásaiból kimutathatóan oktatni kell.

Az oktatásokat és vizsgáztatásokat az érvényben lévő rendelkezések szerint kell megtartani, valamint a képzéssel és vizsgáztatással kapcsolatos bizonylatokat kiállítani.

1.3. A vonalszakasz általános ismertetése

1.3.1. A vonalszakasz jellemzője

Szajol – Tiszatenyő – Mezőtúr vonalszakasz

- **jellege:** kétvágányú villamosított fővonal
- **követési rend:** térközi közlekedés, önműködő biztosított térközjelzőkkel felszerelt,

vonatbefolyásolásra kiépített vonal.

- **engedélyezett tengelyterhelése:** 225 kN
- **kiépítési sebessége:** 160 km/h
- **pályasebesség:** 120 km/h
- **általános fékút:** 1000 m.

Tiszatenyő állomás elágazó állomás a 130 sz. egyvágányú vonal felé. Tiszatenyő – Martfű állomások között állomástávolságú közlekedésre berendezett, ellenmenetet kizáró biztosítóberendezés üzemel.

1.3.2. A szolgálati helyek jellemzői

Szolgálati hely neve	Szelvényszám
Tiszatenyő állomás	57-58 – 78-31 (6+33)
Pusztapó megállóhely	150+15 – 152+65
Kétpó megállóhely	177+68 – 180+18
Kétpó forgalmi kitérő	180+21 – 193+70
Csugar mh.	223+64 – 226+14

Jelleg:

- Tiszatenyő állomáson a biztosítóberendezésnek van kezelő-, állító- és visszajelentő készüléke. Az állomáson SIMIS IS egyközpontos váltó- és vágányfoglaltság ellenőrzéses elektronikus biztosítóberendezés üzemel, ILTIS kezelői felülettel. Az állomásból ágazik ki a 130 sz. Tiszatenyő – Szentés - Hódmezővásárhely-Makó nem villamosított, egyvágányú mellékvonal.
- Kétpó forgalmi kitérő forgalmi személyzet nélküli, távkezelt szolgálati hely, vonatindító, vonatfogadó vágánnyal nem rendelkezik.

1.4. Forgalm szabályozás rendszere

Szajol állomáson szolgálatot teljesítő forgalomirányító a SIMIS IS elektronikus biztosítóberendezéséről szabályozza a távvezérelt, távkezelt szolgálati helyek és a csatlakozó állomásközök forgalmát:

- Szolgálatával kapcsolatos rendelkezéseit a felügyelete és irányítása alá tartozó szolgálati helyeken, a nyílt vonalon és a vonatokon valamennyi szolgálatot teljesítő, valamint munkát végző MÁV Zrt., vállalkozó vasúti társaság, valamint idegen felek munkavállalói kötelesek tudomásul venni és végrehajtani.
- Amennyiben Tiszatenyő állomáson jelenlétes forgalmi szolgálattevő (továbbiakban: jelenlétes) teljesít szolgálatot, köteles rendelkezést adni részére a szükséges forgalmi tevékenységek elvégzésére.
- Részletes teendőit és az általa vezetendő dokumentumok felsorolását Szajol Állomási Végrehajtási Utasítása tartalmazza.

1.5. Jelenlétes

Tiszatenyő állomáson jelenlétes teljesíthet szolgálatot.

Előre tervezett építési- és fenntartási munkák esetén a Vágányzári, Feszültségmentesítési és Biztosítóberendezés Kikapcsolási Utasításban kell előírni Tiszatenyő állomásra a jelenlétes szükségességét.

A biztosítóberendezés előre nem látott használhatatlanságakor szükség esetén jelenlétest kell kirendelni.

A jelenlétest Szolnok Forgalmi csomópointi főnökség létszámából kell biztosítani.

Amennyiben a fentiekben meghatározottak szerint Tiszatenyő állomásra jelenlétes kirendelése válik szükségessé, az alábbiak szerint kell eljárni:

- A forgalomirányító a biztosítóberendezés meghibásodás bejelentésekor a biztosítóberendezési diszpécserrel köteles tájékoztatást kérni a hibaelhárítást végző munkavállalók várható kiérkezéséről, valamint a hiba elhárításának várható időtartamáról.
- Amennyiben a hibaelhárításhoz szükséges idő várhatóan meghaladja a 2 óra időtartamot, a forgalomirányító köteles ennek tényéről a budapesti területileg illetékes főüzemirányítót értesíteni.
- A budapesti területileg illetékes főüzemirányító a jelenlétes berendelésére vonatkozóan köteles értesíteni Szolnok Forgalmi csomópointi főnökség vezetőjét, aki köteles intézkedni alkalmas munkavállaló vezényléséről.
- Szolnok Forgalmi csomópointi főnökség vezetője és az illetékes területi főüzemirányító kötelesek egyeztetni a jelenlétes Tiszatenyő állomásra történő kiszállítására vonatkozóan, mely céljára bármelyik pályavasúti készenléti gépkocsi igénybe vehető.

Feladatai:

- köteles a biztosítóberendezés helyi felügyeletét ellátni, szükség esetén a forgalomirányító hozzájárulásával helyi üzemmódban kezelni;
- a forgalomirányító rendelkezésére váltó- és vágányútellenőrzést tart;
- vezeti a részére előírt dokumentumokat;
- a forgalomirányító diktálása alapján kiállítja és kézbesíti az Írásbeli rendelkezést;
- szükség esetén megbízható a tolatás vezetésével, amennyiben az a tolatás vezetőjének személyes jelenléte nélkül végezhető;
- végzi az utastájékoztatást.

1.6. Szolgálatra jelentkezés szabályozása

A jelenlétes a szolgálat megkezdését, befejezését köteles a forgalomirányítónak bejelenteni és az általa vezetendő Fejrovasos előjegyzési naplóban előjegyezni: „.....óra....perckor Tiszatenyő állomáson a jelenlétesi szolgálat megkezdve/befejezve Név”. Folyamatos jelenlétesi szolgálat esetén a szolgálatba lépő jelenlétes távbeszélőn köteles jelentkezni a forgalomirányítónál.

1.7. Parancskönyv

Szajol állomáson az állomási személyzet részére egy Parancskönyv van felfektetve, amely a forgalmi irodában van elhelyezve. Tiszatenyő állomásra vonatkozó parancskönyvi rendeleteket Szajol állomási személyzete részére teljes körűen, a kirendelhető jelenlétesek részére Szolnok Forgalmi csomópointi főnökség érintett szolgálati helyein kell kiadni.

1.8. Elsősegély

Tiszatenyő állomáson

A sebkötöző csomag tárolási helye a forgalmi iroda.

Elsősegély nyújtására kiképzett munkavállaló nincs.

Elérhetőségek:

Egészségügyi, és egyéb ellátást biztosító egészségügyi intézmény		
megnevezése	címe	telefonszáma
Foglalkozás-egészségügyi orvos	Békéscsaba, Baross utca 34.	66/327-448; 06+33-41
Ügyeletes orvos	Törökszentmiklós	56/390-019
Országos Mentőszolgálat Mentőállomása	Törökszentmiklós, Kossuth Lajos utca 128.	56/390-027 (104)
Kórház	Szolnok, Tószegi út 21 Szolnok, Versegly út 6/8	56/421-521 56/426-633; 02+15-75

2. Közlemények adására és vételére vonatkozó előírások

2.1. A vonalszakaszon rendelkezésre álló távbeszélő értekező berendezések

– Mobiltelefon:

Mobiltelefonról a forgalomirányítóval a 06-1-512-1908 telefonszámon létesíthető távközlési kapcsolat.

– Pályatelefon:

A telepített, helyhez kötött pályatelefon a bejárat jelzők közelében, továbbá az önműködő térköz- és sorompó szekrényeken van felszerelve a távközlési kapcsolat biztosítására.

– Utasítást adó hangszórós távbeszélő:

Tiszatenyő állomáson, valamint Kétpó forgalmi kitérő mindkét váltókörzetében Utasítást adó hangszórós távbeszélőkön keresztül közvetlen kapcsolat létesíthető a forgalomirányítóval, mely lehetővé teszi az utasítások közlését és nyugtázását.

– Segélykérő távbeszélő

Pusztapó, Kétpó és Csugar megállóhelyek peronjain elhelyezett segélykérő távbeszélőkön közvetlen kapcsolat létesíthető a forgalomirányítóval.

– Hangrögzítő berendezés

A forgalomirányító által folytatott valamennyi értekezés hangrögzítésre kerül. A digitális hangrögzítő berendezés működése a DIKOS diszpécser berendezésen van visszajelentve.

2.2. Mozdonyvezetők bejelentkezésének szabályozása a vonalra/vonalszakaszra történő belépés előtt

A bejelentkezés szabályozása vonatkozik az alábbiakban felsorolt, egymáshoz csatlakozó távvezérelt, valamint távkezelt vonalrészekben közlekedő vonatok mozdonyvezetői részére:

Távkezelt, távvezérelt vonalszakasz	Forgalomirányító	Forgalomirányító telefonszáma
Szolnok (kizár) – Millér – Szajol (kizár)	Szolnok forgalomirányító	06-1-512-1500
Szajol – Tiszatenyő – Mezőtúr (kizár)	Szajol forgalomirányító	06-1-512-1908
Mezőtúr (bezár) – Gyoma – Csárdaszállás (kizár)	Mezőtúr forgalomirányító	06-1-516-3713

Távkezelt, távvezérelt vonalszakasz	Forgalomirányító	Forgalomirányító telefonszáma
Csárdaszállás – Békéscsaba (kizár)	Békéscsaba forgalomirányító	06-1-516-3316
Törökszentmiklós – Fegyvernek-Örményes – Kisújszállás (bezár)	Püspökladány 1 sz. forgalomirányító	06-1-513-6135 vagy 06-30-507-5933
Karcag – Kaba (kizár)	Püspökladány 2 sz. forgalomirányító	06-1-513-6133 vagy 06-30-652-0030

A közlekedő vonatok mozdonyvezetői a távkezelt, távvezérelt vonalszakaszokra történő belépés előtt minden esetben az első érintett távkezelt, távvezérelt vonalszakasz forgalomirányítójánál kötelesek csak bejelentkezni.

Azon vonat esetében, amely kiindulási állomása valamely távkezelt, távvezérelt állomás, a mozdonyvezető a vonat indulása előtt a vonalszakasz felügyeletét ellátó forgalomirányítónál köteles bejelentkezni.

A mozdonyvezetők részéről a bejelentkezéseket olyan időben kell megtenni, hogy a késedelmes bejelentkezés miatt a vonatot ne kelljen feltartóztatni.

A mozdonyvezető jelentkezése	A forgalomirányító nyugtázása
„A számú vonat mozdonyvezetője (állomás neve) forgalomirányítójánál jelentkezik. A mobiltelefon száma: 06-XX-XXX-XXXX. (Név, az a hely ahonnan az értekezés történik.)”	„..... (állomás neve) forgalomirányítója a számú vonat jelentkezését vette. Visszaismétlem a mobiltelefon számát: 06-XX-XXX-XXXX. (Név)”

Szajol állomáson a mozdonyvezetők mobiltelefonon történő bejelentkezését külön erre a célra felfektetett nyilvántartásban kell dokumentálni a vonatszám és a mobil telefonszám előjegyzésével.

A vonatok részére történő engedélykérés során közölni kell a következő forgalomirányítóval a mozdonyvezető telefonszámát.

A távkezelt, távvezérelt vonalrészeken közlekedő vonatok mozdonyvezetői a közlekedéssel kapcsolatban szükséges értekezést az érintett vonalszakasz felügyeletét ellátó forgalomirányító felé kötelesek kezdeményezni.

3. Közlemények előjegyzése, dokumentálási kötelezettség

3.1. Forgalomirányító

A forgalomirányító által vezetendő szakmai dokumentumokat és azok vezetési szabályait az ÁVU tartalmazza.

A forgalomirányító a Fejrovatos előjegyzési naplóban az F. 2. sz. Forgalmi Utasítás Függelékében felsoroltakon túlmenően a következőket köteles még előjegyezni:

- A mozdonyvezető részére a közlekedéssel kapcsolatban adott rendelkezés szövegét.
- Tiszatényő állomás jelenlétesével közölt előre látható indulási időt.
- Nyíltvonali fénysorompó használhatatlansága esetén a jelzőőrök részére közölt vonatszámot, előrelátható indulási időt és a vonat menetrendjében meghatározott legnagyobb sebességét.

- A váltók gondozásának kezdetére és időtartamára adott engedélyeket Tiszatenyő állomásra és Kétpó forgalmi kitérőre vonatkozóan is.
- Tiszatenyő állomáson a tolatások kezdetére és időtartamára adott engedélyeket.
- Tiszatenyő állomás biztosítóberendezésének helyi üzemmódba való átkapcsolásának és visszakapcsolásának időpontját.
- Tiszatenyő állomás biztosítóberendezésének helyi üzemben történő kezelése esetén a vágányútbeállítás elrendelését és bejelentését.
- Az állomáson és a nyílt vonalon nem vágányzár keretében végzett munkák engedélyezését és befejezését.

Szolgálat átadásakor az F.2. sz. Forgalmi Utasításban felsoroltakat Tiszatenyő állomásra vonatkozóan is írásban át kell adni.

3.2. Jelenlétes

Tiszatenyő állomáson amennyiben jelenlétes teljesít szolgálatot, a Fejrovas előjegyzési naplóban az alábbiakat köteles előjegyezni:

- A forgalomirányító által közölt vonat számát és előre látható indulási idejét, Tiszatenyő állomásra vonatkozóan a vonatok érkezésének, indulásának, valamint áthaladásának idejét.
- Helyi üzemmód esetén a vágányútbeállítás elrendelését és bejelentését;
- A nyíltvonali rakodásról, nyíltvonali és állomási pályaműködtetői kapacitásigény felhasználásról, valamint ezek befejezéséről szóló értesítést.
- Az állomás biztosítóberendezésének helyi üzemmódba való átkapcsolásának és visszakapcsolásának időpontját.
- Az állomásközökre vonatkozó követési rend megváltoztatására és a visszatérésre vonatkozó közleményt.
- A nyíltvonalon és a távvezérelt állomáson, nem vágányzár keretében, végzett munkákra, valamint az ezekkel kapcsolatosan bevezetett sebességkorlátozásokra vonatkozó előjegyzéseket.
- A forgalomirányító közleménye alapján a váltógondozó részére adott engedélyt.

Tiszatenyő állomáson felfektetett Hibaelőjegyzési könyvbe a pálya-, távközlő- és biztosítóberendezések meghibásodását csak akkor kell előjegyezni, ha az állomáson jelenlétes teljesít szolgálatot:

- A hibák bejelentését – távvezérlő és helyi üzemmódban történő kezelés esetén egyaránt – a forgalomirányító köteles végezni.
- A bejelentéseket Szajol, valamint Tiszatenyő állomás Hibaelőjegyzési könyvében egyaránt elő kell jegyezni.
- A hibák előjegyzése és bejelentése érdekében a forgalomirányító és a jelenlétes köteles egymást értesíteni. A Helyreállítás rovatba bejegyzett szöveget a jelenlétes köteles a forgalomirányító részére közölni, aki a közleményt a saját Hibaelőjegyzési könyvének megfelelő rovatában köteles előjegyezni.

4. Váltók, váltó- és vágányútellenőrzés

4.1. Váltó- és vágányútellenőrzés

Tiszatenyő állomás és Kétpó forgalmi kitérő váltóit távvezérelt üzemmódban a forgalomirányító állítja.

A berendezés üzemzerű működése esetén a váltóellenőrzést a monitorkép szimbólumainak kiértékelésével kell megtartani. Amennyiben Tiszatenyő állomáson vagy Kétpó forgalmi kitérőn valamely váltó használhatatlan vagy helyes állásáról nem lehet

meggyőződni a szimbólumok kiértékelésével, akkor a 13.5. pontban előírtak szerint kell eljárni.

A biztosítóberendezés üzemszerű működése esetén a vágányútellenőrzést a monitorkép szimbólumainak kiértékelésével kell megtartani. Amennyiben Tiszatenyő állomás valamely vágányának szabad voltáról nem lehet meggyőződni a szimbólumok kiértékelésével akkor, ha az állomáson jelenlétes teljesít szolgálatot a vágányút ellenőrzését az F.2. sz. Forgalmi Utasításban előírtak szerint a helyszínen köteles megtartani a forgalomirányító rendelkezése szerint. Amennyiben jelenlétes nincs, akkor a 13.6. pontban előírtak szerint kell eljárni.

Meggyőződés a vonat teljes megérkezéséről (elhaladásáról)

Tiszatenyő állomáson – terelési lehetőség hiányában – a vonattalálkozás lebonyolításánál – az előbb érkező vonat vonatfogadó vágányon történő tényleges megállásáról a forgalomirányító köteles meggyőződni. Amennyiben a forgalomirányító a vonatmegfigyelő kamerák segítségével bármely ok miatt a vonat megállását nem tudja egyértelműen megállapítani, úgy köteles arról a jelenlétes (ha van) vagy a vonatszemélyzet útján érdeklődni. A forgalomirányító a később érkező követő vagy ellenkező irányú vonat részére csak a tényleges megállásról történő meggyőződés után kezelheti a bejáratit jelzőt.

Állomástávolságú közlekedés esetén, amennyiben a biztosítóberendezés a forgalomirányító az állomásköz (valamely térköz) látszólagos foglaltsága, vagy a biztosítóberendezés visszajelentésének hiánya miatt nem tud meggyőződni a vonat Tiszatenyő állomásra történő teljes megérkezéséről (elhaladásáról), akkor a köteles a helyzetet tisztázni az adott vonat személyzete, vagy a Tiszatenyő állomáson tartózkodó más vonat személyzetének közreműködésével. Amennyiben az állomáson van jelenlétes, akkor ő köteles a vonat megérkezéséről (elhaladásáról) meggyőződni.

Amennyiben a kijelölt személy kétséget kizáróan megállapította a vonat teljes megérkezését (elhaladását), majd ezt jelentette a forgalomirányítónak, akkor az állomásköz indokolatlan foglaltságát kell feltételezni. Ha a vonat teljes megérkezése bármely ok miatt nem állapítható meg, akkor a foglalt vágányszakasz felé vonat nem indítható mindaddig, amíg a forgalomirányító a következő vonatfogadásra kötelezett dolgozó útján kétséget kizáró módon meg nem győződött arról, hogy a zárjelző a vonaton van.

4.2. Váltógondozás, váltóvizsgálat

- Tiszatenyő állomáson, valamint Kétpó forgalmi kitérőn a váltók gondozását és a váltóvizsgálatokat az illetékes Pályafenntartási főnökség dolgozói végzik.
- A váltógondozó, a váltóvizsgálatot irányító munkavállaló a váltók gondozásának, vizsgálatának megkezdése előtt köteles a rendelkezésre álló értekező berendezésen a váltók gondozására a forgalomirányítótól engedélyt kérni, a váltógondozás befejezését részére bejelenteni.
- A váltó gondozására, vizsgálatára a forgalomirányító pontosan meghatározott időtartamra adhat engedélyt. Az adott engedélyt – az időpont (... óra ... perctől — ... óra ... percig), szolgálati hely nevének és a körzet megjelölésével – a Fejrovas előjegyzési naplójába köteles előjegyezni.
- A váltó gondozására engedélyezett időben az adott váltón a biztosítóberendezés egyéni lezárás funkcióját kell alkalmazni a váltógondozó testi épségének megóvása érdekében. A váltógondozó által kért váltóállításokat kivéve a váltó egyéni lezárását feloldani nem szabad.
- Amennyiben Tiszatenyő állomáson a biztosítóberendezést helyi üzemmódban kezelik, akkor a jelenlétes köteles Tiszatenyő állomáson és Kétpó forgalmi kitérőn a

biztosítóberendezésben egyéni lezárást alkalmazni. Ebben az esetben a váltók állítását a jelenlétes a forgalomirányító rendelkezése alapján végzi.

- A váltók állítását a váltógondozó, váltóvizsgálatot irányító esetről-esetre köteles a forgalomirányítótól kérni.
- A forgalomirányító köteles a váltógondozást, váltóvizsgálatot végző dolgozót az Utasítást adó hangszórós távbeszélőn keresztül értesíteni a közlekedő vonatokról, valamint utasítani a váltógondozás, váltóvizsgálat megszüntetésére. A váltógondozó, váltóvizsgálatot irányító az értesítést köteles nyugtázni.

5. Útsorompók

5.1. Sorompókezelés

Távvezérlő üzemmódban a vonalszakasz állomási, valamint Szajol állomásra visszajelentett nyíltvonali fénysorompóival kapcsolatos műveleteket a forgalomirányító végzi.

Az állomási és a nyíltvonali fénysorompókkal kapcsolatos hibabejelentéseket – távvezérlő üzemmódban és Tiszatenyő állomás helyi üzemmódban történő kezelése esetén egyaránt – a forgalomirányító köteles megtenni és a bejelentéseket Szajol állomás Hibaelőjegyzési könyvében előjegyezni.

5.2. Eljárás nyíltvonali fénysorompók használhatatlansága esetén

- A nyíltvonali fénysorompó zavarjelzése vagy használhatatlansága esetén a szomszédos forgalomszabályozó állomások forgalomirányítói (forgalmi szolgálattevői) kötelesek egymást értesíteni és szükség esetén kötelesek a zavarjelzés feloldása érdekében a vonatokat feltartóztatni.
- Tiszatenyő – Martfű állomásközben lévő, AS63 jelű nyíltvonali fénysorompó használhatatlanságáról a vonatok személyzetét Szajol vagy Martfű állomáson kell értesíteni. Amennyiben a vonatszemélyzet már nem értesíthető, akkor Szajol forgalomirányítója mobiltelefonon köteles értesíteni a mozdonyvezetőt.

5.3. Eljárás állomási fénysorompók használhatatlansága esetén

- Tiszatenyő állomás és Kétpó forgalmi kiterő állomási fénysorompóinak használhatatlanságáról a forgalomirányító mobiltelefonon köteles értesíteni a mozdonyvezetőt.
- Abban az esetben, ha Tiszatenyő állomás vagy Kétpó forgalmi kiterő állomási fénysorompóján a villogó fehér fény megmarad, a Kezelési Szabályzatban előírtak szerint a villogó fehér fényjelzést a forgalomirányító köteles lekapcsolni.
- Abban az esetben, ha az állomási fénysorompón – a biztosítóberendezés kezelése ellenére – a megtévesztő villogó fehér fény megmarad, akkor a forgalomirányító köteles intézkedni a biztosítóberendezési szakszolgálat felé a fehér fény lekapcsolására, valamint a fénysorompó megjavítására. Ameddig a megtévesztő, villogó fehér fény lekapcsolása nem történt meg a vonatszemélyzetet a villogó fehér fény megmaradásáról is értesíteni kell.

5.4. Jelzőőrök alkalmazása

Pályaműködtetői kapacitásigény felhasználás miatt kikapcsolt fénysorompók jelzőőrökkel történő fedezésére vonatkozóan a Vágányzári vagy Biztosítóberendezés kikapcsolási utasításban kell rendelkezni.

Előre nem látott esetben, amennyiben nyíltvonali fénysorompó használhatatlansága miatt az útátjárót jelzőőrökkel kell fedezni, a kirendelt jelzőőrök részére a Fejrovtos előjegyzési

napló, Menetidők táblázatos kimutatása átadásának helyére vonatkozóan a területileg illetékes biztosítóberendezési diszpécser a területileg illetékes forgalomirányítóval köteles egyeztetni.

A nyíltvonalai útátjárókat fedező jelzőőrök értesítését a 8.2. pontban előírtak szerint kell végezni.

Tiszatenyő állomás és Kétpó forgalmi kiterő állomási fénysorompóinak használhatatlansága esetén, amennyiben azokat jelzőőrök fedezik, a vonat részére történő vágányútbeállítás során a forgalomirányító köteles utasítani a jelzőőröket az útátjáró fedezésére.

6. Tolatákszolgálat

6.1. A tolatás engedélyezése

Tiszatenyő állomáson tolatást a forgalomirányító engedélyezhet.

6.2. Tolatás vezetőjének kijelölése, értesítés a tolatás engedélyezéséről

Tiszatenyő állomáson rendszeres tolatást nem végeznek, rendkívüli esetben a tolatásvezetői teendőket vonali tolatásvezetővel közlekedő nem személyszállító vonatnál a vonali tolatásvezető, személyszállító vonatnál a vezető jegyvizsgáló köteles ellátni.

Előre nem látott esetben végzendő tolatási mozgásoknál, valamint a mozdonyok mozgásának szabályozásánál a tolatási mozgások engedélyezése a tolatás vezetője vagy a mozdonyvezető részére történhet a rendelkezésre álló értekező berendezésen keresztül.

6.3. A tolatás vezetőjének teendői

A tolatás vezetője az első mozgás megkezdése előtt az Utasítást adó hangszórós távbeszélőn vagy valamely rendelkezésre álló értekező berendezésen köteles a forgalomirányítótól a tolatás megkezdésére engedélyt kérni

A tolatás vezetője minden esetben köteles a tolatási mozgáshoz szükséges váltóállítást esetről-esetre a forgalomirányítótól kérni.

6.4. A tolatás végrehajtása

Tiszatenyő állomáson a tolatás csak bejárással történhet, mely tolatási módszerhez szükséges létszám:

- 1 fő vonali tolatásvezető és 1 fő vonali kocsirendező.

A tolatási technológiához szükséges minimális létszám:

- 1 fő vonali tolatásvezető.

Tolatócsapat nincs az állomásra rendszeresítve.

- A 6.2. pontban előírtak szerint engedélyezett tolatás esetén a tolatás vezetésével megbízott dolgozó az első mozgás megkezdése előtt az utasítást adó hangszórós távbeszélőn vagy valamely rendelkezésre álló értekező berendezésen köteles a forgalomirányítótól a tolatás megkezdésére engedélyt kérni.
- A tolatás vezetésével megbízott dolgozó minden esetben köteles a tolatási mozgáshoz szükséges villamos úton központból állított váltók állítását a forgalomirányítótól kérni.

6.5. A tolatás megszüntetése és folytatása

- A forgalomirányító a tolatás vezetésével megbízott dolgozóval köteles közölni a tolatás megkezdésének és — ha lehetséges — a tolatás megszüntetésének idejét. Ha a forgalomirányító előzetesen nem közölte a tolatás megszüntetésének idejét, akkor erről esetről-esetre köteles intézkedni.

- A tolatás vezetésével megbízott dolgozó a tolatás befejezéséről, valamint a vonatforgalom miatt történő megszüntetéséről köteles az utasítást adó hangszórós távbeszélőn vagy valamely rendelkezésre álló értekező berendezésen a forgalomirányító részére jelentést tenni.
- Tolatás befejezésekor vagy megszüntetésekor a tolatás vezetője és a mozdonyvezető felelős azért, hogy a vonat, valamint a járművek a Biztonsági határjelzők között helyezkedjenek el. A tolatás vezetője erről a helyszínen köteles meggyőződni.

6.6. Tolatás a nyílt vonal felé

Tiszatenyő állomás Tolatási határjelzőjén túl csak a forgalomirányító külön engedélyével szabad tolatni. Tolatási határjelzőn túli tolatásra a forgalomirányító csak akkor adhat engedélyt, ha az állomás felé az adott vágányon nincs vonat útban, Martfű állomás felé történő tolatás esetén a szomszédos Martfű állomás forgalmi szolgálattevője a nyílt vonal felé történő tolatáshoz hozzájárult.

6.7. Rendkívüli tolatás

Tiszatenyő állomáson rendkívüli tolatás csak elkerülhetetlen esetben végezhető, az alábbiak szerint:

- Vonali tolatásvezető vagy vezető jegyvizsgáló nélkül közlekedő vonatnál — kizárólag rendkívüli esetben és csak mozdonyokkal, motorkocsikkal, motorvonatokkal — átállás csak vezetőfülke cserével végezhető. Ha a vonatból járművet kell kisorozni, a tolatás végrehajtásához vonali tolatásvezetőt kell biztosítani. Amennyiben Tiszatenyő állomáson jelenlétes teljesít szolgálatot, akkor megbízható a tolatás vezetésével, amennyiben az a tolatás vezetőjének személyes jelenléte nélkül végezhető. Egyéb esetben a tolatás végrehajtásához vonali tolatásvezető biztosításáról a menetvonal tulajdonos vasúti társaság köteles gondoskodni. A vasúti társaságot a forgalomirányító az illetékes területi főüzemirányító útján köteles értesíteni.
- A tolatás engedélyezésekor a forgalomirányító a rendelkezésre álló értekező berendezésen köteles közölni a tolatás végrehajtására vonatkozó feladatokat a tolatás vezetőjével vagy a mozdonyvezetővel.

6.7.1. Rendkívüli tolatás vezető jegyvizsgálóval közlekedő személyszállító vonattal

- Közlekedő személyszállító vonatnál olyan üzemveszélyes műszaki meghibásodás esetén, amikor kocsit (járművet) kell kisorozni Tiszatenyő állomáson a vonatból, a tolatást a forgalomirányító rendelkezése alapján a vezető jegyvizsgáló köteles vezetni. A kocsi vagy járműkisorozás szükségességéről a mozdonyvezető dönt, melynek tényét köteles a forgalomirányítónak jelenteni.
- A tolatás megkezdésére az engedélyt, a váltók állítását és az állomási fénysorompók lezárását a vezető jegyvizsgáló a forgalomirányítótól köteles kérni.
- A járműkapcsolásokat a mozdonyvezető köteles elvégezni.
- A kisorozott kocsi (jármű) kézfékjének behúzását és a kulccsal lezárható kocsifogó alátét kezelését, a fékpróba megtartását a vezető jegyvizsgáló a mozdonyvezetővel együtt, a Vonatterhelési kimutatás módosítását a vezető jegyvizsgáló köteles elvégezni. A kulccsal lezárható kocsifogó alátétek és kulcsainak kezelésére vonatkozóan a 7.1.1. pontban előírtakat kell alkalmazni. A vonat csak a kisorozott jármű fentiek szerinti megfutamodás elleni biztosítása, valamint a vonat indulásra kész állapotának 12.3. pontban előírtak szerint történő bejelentése után indítható el.
- A forgalomirányító a kocsi (jármű) kisorozásról és az okozott késésről a szolgálati felsőbbbség felé eseménykönyvi jelentést köteles tenni.

6.7.2. Rendkívüli tolatás vonali tolatásvezetővel közlekedő nem személyszállító vonattal

- Ha a vonatszemélyzet a vonat továbbítása során olyan üzemveszélyes műszaki hiányosságot fedez fel, amely valamely kocsi (jármű) azonnali kisorozását teszi szükségessé, akkor ennek tényét a mozdonyvezető köteles a forgalomirányítónak jelenteni.
- A tolatás vezetését, a járműkapcsolásokat, a kisorozott jármű (járművek) kézi-, rögzítőfékének a behúzását, a kulccsal lezárható kocsifogó alátétek kezelését, a Vonatterhelési kimutatás módosítását és a fékpróba megtartását a vonali tolatásvezető köteles elvégezni. A vonat csak a kisorozott jármű (járművek) megfutamodás elleni biztosítása, valamint a vonat indulásra kész állapotának bejelentése után indítható el.

7. Védekezés járműmegfutamodás ellen

7.1. Megfutamodás elleni védekezés tolatás befejezése után

- Tiszatenyő állomáson a nem személyszállító kocsikkal, valamint ezekből összeállított szerelvényekkel végzett tolatás befejezése után a járműmegfutamodás ellen – az F.2. sz. Forgalmi Utasításban előírt módon – kézi- vagy rögzítőfék alkalmazásával, továbbá az illetéktelen személyek által végzett tolatások megakadályozására kulccsal lezárható kocsifogó alátétek alkalmazásával kell védekezni.
- Tiszatenyő állomáson (függetlenül attól, hogy jelenlétes teljesít-e szolgálatot vagy nem) a kisorozott járműveket a vonali tolatásvezető köteles kézi- vagy rögzítőfék és kulccsal lezárható kocsifogó alátétek vegyes alkalmazásával megfutamodás ellen biztosítani.
- Tiszatenyő állomáson végzett tolatás befejezése után a tolatás vezetője köteles bejelenteni a forgalomirányítónak a megfutamodás elleni védekezés végrehajtását. A bejelentés elmaradása esetén a forgalomirányító érdeklődés útján köteles meggyőződni a szükséges intézkedések megtételéről.
- Személyszállító vonatok, valamint személyszállító kocsikból, motorkocsikból álló szerelvények, kocsicsoportok állvatartásának biztosítását — jól működő és elegendő mennyiségű rugóerő tárolós fék rendelkezésre állása esetén — az E. 2. sz. Fékutasításban előírtak szerint kell elvégezni. Ellenkező esetben kézfékekkel és kulccsal lezárható kocsifogó alátétek alkalmazásával kell a járműveket megfutamodás ellen biztosítani.

7.1.1. A kulccsal lezárható kocsifogó alátétek, lakatkulcsok készletben tartása, kezelése

- Tiszatenyő állomáson a felvételi épület mellett elhelyezett számozás lakattal lezárt tároló ládában 4 db 1-4-ig sorszámmal ellátott kulccsal lezárható kocsifogó kell készletben tartani.
- A tároló láda kinyitására alkalmazandó kódot a forgalomirányító telefonon közli a jelenlételessel vagy a vonali tolatásvezetővel vagy a vasúti társaság kulccsal lezárható kocsifogó alátét kezelésére jogosult helyszínen lévő munkavállalójával.
- A kulccsal lezárható kocsifogó alátét kezelését végző munkavállaló köteles az tároló ládából történő kivétel után a ládát visszazárni, ezt a tényét a forgalomirányító részére jelenteni kell. A tároló láda nyitott állapotban felügyelet nélkül nem maradhat. A kulccsal lezárható kocsifogó alátétek elhelyezése után a forgalomirányító részére a megfutamodás elleni biztosítást végző dolgozónak jelentenie kell, hogy mely vonatnál/járműnél milyen sorszámú kulccsal lezárható kocsifogó alátétek lettek felhasználva, valamint a lakatkulcsok ládába történő elhelyezését és annak lezárását. A felhasznált kulccsal lezárható kocsifogó alátétek kulcsait a láda tetejének belső felében

elhelyezett sorszámozott tartószerkezeten kell elhelyezni, sorszámuknak megfelelően. A forgalomirányító a megfutamodás elleni biztosítás módját a Fejrvatos előjegyzési naplójában köteles előjegyezni.

- A megfutamodás elleni biztosítás megszüntetésekor a forgalomirányító részére jelenteni kell ennek tényét és sorszám szerint a kulccsal lezárható kocsifogó alátétek lakatokkal és a kulcsokkal együtt a tároló ládában történő elhelyezését és a láda lezárását.
- A kulccsal lezárható kocsifogó alátétekkel, valamint a tároló láda nyitásával/zárásával kapcsolatban adott – vett közleményt a forgalomirányító köteles a Fejrvatos előjegyzési naplójában előjegyezni. Jelentés elmulasztása esetén a forgalomirányító a megfutamodás elleni biztosítást végző munkavállalótól köteles érdeklődni.
- A kulccsal lezárható kocsifogó alátétek lakatkulcsainak pótkulcsait, tartalék számozás lakatot Szajol állomás forgalmi irodájában elzárva kell tartani. Amennyiben felhasználásuk szükséges, helyszínre juttatásukról a területileg illetékes főüzemirányító a zavarelhárító személyzet bevonásával gondoskodni köteles.
- A számozás lakatok kódjait a kódok szükség esetén történő megváltoztatásakor Szolnok Forgalmi csomóponti főnökség küldi meg MS Outlook rendszerbe a forgalomirányítók részére, mely szolgáltatásadás tárgyát képezi.
- A kulccsal lezárható kocsifogó alátétek felhasználásáról Szajol állomáson kimutatást kell vezetni. Részletes rendelkezéseket az ÁVU-ban kell szabályozni.

7.2. A járműmegfutamodás elleni védekezés valamennyi közlekedő, végállomásra vagy feloszlató állomásra érkezett vonatoknál

- Vonatfeloszlátás esetén — az E. 2. sz. Fékutasításban a végállomásra vagy feloszlató állomásra érkezett vonatok szerelvényeire előírtak elvégzésén túl — az F.2. sz. Forgalmi Utasításban előírtak szerint kulccsal lezárható kocsifogó alátétet (alátéteket) is alkalmazni kell. Ugyanígy kell eljárni akkor is, ha a mozdonyvezető eltávozik a vonattól (pl. nem személyes mozdonyvezető váltás esetén). A használhatatlan kézi- vagy rögzítőfékek helyett rögzítősarut alkalmazni tilos!
- Tiszatenyő állomáson előre tervezett vonatfeloszlátásról, továbbá nem személyes mozdonyvezető váltásról – még a vonat távvezérelt vonalszakaszra történő belépése előtt – a menetvonal tulajdonos vagy megbízottja köteles értesíteni a forgalmi vonalirányítót. Tiszatenyő állomáson csak elkerülhetetlen esetben, az illetékes területi főüzemirányító engedélyével szabad vonatot feloszlátani (mozdonyt lezárni).
- A kulccsal lezárható kocsifogó alátétek kezelését a vonatszemélyzet köteles elvégezni.
- Tiszatenyő állomáson a felhasznált kulccsal lezárható kocsifogó alátétek lakatkulcsát, a felszabaduló vagy fel nem használt kulccsal lezárható kocsifogó alátéteket a vonatszemélyzet köteles a tároló ládában elzárni (7.1.1. pont).

7.3. Felelősség a megfutamodás elleni biztosításért

- Tiszatenyő állomáson a tolatás befejezése után az állomáson hagyott járművek megfutamodás elleni biztosításáért a tolatás vezetője a felelős, melynek elvégzését köteles a forgalomirányítónak jelenteni.
- Vonat feloszlátása esetén (mozdony lezárása) az E. 2. sz. Fékutasításban előírtak szerint a kézfékekkel (rögzítőfékekkel) történő megfutamodás elleni biztosítás mindig annak a feladata, aki a sűrítettlevegő utántáplálást/termelést megszüntette. Ez a mozdonyt (vontatójárművet) leakasztó dolgozó, vagy a sűrítettlevegő utántáplálást/termelést megszüntető mozdonyvezető. A kézi- vagy rögzítőfékek feloldására és a kulccsal lezárható kocsifogó alátétek eltávolítására a fékpróbát végző dolgozó, végső esetben a mozdonyvezető köteles intézkedni.

- A kulccsal lezárható kocsifogó alátéttel történő megfutamodás elleni biztosítás elvégzéséért a vonatszemélyzet részéről a kezelésével megbízott munkavállaló felelős, aki köteles a forgalomirányítónak erről jelentést tenni.
- Mozdonyok, mozdonynak minősülő járművek, továbbá rugóerőtárolós fékkel állvatartott járművek esetén a megfutamodás elleni biztosítás elvégzéséért a mozdonyvezető a felelős, aki köteles a megfutamodás elleni biztosítás elvégzéséről és módjáról forgalomirányítónak jelentést tenni.
- A bejelentés elmaradása esetén a forgalomirányító érdeklődés útján köteles meggyőződni a járműmegfutamodás elleni védekezés előírás szerű elvégzéséről.

8. A vonatközlekedés lebonyolítása

8.1. Engedélykérés – adás

A Tiszatenyő állomásról induló, továbbá Tiszatenyő állomás felé közlekedő vonatok részére engedélykérésre és adásra jogosult munkavállalók:

- Tiszatenyő – Mezőtúr állomások között Szajol és Mezőtúr forgalomirányító,
- Tiszatenyő – Martfű állomások között Szajol forgalomirányító és Mezőtúr állomás forgalmi szolgálattevője
- Tiszatenyő – Törökszentmiklós állomások között Szajol forgalomirányító és Püspökladány forgalomirányító 1.

Az engedélykérés – adás élőszóban történik.

Az engedélyadás tanúsítása:

Amennyiben az F. 2. sz. Forgalmi Utasításban előírtak szerint az engedélyadást tanúsítani kell, az engedélykérésbe Szajol állomás külső forgalmi szolgálattevőjét kell tanúként bevonni.

Az engedélykérésre-adásra használható távközlő berendezések, amennyiben Tiszatenyő állomáson jelenlétes teljesít szolgálatot és helyi üzemmódban kezeli az utastájékoztató berendezést:

- AKP-20 tartalék kezelő készülék,
- mobiltelefon,
- CB üzemi telefon.

8.2. A vonat számának és előrelátható indulási idejének közlése

Amennyiben Tiszatenyő állomáson jelenlétes teljesít szolgálatot, a jelenlétes részére:
Páros számú vonatok esetén:

- A forgalomirányító – a vonat Szajol állomásról történő indulása (áthaladása) előtt – köteles közölni a vonat számát és előrelátható indulási idejét a jelenlétes részére.
- A forgalomirányító – Püspökladány forgalomirányító 1-nek adott engedélyt követően – köteles közölni Törökszentmiklós állomásról induló (áthaladó) vonat számát és előrelátható indulási idejét a jelenlétes részére.

Páratlan számú vonatok esetén:

- A forgalomirányító – Mezőtúr forgalomirányítónak vagy Martfű állomás forgalmi szolgálattevőjének adott engedélyt követően – köteles közölni a vonat számát és előrelátható indulási idejét a jelenlétes részére.

Használhatatlan nyíltvonali fénysorompót fedező jelzőőrök részére pályatelefonon, vagy más alkalmas értekező berendezésen:

Szajol, Tiszatenyő, Martfű állomásról induló vonatok számának és előrelátható indulási idejének, valamint a vonat menetrendjében meghatározott legnagyobb sebességének közlése a jelzőőrökkel a vonalrészen lévő nyíltvonali fénysorompók használhatatlanságának esetén az alábbiak szerint történik:

Szajol forgalomirányító közli:

Páros számú vonatok esetében:

- Szajol és Tiszatenyő,
- Tiszatenyő és Mezőtúr,
- Tiszatenyő és Martfű állomások között lévő használhatatlan nyíltvonali fénysorompókat fedező jelzőőrök részére.

Páratlan számú vonatok esetében:

- Tiszatenyő és Szajol állomások között lévő használhatatlan nyíltvonali fénysorompókat fedező jelzőőrök részére.
- Szajol – Törökszentmiklós állomások között lévő használhatatlan nyíltvonali fénysorompókat fedező jelzőőrök részére Tiszatenyő állomásról a Tiszatenyő elágazás – Törökszentmiklós elágazáson át közlekedő vonatok esetében.

Mezőtúr forgalomirányító közli Mezőtúr – Tiszatenyő állomásközben lévő használhatatlan nyíltvonali fénysorompókat fedező jelzőőrök részére.

Martfű állomás forgalmi szolgálattevője közli Martfű – Tiszatenyő állomásközben lévő használhatatlan nyíltvonali fénysorompókat fedező jelzőőrök részére.

A Menetidők táblázatos kimutatásának átadása a jelzőőrök részére a fénysorompó helye szerinti szomszédos forgalomszabályozó (Szajol, Mezőtúr, Martfű vagy Püspökladány) állomásokon történik.

8.3. Elő- és visszajelentés

Előjelentés

Az önműködő térközbiztosítóberendezés üzemszerű működése esetén az előjelentés a vonat hatására önműködően történik azáltal, hogy az állomási biztosítóberendezésen a vonat közeledésekor megjelenik a vonatot jelző szimbólum.

Az önműködő térközbiztosítóberendezés használhatatlansága esetén a forgalmi szolgálattevők és a forgalomirányítók által adott előrelátható indulási idő közlése egyben előjelentésnek is minősül.

Visszajelentés

Állomástávolságban történő közlekedés esetén Tiszatenyő és Mezőtúr állomások között közlekedő vonatoknak az állomásra történő megérkezéséről visszajelentést kell adni. Visszajelentés adására Szajol és Mezőtúr forgalomirányító jogosult.

Állomástávolságban történő közlekedés esetén a vonat Tiszatenyő állomásra történő megérkezéséről – amennyiben lehetséges – a forgalomirányító a biztosítóberendezés visszajelentésének kiértékelésével köteles meggyőződni.

A térközbiztosító berendezés használhatatlansága esetén, valamint, ha a nyílt vonal valamely vágánya foglaltságban maradt, akkor a követő vonatot, ellenkező irányú vonatot az adott vágányra csak akkor szabad indítani, ha a forgalomirányító a 13.7. pontban előírtak szerint meggyőződött a vonat Tiszatenyő állomásra történő megérkezéséről.

A 6000 kg-nál könnyebb járművek esetében a 8.10. pontban előírtak szerint kell eljárni.

8.4. Rendelkezések közlése a vonatszeméllyel

A távvezérelt vonalszakaszra vonatkozóan a közlekedéssel kapcsolatos rendelkezéseket a vonatok személyzetével az F.2. sz. Forgalmi Utasításban és Függelékeiben előírtak szerint kell közölni.

A forgalomirányító éloszavas rendelkezés adására jogosult.

A forgalomirányító rendelkezése alapján az Írásbeli rendelkezést köteles kiállítani és kézbesíteni Tiszatenyő állomáson szolgálatot teljesítő jelenlétes.

Amennyiben a vonatszemélyzet nem értesíthető Írásbeli rendelkezéssel, akkor a forgalomirányító a közlekedéssel kapcsolatos rendelkezést lediktálhatja a mozdonyvezetőnek hangrögzítővel ellátott értekező berendezésen is.

Amennyiben a közlekedés biztonságával összefüggő, éloszóval közölt rendelkezés adásának időpontjában az értesítendő vonat a nyílt vonalon mozgásban van, a forgalomirányítónak a rendelkezés adását a vonat megállítására vonatkozó utasítással kell kezdenie. A tényleges éloszóval történő értesítés akkor kezdhető meg, amikor a mozdonyvezető a vonatot már megállította és erről a forgalomirányítót tájékoztatta.

A mozdonyvezető teendői:

- A részére lediktált rendelkezéseket a menetokmány „Megjegyzés” című rovatába köteles rögzíteni, majd a rendelkezés végére a rendelkezést adó neve után „s.k.” betűket rögzíteni,
- A lediktált Írásbeli rendelkezés szövegét köteles a forgalomirányítónak visszaolvasni,
- A menetokmány „Megjegyzés” című rovatába rögzített Írásbeli rendelkezés vonatkísérőkre vonatkozó részét köteles a vonali tolatásvezetővel vagy vezető jegyvizsgálóval közölni és ennek igazolásául a vonatkozó rendelkezést velük aláírni.
- A mozdonyvezető csak akkor tekinthető értesítettnek, ha az értesítés szövegét helyesen visszaismételte.

8.4.1. A vonalszakasz állomásairól induló vonatok személyzetének értesítése

Tiszatenyő állomásról induló, páros számú személyszállító vonatok személyzetének értesítését, a mozdonyvezető részére a Szolgálati menetrend és Lassúmenet kimutatás kézbesítését Martfű állomás forgalmi szolgálattevője végzi. Az Írásbeli rendelkezést a szerelvényfordulónak megfelelően a páratlan számban Tiszatenyő állomásig közlekedő személyszállító vonat mozdonyvezetője és vonatkísérő személyzete részére kell kézbesíteni.

A kézbesített Írásbeli rendelkezések számát a vonat számának feltüntetésével Martfű állomás forgalmi szolgálattevője a Fejrovas előjegyzési napló külön sorába köteles előjegyezni (pl. a 7210 sz. vonat személyzete a sz. Írásbeli rendelkezésen értesítve).

Tiszatenyő állomásra szerelvényvonatként közlekedő vonat esetében a mozdonyvezető köteles átvenni a forduló vonat részére kiállított Írásbeli rendelkezés mozdonyvezetői és vezető jegyvizsgálói példányát is. Ebben az esetben a személyzet nélküli állomásról történő indulás előtt az Írásbeli rendelkezés vezető jegyvizsgálói példányát a mozdonyvezető köteles a vonat vezető jegyvizsgálójának átadni. Az átvételt a vezető jegyvizsgáló az Írásbeli rendelkezés mozdonyvezetői példányán „aláírás, nap, óra, perc” feltüntetésével köteles elismerni.

Tiszatenyő állomáson megosztásra kerülő (különváló) motorvonati szerelvények esetében a másik vonat részére kiállított Írásbeli rendelkezést az átvevő mozdonyvezető, valamint a vezető jegyvizsgáló az F.2. sz. Forgalmi Utasításban előírtak szerint kötelesek átadni.

Azon nem személyszállító vonatok esetében, amelyek célállomása a Tiszatenyő állomás, és onnan új vonatszámban vagy menetrend nélkül közlekedik, akkor a forgalomirányító köteles:

— felkérni a távvezérelt vonalszakaszra történő belépés előtti valamely forgalmi személyzettel rendelkező állomás forgalmi szolgálattevőjét (forgalomirányítóját), vagy

— utasítani a jelenlétest (ha van)

az Írásbeli rendelkezés kiállítására és kézbesítésére.

Az Írásbeli rendelkezést kiállító munkavállaló köteles az Írásbeli rendelkezés számát a vonat számának feltüntetésével a Fejrovtos előjegyzési naplójának külön sorában előjegyezni (a sz. vonat személyzete a sz. Írásbeli rendelkezésen értesítve) és a forgalomirányítóval közölni az értesítés, kézbesítés végrehajtását.

8.4.2. Vonatszemélyzet értesítése rendkívüli esetekben

Rendkívüli esetben, amennyiben Tiszatenyő állomásról a vonat menetvonala megváltozik (új vonatszámban, eltérő viszonylatban közlekedik), akkor a forgalomirányító köteles a pályavasúti informatikai rendszerben az új Szolgálati menetrendet, és a vonat menetrendje szerinti viszonylatra a Lassúmenet kimutatást letölteni. Az érintett vonat mozdonyvezetőjének az EMIG rendszerből elérhető és lekérhető e-mail címére az MS Outlook rendszer használatával a vonathoz tartozó Szolgálati menetrendet, amennyiben szükséges Lassúmenet kimutatást csatolmányként, és a közlekedéssel kapcsolatos rendelkezéseket elküldeni.

A fenti módon megküldött rendelkezés a forgalomirányító élősavas rendelkezését egészíti ki, a küldött e-mail üzenet (közlekedéssel kapcsolatos rendelkezés) sorszámmal nem rendelkezik.

A mozdonyvezető az elektronikus üzenet megérkezését köteles a forgalomirányító részére visszaigazolni, a kapott Szolgálati menetrend és a Lassúmenet kimutatás azonosítószámát, továbbá a közlekedéssel kapcsolatos rendelkezések tudomásul vételét közölni.

Az MS Outlook programban az elektronikus értesítés tárgy rovatát az alábbiak szerint kell kitölteni: RND_ dátum (év.hó.nap)_vonatszám

Az elektronikus úton továbbított értesítésnek az alábbiakat kell tartalmaznia:

„Csatoltan küldöm a sz. vonat közlekedéséhez szükséges dokumentumokat.

A dokumentumok megérkezését azok azonosítószáma szerint, a közlekedéssel kapcsolatos rendelkezések tudomásulvételét kérem visszaigazolni.

1. A sz. vonat részére kézbesített xxxxx/xxxxxxx/x sz. menetrend alapján közlekedik.

2. A sz. vonat a számú egyedi azonosítóval rendelkező Lassúmenet kimutatás alapján közlekedik.

3. Közlekedéssel kapcsolatos rendelkezések

Aláírás

8.5. A vonatok mozdonyvezetőinek indításra, áthaladásra történő felhatalmazása

Tiszatenyő állomáson a vonatok rendkívüli módon történő áthaladására a forgalomirányító a rendelkezésre álló értekező berendezésen élőszóval köteles felhatalmazni a mozdonyvezetőt.

Tiszatenyő állomáson Hívójelzést adó vagy továbbhaladást tiltó kijárat jelző mellett a forgalomirányító a rendelkezésre álló értekező berendezésen élőszóval köteles felhatalmazni az indulásra, áthaladásra a közlekedő vonatok mozdonyvezetőit.

8.6. Vonatok fogadása

Tiszatenyő állomáson, ha jelenlétes nem teljesít szolgálatot, ugyanakkor a távolbalátás korlátozott a vonatokat foglalt vágányra fogadni nem szabad.

8.6.1. Vonattalálkozások lebonyolítása

Tiszatenyő állomáson – terelési lehetőség hiányában – a vonattalálkozás lebonyolításánál az előbb érkező vonat vonatfogadó vágányon történő tényleges megállásáról a forgalomirányító köteles meggyőződni, ha vonatmegelőzés vagy vonatkeresztesés esetén az állomásra másodikként bejáró vonat vágányútjának beállítását a biztosítóberendezés nem késlelteti. Amennyiben a forgalomirányító a figyelőkamerák segítségével bármely ok miatt a vonat tényleges megállását nem tudja egyértelműen megállapítani, akkor arról jelenlétesi szolgálat esetén a jelenlétestől, annak hiányában a vonatszemélyzet útján köteles annak tényleges megtörténtéről meggyőződni. A forgalomirányító a később érkező követő vagy ellenkező irányú vonat részére csak a tényleges megállásról történő meggyőződés után kezelheti a bejárat jelzőt.

8.7. Szolgálat a vonatknál

Tiszatenyő állomáson tartózkodó vonat személyzete csak a forgalomirányító engedélyével távozhat el a vonattól.

8.8. Munkavonatok közlekedtetése

D.2. sz. Utasítás szerint összeállított munkavonat távvezérelt, távkezelt vonalszakaszon történő közlekedtetése esetén a vonat műszaki irányítója írásban köteles közölni az állomási, a pálya- és a vonatszemélyzet által figyelembe veendő biztonsági és közlekedésszabályozási előírásokat a forgalomirányítóval. A forgalomirányító köteles a vonat műszaki irányítója által írásban közölt biztonsági és közlekedésszabályozási előírásokat a közlekedés útvonalán szolgálatot végző forgalmi szolgálattevőkkel (forgalomirányítókkal), azok pedig az érdekelt állomási és pályaszemélyzettel a rendelkezésre álló értekező berendezésen közölni.

Tiszatenyő – Mezőtúr állomások között Kétpó forgalmi kitérőn át közlekedő, a beállított menetiránynak megfelelő irányban kivonuló, valamint a visszatérő munkavonat részére egyaránt – ha lehetséges – a közlekedés során Kétpó forgalmi kitérő bejárat jelzőit kezelni kell. Amennyiben a forgalmi kitérő bejárat jelzőjére továbbhaladást engedélyező jelzés nem vezérelhető ki a munkavonat részére, a Hívójelzést csak a 13.3. pontban előírt feltételek teljesülése esetén szabad kivezérelni.

8.9. Segélymozdonyok, segélyvonatok közlekedtetése

A távvezérelt, távkezelt vonalszakaszokon közlekedő segélymozdonyok, segélyvonatok részére Kétpó forgalmi kitérő bejárat jelzőinek kezelését a 8.8. pontban szabályozottak szerint kell végezni. A segélymozdony, segélyvonat személyzetet érintő rendelkezéseket a vonatszemélyzettel a 8.4. pontban előírtak szerint kell Írásbeli rendelkezésen közölni. Egyebekben az F.2. sz. Forgalmi Utasításban előírtak érvényesek.

8.10. 6000 kg-nál könnyebb járművek közlekedtetése

A 6000 kg-nál könnyebb járművek közlekedtetésekor az F.2. sz. Forgalmi Utasításban előírtakon felül az alábbiakat kell betartani:

— A menetek részére a biztosítóberendezést kezelni kell.

- A jármű vezetője minden esetben köteles a forgalomirányítónak Tiszatenyő állomásra történő megérkezés (vonatfogadó vágányon történő megállás), valamint az állomásból történő teljes kihaladás tényét jelenteni. Erről a vonalszakaszra a 6000 kg-nál könnyebb járművet indító – Szajol, illetve Mezőtúr vagy Martfű - állomáson kell Írásbeli rendelkezésén értesíteni jármű vezetőjét.
- A forgalomirányító a jelentést követően nyithatja fel a menet részére előzetesen kézi kezeléssel lezárt állomási fénysorompót, valamint szüntetheti meg az esetleges zavart a biztosítóberendezésben.

9. Utastájékoztató

9.1. Utastájékoztató rendszerek általános leírása

Az utastájékoztató berendezés jellegét tekintve Szajol állomáson DIKOS rendszerű számítógépes vizuális és hangos utastájékoztató berendezés üzemel. Az utastájékoztató berendezést Szajol állomás külső forgalmi szolgálattévője kezeli. Távvezérelt üzemmódban Tiszatenyő állomás, valamint Pusztapó, Kétpó és Csugar megállóhelyek hangos utastájékoztatója is Szajol állomásról történik, élőszavas bemondás esetén a hangosbemondó szövegkönyv alapján.

Helyi üzemmódban Tiszatenyő állomás KAP típusú számítógépes hangos és vizuális utastájékoztató berendezéséről Tiszatenyő állomás, Pusztapó, Kétpó, valamint Csugar megállóhely utastájékoztatóját végezzük.

9.2 Az utastájékoztató rendszerhez tartozó szolgálati helyek és utastájékoztató körzetek

Az utastájékoztató berendezés körzetei:

- Szajol és Tiszatenyő állomások várótermei.
- Szajol és Tiszatenyő állomások, valamint Pusztapó, Kétpó és Csugar megállóhelyek
- külső peronjai.

Tiszatenyő állomás

Utastájékoztató körzetek	Utastájékoztató körzetekhez tartozó terület
UB	Utascarnok
UK1	A peron
UK2	B peron
Utas összes	Utascarnok, A peron, B peron, C peron

9.3. Az utasperonok megközelítési időnormatívája

Tiszatenyő állomáson:

peron megjelölése	megközelítési idő (perc)
A peron	5
B peron	6

Érkező vonat esetén a menetrend szerinti érkezés előtt az „eljutási idő” perccel korábban kell tájékoztatást adni. Késletten érkező, illetve induló vonat esetén a tényleges érkezési, avagy indulási idő előtt 3 perccel is tájékoztatást kell adni.

Helyből induló vonatok esetében az indulásról történő tájékoztatást csak abban az esetben szabad közölni, ha a vonat már az induló vágányra beállításra került, és az utasok beszállásának valamennyi biztonsági feltétele teljesítésre került.

Megállóhelyeken az alábbiak figyelembevételével kell a tájékoztatást adni:

- Pusztapó megállóhelyen tájékoztatni kell az utasokat a páros számú személyszállító vonatok érkezéséről a vonat Tiszatenyő állomásról történő kihaladását követően legkésőbb 2 perccel, a páratlan számú személyszállító vonat érkezéséről a vonat Kétpó megállóhelyről történő indulását követően azonnal.
- Kétpó megállóhelyen tájékoztatni kell az utasokat a páros számú személyszállító vonatok érkezéséről a vonat Pusztapó megállóhelyről történő indulását követően azonnal, a páratlan számú személyszállító vonat érkezéséről a vonat Csugar megállóhelyről történő indulását követően 2 perccel.
- Csugar megállóhelyen tájékoztatni kell az utasokat a páros számú személyszállító vonat érkezéséről a vonat Kétpó megállóhelyről történő indulását követően 2 perccel, páratlan számú személyszállító vonatok érkezéséről a vonat Mezőtúr állomásról történő indulását követően 3 perccel.

9.4. A rendszer kezelése normál üzemi körülmények idején

Tiszatenyő állomás, valamint Pusztapó, Kétpó és Csugar megállóhelyek hangos utastájékoztatása is Szajol állomásról történik. Az utastájékoztató berendezést Szajol állomás külső forgalmi szolgálattevője kezeli. A külső forgalmi szolgálattevő köteles tájékozódni az érkező vonatok várható érkezési idejéről a FOR00, EMIG valamint a VONATINFO rendszerekből, továbbá a forgalomirányítótól.

9.5. Rendkívüli üzemi körülmények (havaria) esetén az utastájékoztatás szervezése és végrehajtása

Rendkívüli események bekövetkezése esetén a MÁV-START Zrt. felkérése alapján a vállalkozó vasúti társaság munkavállalóinak értesítése érdekében, a kialakult helyzetről és a teendő intézkedésekről felkért területi főüzemirányító értesíti a forgalomirányítót telefonon vagy zárt e-mail rendszeren keresztül.

A forgalomirányító a területi főüzemirányítótól telefonon kapott értesítését a Fejrovatos előjegyzési naplójában köteles bejegyezni, majd a MÁV-START Zrt. Megállapodásában meghatározottak szerint köteles értesíteni a vasúti társaság munkavállalóit és az állomásán tartózkodó utasokat.

9.6. Eljárás a berendezések használhatatlansága esetén

Tiszatenyő állomáson jelenlétesi szolgálat esetén a számítógépes hangos utastájékoztató berendezés meghibásodása, használhatatlanságakor annak megjavításáig az FST 310 diszpécserkészülék használatával, élőszavas (analóg) bemondás által kell az utastájékoztatást elvégezni.

Az FST 310 diszpécserkészülék használatával végzett élőszavas bemondás esetén az egyéb kiegészítő közleményeket (üzletpolitikai kedvezmények, szolgáltatási reklámok stb.) csak abban az esetben lehet bemondani, ha az az utastájékoztatás, forgalom, üzem és utasbiztonsággal kapcsolatos közlemények maradéktalan bemondását nem akadályozza, nem késlelteti.

Abban az esetben, ha a gépi-, és az élőszavas hangos utastájékoztatás sem használható, akkor Tiszatenyő állomáson, valamint Pusztapó, Kétpó és Csugar megállóhelyeken a kifüggesztett érkező-induló vonatok jegyzéke alapján tájékozódhatnak. A személyszállító vonatok az Érkező-induló vonatok jegyzékén előre meghatározott vágányokra kell fogadni. Ettől eltérni csak rendkívül indokolt esetben szabad!

10. Rakodások engedélyezése

Tiszatenyő állomáson közforgalmú rakodóvágány nincs, a villamosított vágányokon történő rakodás engedélyezése a felsővezetékes szakközeg által kiállított Munkaengedély kiadásával történhet.

11. Építési és fenntartási munkák

11.1. A vonatforgalmat nem érintő, nem vágányzár keretében, az elsodrési határon kívül végzett munkák

A pályahálózat működtető szervezeti egységének munkavezetője, vagy az adott munkaterületre belépési- és munkaengedéllyel rendelkező külső vállalkozó által a vonatforgalmat nem érintő, nem vágányzár keretében, az elsodrési határon kívül végzendő munka Fejrovatos előjegyzési naplóban történő bejegyzésének helyére vonatkozóan a 11.3. sz. pontban előírtak érvényesek. A szomszédos forgalomirányító, forgalmi szolgálattevő értesítésére, valamint az adott – vett közlemények előjegyzésére vonatkozóan az F.2. sz. Forgalmi Utasításban előírtakat kell alkalmazni.

11.2. A vonatforgalmat érintő, nem vágányzár keretében, az elsodrési határon belül végzett munkák

A pályahálózat működtető szervezeti egységének munkavezetője, vagy az adott munkaterületre belépési- és munkaengedéllyel rendelkező külső vállalkozó által a vonatforgalmat nem érintő, nem vágányzár keretében, az elsodrési határon belül végzendő munka Fejrovatos előjegyzési naplóban történő bejegyzésének helyére vonatkozóan a 11.3. – 11.3. sz. pontokban előírtak érvényesek. A szomszédos forgalomirányító, forgalmi szolgálattevő értesítésére, valamint az adott – vett közlemények előjegyzésére vonatkozóan az F.2. sz. Forgalmi Utasításban előírtakat kell alkalmazni.

Abban az esetben, ha a munkavégzés technológiai és/vagy munkabiztonsági sebességkorlátozással jár együtt és a napi lassúmenet kimutatásban nem szerepel, akkor a munkavezető által a Fejrovatos előjegyzési naplójába tett sebességkorlátozásra vonatkozó előjegyzés alapján a forgalomirányító vagy forgalmi szolgálattevő (jelenlétes) köteles értesíteni:

- Tiszatenyő állomáson és a deltavágányon történő munkavégzés esetén a forgalomirányítót,
- Szajol – Mezőtúr állomások közötti nyíltvonali munkavégzés esetén a szomszédos állomások forgalomirányítóit.

A vonatszemélyzet értesítéséről a fentiek szerint értesített, a munkavégzés helye szerinti két szomszédos állomás forgalomszabályozását végző forgalomirányító köteles gondoskodni.

A vonatforgalmat nem érintő, nem vágányzár keretében, az elsodrési határon kívül és belül a pályahálózat működtető szervezeti egységek által végzett munkák előjegyzésére vonatkozó eltérő rendelkezés

Szajol – Mezőtúr vonalszakaszon a vonatforgalmat nem érintő, nem vágányzár keretében az elsodrési határon kívül és belül végzett munkáknál a vasúti pályahálózat működtető szervezeti egységének (pályás, biztosítóberendezési, felsővezeték, távközlési) munkavezetője részéről a Fejrovatos előjegyzési naplóban történő bejegyzés az F.2. sz. Forgalmi Utasításban és fentiektől eltérően az alábbi feltételek teljesülése esetén:

- a vasúti pályahálózat működtető szervezeti egységének jogosult munkavezetőinek nevét beosztását és mobiltelefon számát a műszaki szakszolgálatok által elkészített és Szajol állomás részére megküldött névjegyzék tartalmazza,
- a forgalomirányító telefon készüléke kijelzi a hívószámot, mely szerepel a vasúti pályahálózat működtető szervezeti egységek munkavezetőkről összeállított

névjegyzékében és a hangrögzítő működőképes.

Ebben az esetben a munkavezető közleménye alapján a forgalomirányító köteles a Fejrovatos előjegyzési naplójába a munkavégzés megkezdésének és várható befejezésének idejét, pontos helyét, tárgyát, valamint elsodrasi határon belül végzett munka esetén szükségessé váló és bevezetésre kerülő technológiai és/vagy munkabiztonsági sebességkorlátozás mértékét előjegyezni.

11.3. Pályaműködtetői kapacitásigény felhasználás

Pályaműködtetői kapacitásigény felhasználásának tényleges megkezdéséhez a munkavégzésért felelős köteles engedélyt kérni:

- Szajol – Tiszatenyő vonalszakaszon az állomási és nyíltvonali, valamint a deltavágányon történő munkavégzés esetén Szajol forgalomirányítótól,
- Tiszatenyő – Mezőtúr állomások közötti nyíltvonali munkavégzés esetén Szajol és Mezőtúr állomások forgalomirányítóitól,
- Tiszatenyő – Martfű állomások közötti nyíltvonali munkavégzés esetén a Szajol forgalomirányítótól és Martfű állomás forgalmi szolgálattevőjétől.

Pályaműködtetői kapacitásigény felhasználás megkezdésének és befejezésének előjegyzése a munkavégzésért felelős részéről történhet:

- Szajol – Mezőtúr vonalszakaszon, valamint a deltavágányon történő munkavégzés esetén Szajol vagy Mezőtúr állomáson, továbbá Tiszatenyő állomáson akkor, ha jelenlétes teljesít szolgálatot,
- Tiszatenyő – Martfű állomások közötti nyíltvonali munkavégzés esetén Szajol vagy Martfű állomáson, valamint Tiszatenyő állomáson akkor, ha jelenlétes teljesít szolgálatot.

Előre tervezett építési- és fenntartási munkáknál szükség esetén a Vágányzári, Feszültségmentesítési, Biztosítóberendezés Kikapcsolási Utasításban kell előírni Tiszatenyő állomásra a jelenlétes szükségességét.

A pályaműködtetői kapacitásigény felhasználás megkezdésének engedélyezés után az előjegyzés helyén szolgálatot teljesítő forgalmi munkavállaló köteles előjegyezni a Fejrovatos előjegyzési naplójának következő sorában „..... - állomások között (vagy állomáson) ... óra ... perckor a pályaműködtetői kapacitásigény felhasználás megkezdhető. Engedélyt adó neve, aláírás” szöveget. Ezután jegyezheti be a munkavégzésért felelős a vágányzár, feszültségmentesítés, biztosítóberendezés kikapcsolás megkezdését.

A pályaműködtetői kapacitásigény felhasználás tényleges befejezését a munkavégzésért felelős távbeszélőn a forgalomirányítónak köteles bejelenteni. Az értesített forgalomirányító a pályaműködtetői kapacitásigény felhasználásának tényleges befejezéséről köteles értesíteni azon állomás forgalmi szolgálattevőjét (forgalomirányítóját) vagy jelenlétesét, ahol a kapacitásigény felhasználás megkezdésének előjegyzése történt.

A pályaműködtetői kapacitásigény felhasználás befejezését a munkavégzésért felelős írásban közölheti azon állomás Fejrovatos előjegyzési naplójában történő bejegyzéssel, ahol annak megkezdésének előjegyzése történt. A munkavégzésért felelős által a Fejrovatos előjegyzési naplóban tett bejegyzés alapján a forgalmi szolgálattevő (forgalomirányító) vagy jelenlétes köteles értesíteni Szajol forgalomirányítót.

A pályaműködtetői kapacitásigény felhasználás befejezéséről távbeszélőn vagy írásban értesített értesített forgalomirányító a munkák befejezését csak akkor veheti tudomásul, ha az F.2. sz. Forgalmi Utasításban előírtakról meggyőződött.

11.4. Munkavonatok közlekedtetése

A vágányzárban közlekedő munkavonatok közlekedtetésére az F.2. sz. Forgalmi Utasításban és Függelékeiben, a munkavonat személyzetének értesítésére a 8.4. pontban előírtak érvényesek. Eltérő rendelkezéseket a Vágányzári Utasításban kell előírni.

12. Pályavasúti informatikai rendszerek kezelése

12.1. A munkahelyek adatai, az egyes munkahelyeken végzett feladatok meghatározása

A távvezérelt, távkezelt vonalszakaszon a vonatközlekedéssel kapcsolatban szükséges adatok pályavasúti informatikai rendszerben történő rögzítésére forgalomirányító köteles intézkedni. Egyebekben Szajol állomás ÁVU-ban előírtak érvényesek.

12.2. Vonatösszeállítás közlése

Tiszatenyő állomásairól induló vonat esetében a vonat pályavasúti informatikai rendszerben történő rögzítéshez szükséges adatait a vasúti társaság köteles megadni a Hálózathozzáférési Szerződésben meghatározott időben. Így kell eljárni abban az esetben is, ha a vonat összeállításában változás történik.

12.3. Vonatok készre jelentésével kapcsolatos előírások

Tiszatenyő állomáson a vasúti társaságok által elvégzett vonat előkészítési tevékenység befejezéséről (a vonat indulásra kész állapotáról) a Megállapodásokban rögzített módon, a vasúti társaság kijelölt munkavállalója köteles a forgalomirányítót értesíteni.

A MÁV START Zrt. által a személyszállító és szerelvény vonatok, valamint mozdonyvonatok készre jelentése történhet:

- A MÁV-START Zrt. valamennyi esetben a készre jelentést elektronikus úton közli, amely interface-n keresztül bedolgozódik a FOR00 alrendszerbe, ezen felül e-mailben eVTK-n is megtörténik az értesítés a forgalomirányító részére. Amennyiben nem dolgozódott be a készre jelentés a FOR00 alrendszerbe és eVTK sem érkezett, a készre jelentést írásban kell megtenni (e-mail) a vasúti társaság képviselőjének (MÁV-START Zrt. területi személyszállítási főirányító), mely alapján a készre jelentést a forgalomirányító köteles rögzíteni a FOR00 forgalmi napló párbeszédben.

Nem személyszállító vonatok esetében a vasúti társaságok a készre jelentést a PASS2 rendszer útján kötelesek közölni:

- elsősorban IÜR felületen,
- az IÜR felületen az adatrögzítő központok bevonásával történő rögzítéssel,
- interfészen történő adatátadással.

Az informatikai rendszerek használhatatlansága esetén a készre jelentést a vasúti társaság a területileg illetékes forgalmi vonalirányítónak teszi meg, aki azt továbbítja a forgalomirányító részére.

12.5. Zárt csoportú e-mail rendszer használatára vonatkozó helyi előírások szabályozása

Tiszatenyő állomáson zárt csoportú e-mail rendszer nincs.

12.6. Az előre nem látott ideiglenes lassúmenetek nyilvántartásával, napi lassúmenet kimutatások kezelésével, kézbesítésével kapcsolatos előírások

Tiszatenyő állomáson az ideiglenes lassúmenetek nem kerülnek nyilvántartásra. A napi lassúmenet kimutatások kézbesítésére vonatkozóan a 8.4. pontban előírtak érvényesek.

13. Eljárás biztosítóberendezés meghibásodása esetén

13.1. Hibák előjegyzése

Szajol állomáson felfektetett Hibaelőjegyzési könyvet az alábbiak szerint kell vezetni:

- Szajol állomáson a forgalomirányító köteles a saját állomására, a csatlakozó állomásközökre, valamint Tiszatenyő állomásra és Kétpó forgalmi kitérőre vonatkozó távközlő- és biztosítóberendezési hibákat és azok bejelentését előjegyezni.
- A fenti hibák bejelentését a forgalomirányító köteles végezni.

Tiszatenyő állomáson felfektetett Hibaelőjegyzési könyvbe a távközlő- és biztosítóberendezések meghibásodását csak akkor kell előjegyezni, ha az állomáson jelenlétes teljesít szolgálatot:

- A fenti hibák bejelentését távvezérlő és helyi üzemmódban történő kezelés esetén egyaránt a forgalomirányító köteles végezni.
- A bejelentéseket Szajol és Tiszatenyő állomás Hibaelőjegyzési könyvében egyaránt elő kell jegyezni.
- A hibák előjegyzése és bejelentése érdekében a forgalomirányító és a jelenlétes kötelesek egymást értesíteni. A Helyreállítás rovatba bejegyzett szöveget a jelenlétes köteles a forgalomirányító részére közölni, aki azt a saját Hibaelőjegyzési könyvében köteles előjegyezni.

13.2. Eljárás távvezérelt üzemmód meghibásodása esetén

Szajol állomás távvezérlő ILTIS kezelői felület tartós meghibásodása esetén a távvezérelt/távkezelt szolgálati helyek kezelése is lehetetlenné válik, Tiszatenyő állomás biztosítóberendezése helyi üzemben kezelhető. Huzamosabb ideig tartó leállás esetén a 1.5. pontban előírtak szerint intézkedni kell jelenlétes Tiszatenyő állomásra történő kirendelésére és kiszállítására.

Helyi üzemben a jelenlétes a forgalomirányító rendelkezései alapján köteles a biztosítóberendezést kezelni. A vonatok részére a forgalomirányító köteles a jelenlétes részére a vágányút beállítását elrendelni. A forgalomirányító és a jelenlétes a Fejrovas előjegyzési naplójában köteles a vágányút beállítás elrendelését és bejelentését előjegyezni.

13.3. Eljárás továbbhaladást tiltó jelzést adó főjelzők esetén

- Tiszatenyő állomáson Hívójelzést adó kijárat jelző esetén a forgalomirányító a rendelkezésre álló értekező berendezésen előszóval köteles felhatalmazni az indításra, áthaladásra a közlekedő vonatok mozdonyvezetőit.
- Tiszatenyő állomás használhatatlan vagy nem kezelt kijárat jelzőinél abban az esetben, ha a jelzőre a Hívójelzés nem vezérelhető ki, a jelző használhatatlanságáról és arról, hogy a jelző mellett Szabad az elhaladás-jelzést nem adnak, a forgalomirányító a rendelkezésre álló értekező berendezésen előszóval köteles értesíteni, valamint felhatalmazni az indításra, áthaladásra a közlekedő vonatok mozdonyvezetőit.
- Használhatatlan vagy nem kezelt bejárat jelző mellett történő elhaladásra, ha a jelzőre Hívójelzés nem vezérelhető ki, a forgalomirányító köteles előszóval engedélyt adni a rendelkezésre álló értekező berendezésen.
- Kétpó forgalmi kitérő használhatatlan vagy nem kezelt bejárat jelzője esetén, ha a jelzőre Hívójelzés nem vezérelhető ki, a Megállj! jelzést adó bejárat jelző melletti elhaladásra a forgalomirányító köteles előszóval engedélyt adni a mozdonyvezetőnek és egyben közölni, hogy a vonat mely vágányon közlekedik tovább.

13.4. Különleges kezelések forgalmi feltételei

13.4.1. Hívójelzés kivezérlése

- Hívójelzés kivezérlése előtti forgalombiztonsági intézkedések végrehajtásáért a forgalomirányító a felelős.
- Abban az esetben, ha a főjelző Megálljra ejtő foglaltságérzékelő szakasza látszólagosan foglalt, akkor a Kezelési Szabályzatban előírt kezeléssel a Hívójelzés 90 másodpercre vezérelhető ki. A forgalomirányító köteles a mozdonyvezető útján tájékozódni, és a Hívójelzést olyan időben kivezérelni, hogy a vonat a rendelkezésre álló 90 másodperc alatt a főjelzőt meghaladhassa (a vonatot ne kelljen a főjelzőnél indokolatlanul megállítani).

13.4.2. Kényszeroldás

A kényszeroldás művelet szükségessé válhat biztosítóberendezési és forgalmi okból egyaránt. A kényszeroldást a Kezelési Szabályzatban előírtak szerint a forgalomirányító úgy köteles végezni, hogy annak következtében balesetveszélyes helyzet ne alakuljon ki.

13.4.3. Szigetelés kikapcsoló

Bármely váltót csak akkor szabad szigetelés kikapcsolóval állítani, ha a forgalomirányító kétséget kizáróan meggyőződött arról, hogy az állítandó váltó és annak aláváltás védelemét biztosító ráfutási szakaszok mind szabadok, azok járművel nincsenek elfoglalva. Amennyiben a váltó vagy annak aláváltás védelmét biztosító ráfutási szakasza közlekedő vonat után foglaltságban maradt, a foglaltság ellenőrzését az érintett szakaszon közlekedő vonat következő állomásra történő megérkezése után a zárjelző meglétéről történő meggyőződéssel kell végezni.

13.4.4. Térközjelzők Megállj!-ra kapcsolása

Ezt a kezelést veszély elhárítása, balesetek megelőzése érdekében kell alkalmazni a Kezelési Szabályzatban előírtak szerint. Kezeléséről az érintett vonatok mozdonyvezetőit a rendelkezésre álló értekező berendezésen haladéktalanul értesíteni kell.

13.4.5. Vörös-fehér árbócos főjelzők Megállj!-ra kapcsolása

Amennyiben valamely ok miatt a vonat továbbhaladását meg kell akadályozni, az érintett főjelző továbbhaladást engedélyező-, vagy Hívójelzését a Kezelési Szabályzatban előírtak szerint azonnal Megállj! állásba kell kapcsolni.

13.5. Váltóellenőrzés, ha a forgalomirányító nem tud meggyőződni valamely váltó helyes állásáról, végállásáról

Amennyiben a forgalomirányító a biztosítóberendezés Kezelési Szabályzatában előírtak szerint valamely váltó (-k) helyes végállásáról nem tud meggyőződni, akkor köteles az illetékes biztosítóberendezési és pályafenntartási diszpécsernek, valamint a forgalmi vonalirányítónak a hibát bejelenteni.

A váltón abban az állásban, amelyben nincs végállás ellenőrzése, a biztonsági betéttel történő lezárásig tilos vonatot közlekedtetni, tolatási mozgást végezni.

Amennyiben Tiszatenyő állomáson jelenlétes teljesít szolgálatot, akkor ő, ellenkező esetben, megfelelő forgalmi vizsgálóval rendelkező biztosítóberendezési munkavállaló és az ő munkáját ellenőrző második dolgozó együtt köteles a helyszínen elvégezni a váltó használhatóságának és helyes állásának ellenőrzését az F.2. sz. Forgalmi Utasításban és a Kezelési Szabályzatban előírtak szerint.

Szükség esetén a váltót a forgalomirányító rendelkezése szerinti állásban biztonsági betéttel le kell zárni. A biztonsági betéttel történő lezárás tényét a forgalomirányító részére

be kell jelenteni, a közleményt mindkét szolgálati helyen a Fejrovtos előjegyzési napló következő sorában időpont, a váltó számának és állásának megjelölésével elő kell jegyezni.

A biztonsági betéttel lezárt váltó (-k) lakatkulcsainak őrzéséért a lezárást végző dolgozó felelős mindaddig, amíg a forgalomirányító rendelkezése szerinti szolgálati helyen a Fejrovtos előjegyzési naplóban történő bejegyzéssel át nem adta.

Vágányút beállítása alkalmával a forgalomirányító köteles meggyőződni arról, hogy a lezárt váltó (-k) biztonsági betétjének lakatkulcsa az őrzéséért felelős dolgozó birtokában van-e. A biztonsági betéttel lezárt váltót csak helyreállítás céljából, a forgalomirányító engedélyével szabad felnyitni.

Amennyiben valamely váltót a biztosítóberendezés segítségével nem lehet helyes állásba állítani, és a hiba a próbaállítások során sem szüntethető meg, akkor a váltót a helyszínen használhatóság szempontjából meg kell vizsgálni, és a Kezelési Szabályzatban foglaltak szerint kell eljárni.

A vizsgálatot a jelenlétes, ha nincs, akkor a megfelelő forgalmi vizsgálóval rendelkező biztosítóberendezési munkavállaló és az ő munkáját ellenőrző második dolgozó együtt köteles a helyszínen elvégezni.

A használhatósági ellenőrzést végző munkavállaló köteles a vizsgálat eredményét a forgalomirányító részére bejelenteni. Ha a váltó megfelel a használhatóság forgalmi feltételeinek, a forgalomirányító rendelkezése szerinti állásba kell kézi forgattyúval állítani, szükség esetén a fentiekben előírtak szerint biztonsági betéttel lezárni.

13.6. Vágányút ellenőrzése, ha a forgalomirányító a vágány foglaltságáról nem tud meggyőződni

Ha Tiszatenyő valamely állomási vágánya, vágányszakasza a közlekedő vonat után foglaltságban maradt, akkor meg kell győződni arról, hogy a vonat teljes hosszában kihaladt-e az állomásról. Amennyiben Tiszatenyő állomáson van jelenlétes, akkor a vágányút ellenőrzését ő köteles megtartani a forgalomirányító rendelkezése szerint. Egyéb más esetben a forgalomirányító köteles a helyzetet tisztázni az adott vonat személyzete, vagy a személyzet nélküli állomáson tartózkodó más vonat személyzetének közreműködésével. Ha a vonat teljes kihaladása a fentiekben leírtak szerint nem állapítható meg, akkor a foglalt vágányszakasz felé vonat nem indítható mindaddig, amíg a forgalomirányító a következő vonatfogadásra kötelezett dolgozó vagy a vonatszemélyzet útján kétséget kizáró módon meg nem győződött arról, hogy a zárjelző a vonaton van. Amennyiben a vonaton a zárjelző megvan, ezt a vonatfogadásra kötelezett dolgozó vagy a vonatszemélyzet köteles jelenteni forgalomirányító részére. A vágányra csak ezt követően szabad vonatot bejáratni.

Amennyiben nem lehet meggyőződni valamely állomási vágány (-ok) szabad voltáról (a biztosítóberendezésen a vágányról nincs információ vagy foglalt szimbólum látható), akkor a forgalomirányító köteles a hibát azonnal bejelenteni az illetékes biztosítóberendezési diszpécsernek és forgalmi vonalirányítónak.

A 6000 kg-nál könnyebb, vagy annak minősülő járművek közlekedése után a VU 8.10. sz. pontjában szabályozottak szerint kell eljárni.

13.7. Az önműködő térközbiztosító berendezés használhatatlansága miatti állomástávolságú közlekedés szabályozása

Állomástávolságú közlekedés esetén amennyiben a biztosítóberendezésen a forgalomirányító az állomásköz (valamely térköz) látszólagos foglaltsága, vagy a biztosítóberendezés visszajelentésének hiánya miatt nem tud meggyőződni a vonat Tiszatenyő távvezérelt állomásra történő teljes megérkezéséről (elhaladásáról), akkor a forgalomszabályozó köteles a helyzetet tisztázni az adott vonat személyzete, vagy a

Tiszatenyő állomáson tartózkodó más vonat személyzetének közreműködésével. Amennyiben az állomáson van jelenlétes, akkor ő köteles a vonat megérkezéséről (elhaladásáról) meggyőződni.

Amennyiben a kijelölt személy kétséget kizáróan megállapította a vonat teljes megérkezését (elhaladását), majd ezt jelentette a forgalomirányítónak, akkor az állomásköz indokolatlan foglaltságát kell feltételezni. Ha a vonat teljes megérkezése bármely ok miatt nem állapítható meg, akkor a foglalt vágányszakasz felé vonat nem indítható mindaddig, amíg a forgalomirányító a következő vonatfogadásra kötelezett dolgozó útján kétséget kizáró módon meg nem győződött arról, hogy a zárjelző a vonaton van.

Ha a térközbiztosító berendezés használhatatlansága miatt a vonatokat állomástávolságban kell közlekedtetni, akkor követési rend szempontjából Tiszatenyő állomás – Kétpó forgalmi kitérő és Kétpó forgalmi kitérő – Mezőtúr állomás vonalszakaszokat a vonatkozó szabályok alkalmazása során külön-külön állomásköznek kell tekinteni.

Kétpó forgalmi kitérő bejáratú jelzői érvényesek, azokat a biztonság növelése érdekében a lehetséges mértékig kezelni kell.

Kétpó forgalmi kitérő bejáratú jelzői mellett – azok használhatatlansága esetén – megállás nélkül vonatot közlekedtetni és erről a vonatszemélyzetet értesíteni nem szabad. Kétpó forgalmi kitérő bejáratú jelzője előtt valamennyi vonatot meg kell állítani (a bejáratú jelzőkre vonatkozóan az önműködő jelzőüzemet ki kell kapcsolni) és a mozdonyvezető a vonatbefolyásoló berendezést tolató üzemmódba köteles kapcsolni vagy tolatási üzemmódból visszakapcsolni (kivéve akkor, ha a közlekedésben érintett vágányokon az önműködő térközbiztosító berendezés Tiszatenyő – Mezőtúr teljes állomásközben használhatatlan), melyről a forgalomirányítót köteles értesíteni. A forgalomirányító a forgalmi kitérő bejáratú jelzőjét csak a mozdonyvezető által a vonatbefolyásoló berendezés kezeléséről adott jelentést követően kezelheti, a bejáratú jelző használhatatlansága esetén az SR1 jelű állomási fénysorompó lezárását követően a bejáratú jelzőre a Hívójelzés kivezérlésével vagy élőszóval adhat engedélyt a mozdonyvezető részére a bejáratú jelző mellett történő elhaladásra.

Eljárás Tiszatenyő állomás – Kétpó forgalmi kitérő között az önműködő térközbiztosító berendezés használhatatlansága esetén

Amennyiben Tiszatenyő állomás – Kétpó forgalmi kitérő között valamely vágányon az önműködő térközbiztosító berendezés használhatatlan, a berendezés használhatatlanságáról a forgalomirányító Mezőtúr forgalomirányítót köteles értesíteni. Az értesítés során azt is közölni kell, hogy a vonat megérkezéséről Mezőtúr állomásról visszajelentést kell-e adni. Az értesítés szövegét mindkét szolgálati helyen a Fejrovas előjegyzési naplóban az időpont megjelölésével elő kell jegyezni. Az értesítés alapján az érintett szakaszon közlekedő vonatok Írásbeli rendelkezéssel történő értesítésére Mezőtúr forgalomirányítója köteles gondoskodni.

Tiszatenyő állomás – Kétpó forgalmi kitérő között valamely vágányon az önműködő térközbiztosító berendezés használhatatlansága esetén visszajelentést nem kell adni, kivéve, ha a forgalomirányító a biztosítóberendezés szimbólumai alapján (látszólagos foglaltság esetén) kétséget kizáró módon nem tud meggyőződni Tiszatenyő állomás – Kétpó forgalmi kitérő között az állomásköz felszabadulásáról. Ebben az esetben Tiszatenyő állomás – Kétpó forgalmi kitérő vonalszakaszra követő vonat indítása az alábbiak szerint történhet:

- páros számú vonat Tiszatenyő állomásról csak akkor indítható, ha az elől haladó vonatról Mezőtúr állomás visszajelentést adott. Ebben az esetben az önműködő térközbiztosító berendezés használhatatlanságával nem érintett (Kétpó forgalmi kitérő

- Mezőtúr állomás) vonalszakaszon a vonatokat a vonatszemélyzet értesítése nélkül kell állomástávolságban közlekedtetni, a vonatbefolyásoló berendezést Kétpó forgalmi kitérő bejáratú jelzőjénél történő megállás után vissza kell kapcsolni.
- páratlan számú vonat Kétpó forgalmi kitérő – Tiszatenyő állomásközbe csak akkor bocsájtható, ha a forgalomirányító az elöl haladó vonat Tiszatenyő állomásra történő megérkezéséről meggyőződött.

Eljárás Kétpó forgalmi kitérő – Mezőtúr állomás között az önműködő térbiztosító berendezés használhatatlansága esetén

Amennyiben Kétpó forgalmi kitérő – Mezőtúr állomás között valamely vágányon az önműködő térbiztosító berendezés használhatatlan és emiatt a vonatokat állomástávolságban kell közlekedtetni, visszajelentést a megváltozott követési rendnek megfelelően kell adni:

- Páratlan számú vonatról a forgalomirányító visszajelentést köteles adni, ha Kétpó forgalmi kitérő – Mezőtúr állomás között tényleges és látszólagos foglaltság nincs és a biztosítóberendezés szimbólumai alapján kétséget kizáró módon meg tud győződni Kétpó forgalmi kitérő – Mezőtúr állomás közötti állomásköz felszabadulásáról.
- Amennyiben a forgalomirányító a biztosítóberendezés szimbólumai alapján kétséget kizáró módon nem tud meggyőződni Kétpó forgalmi kitérő – Mezőtúr állomás közötti állomásköz felszabadulásáról, páratlan számú vonat esetében visszajelentést akkor kell adnia, ha meggyőződött a páratlan számú vonat Tiszatenyő állomásra történő megérkezéséről. Ebben az esetben az önműködő térbiztosító berendezés használhatatlanságával nem érintett (Tiszatenyő állomás – Kétpó forgalmi kitérő) vonalszakaszon a vonatokat a vonatszemélyzet értesítése nélkül kell állomástávolságban közlekedtetni, a vonatbefolyásoló berendezést Kétpó forgalmi kitérő bejáratú jelzőjénél történő megállás után vissza kell kapcsolni.
- Páros számú vonatról Mezőtúr forgalomirányító visszajelentést köteles adni, ha meggyőződött a vonat állomására történő megérkezéséről.

Vonatszemélyzet értesítése és az Írásbeli rendelkezés tartalma az önműködő térbiztosító berendezés használhatatlansága esetén

A távvezérelt, távkezelt vonalszakaszon az önműködő térbiztosító berendezés használhatatlansága miatt állomástávolságban közlekedő vonatok személyzetének Írásbeli rendelkezéssel történő értesítéséről – amennyiben még lehetséges a forgalomirányító köteles gondoskodni. Ellenkező esetben a 8.4. pontban előírtak szerint kell eljárni.

Tiszatenyő – Kétpó forgalmi kitérő, valamint Kétpó forgalmi kitérő – Mezőtúr állomás között a térbiztosító berendezés használhatatlansága miatt állomástávolságban közlekedő vonatok személyzete részére kiállított Írásbeli rendelkezés (a forgalomirányító által a mozdonyvezető részére élő szóban adott rendelkezéssel) egyértelműen meg kell határozni – az érintett szakasz szomszédos szolgálati helyeinek megnevezésével –, hogy az önműködő térbiztosító berendezés használhatatlansága miatt a vonat mely szolgálati helyek között közlekedik állomástávolságban.

Ebben az esetben a vonatszemélyzetet az alábbiakról kell értesíteni:

- az érintett állomásköz szomszédos szolgálati helyeinek megnevezésével az önműködő térbiztosító berendezés használhatatlanságáról,
- az önműködő térbiztosító berendezés használhatatlanságával érintett szolgálati helyek között az állomástávolságú követési rendben történő közlekedésről,
- az önműködő térbiztosító berendezés használhatatlanságával érintett szolgálati helyek között a fehér árbocú önműködő biztosított térbiztosító és ismétlőjelzők figyelmen kívül hagyásáról,

- az önműködő térbiztosító berendezés használhatatlanságával érintett szolgálati helyek között az alkalmazható legfeljebb 40 km/h sebességgel történő közlekedésről,
- az önműködő térbiztosító berendezés használhatatlanságával érintett szolgálati helyek között lévő nyíltvonali fénysorompó használhatatlanságáról az F.2. sz. Forgalmi Utasításban előírtak szerint,
- Kétpó forgalmi kitérő bejárati jelzőjénél a mozdonyvezető vonatbefolyásoló berendezés kezelési kötelezettségéről (vonatbefolyásoló berendezést tolatási üzemmódba kell kapcsolni vagy tolatási üzemmódból vissza kell kapcsolni), kivéve akkor, ha Tiszatenyő – Mezőtúr teljes állomásközben használhatatlan a térbiztosító berendezés.

Az adott helyzetnek megfelelően a fenti rendelkezést ki kell egészíteni az állomás kijárati jelzőjének használhatatlanságáról és a mellette történő közlekedés módjáról, szükség esetén a helytelen vágányon történő közlekedés tényéről.

14. Rendkívüli események

14.1. Eljárás váltófelvágás esetén

Tiszatenyő állomáson, valamint Kétpó forgalmi kitérőn történt váltófelvágást a forgalomirányító köteles az illetékes biztosítóberendezési diszpécsernek és a forgalmi vonalirányítónak bejelenteni. A biztosítóberendezési diszpécser részére történő bejelentéssel egyidőben szükség esetén közölnie kell azt is, ha a váltó használhatósági ellenőrzésének megtartásához jelenlétes kiszállítása vagy biztosítóberendezési dolgozó kirendelése szükséges. A forgalomirányító közlése alapján a biztosítóberendezési diszpécser köteles intézkedni a jelenlétes vagy megfelelő forgalmi vizsgával rendelkező biztosítóberendezési dolgozó kirendelésére.

Helyi üzemmódban történő váltófelvágásról a jelenlétes köteles a forgalomirányítót azonnal értesíteni. Az értesített forgalomirányító az eseményt köteles az illetékes biztosítóberendezési diszpécsernek és a forgalmi vonalirányítónak bejelenteni.

A jelenlétes, vagy a kirendelt biztosítóberendezési dolgozó köteles a váltót forgalmi használhatóság szempontjából megvizsgálni. Ha a váltó megfelel a használhatóság forgalmi feltételeinek, akkor a műszaki megvizsgálásig és a helyreállítás bejelentéséig a váltón történő vonatközlekedés esetén a váltót biztonsági betéttel kell a forgalomirányító rendelkezése szerinti állásban lezárni. Egyebekben az F.2. sz. Forgalmi Utasításban és a 13.5. pontban előírtak szerint kell eljárni.

14.2. Rendkívüli események, balesetek bejelentése

Szajol – Mezőtúr, Tiszatenyő – Martfű állomások között bekövetkezett rendkívüli eseményekről a forgalomirányító és a szomszédos forgalomszabályozó szolgálati helyek forgalomirányítója, forgalmi szolgálattevője kötelesek egymást értesíteni.

Tiszatenyő állomáson, amennyiben jelenlétes teljesít szolgálatot, az állomáson és a csatlakozó állomásközökben bekövetkezett rendkívüli eseményekről a jelenlétes és a forgalomirányító kötelesek egymást értesíteni. A továbbiakban a jelenlétes köteles a forgalomirányító rendelkezése szerint eljárni.

Egyebekben a Balesetvizsgálati Utasítás rendelkezései érvényesek.

15. Egyéb előírások

15.1. Vagyonvédelem

Tiszatenyő állomás forgalmi irodájába történő bejutáshoz szükséges kulcs és a forgalmi személyzet részére kiadott beléptető kód Szajol, Mezőtúr és Martfű állomások forgalmi irodáiban vannak elhelyezve. A kulcsok átadását-átvételét a belépési kód közlésével a

belépésre jogosult forgalmi személyzet (pl.: jelenlétes) részére az adott állomáson vezetett Fejrovatos előjegyzési napló külön sorában történő előjegyzés mellett kell végezni.

Tiszatenyő állomáson riasztó rendszer üzemel. Szajol forgalmi irodába telepített számítógépen található az épület-felügyeleti szoftver, melyről lehetőség van a vagyonvédelmi berendezés teljes körű felügyeletére.

Tiszatenyő állomás forgalmi irodájába a főbejáraton keresztül a bejárati ajtó, majd a közlekedő helyiség és a forgalmi iroda ajtajának azonos kulccsal történő kinyitása után lehet bejutni. A forgalmi irodába történő belépés csak a kiadott belépési kóddal lehetséges. A kezelő egység a forgalmi iroda előtti folyosón a bejárati ajtó mellett, baloldalon található, melynek használati útmutatója a kezelőfelület felett kihelyezésre került.

15.2. Ellenőrzési kötelezettség

- Tiszatenyő állomáson és a kapcsolódó távkezelt vonalszakaszon a vonatforgalom utasításszerű lebonyolítását Szajol állomás ellenőrzésre jogosult munkavállalója köteles felügyelni.
- Mezőtúr állomás ellenőrzésre jogosult munkavállalója felelős Tiszatenyő állomás létesítményi állapotának ellenőrzéséért, a szükséges eszközök, anyagok meglétéért és pótlásáért.
- Tiszatenyő állomáson az állomásbejárást is magába foglaló ellenőrzéseket Mezőtúr állomás ellenőrzésre jogosult vezetői kötelesek megtartani, amelyet hetenkénti gyakorisággal kell végezni. Szajol állomás ellenőrzésre jogosult vezetői csak akkor kötelesek ellenőrzést végezni, ha a Forgalmi csomóponti főnökség Szolnok létszámából Tiszatenyő állomáson jelenlétes teljesít szolgálatot. Az ellenőrzések megállapításairól az ellenőrzést végzők kötelesek egymást tájékoztatni. Az ellenőrzések megtartását Tiszatenyő állomás Fejrovatos előjegyzési naplójában kell dokumentálni.
- A távvezérelt vonalszakasz vonatforgalmának operatív irányítását a Területi forgalmi osztály Szeged látja el.

Mellékletek

- 1. sz. melléklet:** Nyíltvonal jellemzői
- 2. sz. melléklet:** Szolgálati helyek jellemzői
- 3. sz. melléklet:** Szolgálati helyek vázlatos helyszínrajzai
- 4. sz. melléklet:** Szolgálati helyek villamos felsővezeték kapcsolási rajzai
- 5. sz. melléklet:** Biztosítóberendezés Kezelési Szabályzata

Nyíltvonal jellemzői

1.1. Lejtési viszonyok

Szajol – Mezőtúr vonalszakaszon, továbbá Tiszatenyő – Martfű állomások között 5 %-nál nagyobb esés, emelkedés nincs.

1.2. Helyhez kötött jelzők felállítási helye

Szajol - Tiszatenyő állomások között							
páratlan irány				páros irány			
Jelölés	Szelvény-szám	Vágány	Rendeltetése	Jelölés	Szelvény-szám	Vágány	Rendeltetése
41a	40+83	bal	térközjelző	O	20+16	Tiszatenyő felé a bal vágány mellett	Tiszatenyő elágazás bejárati jelzője
41b	40+83	jobb	térközjelző	22a	22+43	jobb	térközjelző
23a	22+43	bal	térközjelző	22b	22+43	bal	térközjelző
23b	22+43	jobb	térközjelző	40a	40+83	jobb	térközjelző
N	24+08	Szajol felé a bal vágány mellett	Tiszatenyő elágazás bejárati jelzője	40b	40+83	bal	térközjelző

Tiszatenyő állomás – Kétpó forgalmi kitérő között							
páratlan irány				páros irány			
Jelölés	Szelvény-szám	Vágány	Rendeltetése	Jelölés	Szelvény-szám	Vágány	Rendeltetése
181a	180+21	bal	térközjelző	90a	91+83	jobb	térközjelző
181b	180+21	jobb	térközjelző	90b	91+83	bal	térközjelző
167a	166+71	bal	térközjelző	110a	110+55	jobb	térközjelző
167b	166+71	jobb	térközjelző	110b	110+55	bal	térközjelző
149a	147+99	bal	térközjelző	128a	129+27	jobb	térközjelző
149b	147+99	jobb	térközjelző	128b	129+27	bal	térközjelző
131a	129+27	bal	térközjelző	146a	147+99	jobb	térközjelző
131b	129+27	jobb	térközjelző	146b	147+99	bal	térközjelző
111a	110+55	bal	térközjelző	166a	166+71	jobb	térközjelző
111b	110+55	jobb	térközjelző	166b	166+71	bal	térközjelző
93a	91+83	bal	térközjelző				
93b	91+83	jobb	térközjelző				

Kétpó forgalmi kitérő– Mezőtúr állomás között							
páratlan irány				páros irány			
Jelölés	Szelvény- szám	Vágány	Rendeltetése	Jelölés	Szelvény- szám	Vágány	Rendeltetése
281a	279+70	bal	térközjelző	192a	193+71	jobb	térközjelző
281b	279+70	jobb	térközjelző	192b	193+71	bal	térközjelző
263a	262+04	bal	térközjelző	206a	207+21	jobb	térközjelző
263b	262+04	jobb	térközjelző	206b	207+21	bal	térközjelző
245a	244+20	bal	térközjelző	226a	226+30	jobb	térközjelző
245b	244+20	jobb	térközjelző	226b	226+30	bal	térközjelző
227a	226+30	bal	térközjelző	244a	244+20	jobb	térközjelző
227b	226+30	jobb	térközjelző	244b	244+20	bal	térközjelző
209a	207+21	bal	térközjelző	262a	262+04	jobb	térközjelző
209b	207+21	jobb	térközjelző	262b	262+04	bal	térközjelző
				278a	279+70	jobb	térközjelző
				278b	279+70	bal	térközjelző

1.3. nyíltvonali útátjárók

Szajol – Tiszatenyő állomások között						
Szelvény-szám	Sorompó jelölése	Biztosítás módja	Keresztezett közút	Irányfüggőség	Használhatatlanság esetén a vonatszembélyzetet értesíteni kell	Visszajelentés helye
42+17	AS42	fény- és felsorompó	Földvári út	Irányfüggő	IGEN	Tiszatenyő/Szajol

Tiszatenyő állomás - Kétpó forgalmi kitérő között (szolgálati helyek között, nyíltvonali)						
Szelvény-szám	Sorompó jelölése	Biztosítás módja	Keresztezett közút	Irányfüggőség	Használhatatlanság esetén a vonatszembélyzetet értesíteni kell	Visszajelentés helye
98+67	AS98	fény- és felsorompó	földút	Irányfüggő	IGEN	Tiszatenyő/Szajol
152+89	AS152	fény- és felsorompó	földút	Irányfüggő	IGEN	Tiszatenyő/Szajol

Kétpó forgalmi kitérő - Mezőtúr állomás között (szolgálati helyek között, nyíltvonali)						
Szelvény-szám	Sorompó jelölése	Biztosítás módja	Keresztezett közút	Irányfüggőség	Használhatatlanság esetén a vonatszembélyzetet értesíteni kell	Visszajelentés helye
223+44	AS223	fény- és felsorompó	földút	Irányfüggő	IGEN	Tiszatenyő/Szajol
251+54	AS251	fény- és felsorompó	földút	Irányfüggő	IGEN	Mezőtúr

Tiszatenyő – Martfű állomások között						
Szelvény-szám	Sorompó jelölése	Biztosítás módja	Keresztezett közút	Irányfüggőség	Használhatatlanság esetén a vonatszembélyzetet értesíteni kell	Visszajelentés helye
63+93	AS63	fény- és felsorompó	Sós (Ólaposi út)	Irányfüggetlen	IGEN	Martfű

1.4. Általános érvényű (típus) engedéllyel rendelkező típusküldemények továbbítása esetén betartandó, a vonalra, vonalszakaszra, rendelkezési szakaszra (szakaszokra) vonatkozó korlátozások

HŰSZ 4.7.1. sz. melléklet szerint

Vonalszakasz / szolgálati hely	vágány	Típus									
		11	22	33	44	55	66	77	88	99	Akadály
Szolnok	01.	m ₁	m ₁	0	0	0	X	0	0	m ₁ D2	perontető
Szolnok	03., 08., 10., 11., 18.	X	X	X	X	X	X	0	m ₁	D2	perontető
Szolnok	04., 22- 26.	X	X	X	X	X	X	0	0	D2	
Szolnok	15.	X	X	0	0	0	X	0	0	D2	
Szolnok – Millér		X	X	X	X	t1	X	0	X	X	
Millér – Szajol		X	X	X	X	t1	X	0	X	X	
Szajol – Tiszatenyő		X	X	X	X	X	X	0	X	X	
Tiszatenyő	III.	X	X	X	X	X	X	0	m1	X	emelt peron
Tiszatenyő – Kétpó forgalmi kitérő	jobb	X	X	X	X	X	X	0	0	X	
Tiszatenyő – Kétpó forgalmi kitérő	bal	X	X	X	X	X	X	0	X	X	
Kétpó forgalmi kitérő – Mezőtúr	jobb	X	X	X	X	X	X	0	X	X	
Kétpó forgalmi kitérő – Mezőtúr	bal	X	X	X	X	X	X	0	m1	X	Mezőtúr 8. kitérő

Vonalszakasz / szolgálati hely	vágány	Típus									Akadály
		11	22	33	44	55	66	77	88	99	
Mezőtúr	I/1.	X	X	X	X	X	X	0	X	D2	
Mezőtúr	Külső A	X	X	X	m1	0	0	0	X	D2	életvédelmi kerítés
Mezőtúr	III.	X	X	X	X	X	X	0	0	D2	
Mezőtúr	IV-VIII.	X	X	X	X	X	X	0	0	D2	
Mezőtúr – Gyoma		X	X	X	X	X	X	0	X	X	
Gyoma – Békéscsaba		X	X	X	X	X	X	X	0	0	
Békéscsaba	II.	X	X	X	X	m1	m1	0	0	D2	perontető és lejárát
Békéscsaba	III-V.	X	X	X	X	X	X	0	0	D2	
Békéscsaba		X	X	X	X	X	X	0	X	D2	
Törökszentmiklós elágazás (100) – Tiszatenyő elágazás (120)		X	X	X	X	X	X	0	X	0	
Mezőtúr – Orosháza – Mezőhegyes		X	X	X	X	X	X	0	X	0	
Tiszatenyő (120) – Mártély		X	X	X	X	X	X	0	X	D2	
Mártély – Hódmezővásárhelyi Népkert (135)		X	X	X	X	X	X	0	0	D2	

Jelmagyarázat:

X: Az általános feltételeken túlmenően – F.2. sz. Utasítás- korlátozás nincs.

0: Nem közlekedhet a megadott állomásközben, vágányon.

t1: Nyílt vonalon rakszelvényen túlerő – kivéve 11-es, 99-es jelű – küldeményt továbbító vonattal nem találkozhat.

D2: F.2. sz. Forgalmi Utasítás 27. Függelékének 27.5. pontja szerinti feltételekkel közlekedhet, a nem rakszelvényen túlerő küldemény tengelyterhelés túllépéssel (65) közlekedő küldemények továbbítási feltételeiről a vonatszemélyzetet a hivatkozott vonali engedélyek csatolásával értesíteni kell.

m1: Elhaladás legfeljebb 15 km/h sebességgel.

Szolgálati helyek jellemzői

2.1. Tiszatenyő állomás

2.1.1. A szolgálati hely vágányai

Vágány neve	Rendeltetése	Használható hossza kezdőpont felé [m]	Használható hossza végpont felé [m]	Lejtviszony kezdőpont felé [‰]	Lejtviszony végpont felé [‰]	Vonatbefolyásolás típusa	Határoló kitérő kezdőpont felől	Határoló kitérő végpont felől	TAF-TSI azonosító	Vágány besorolása	Hozzáférés	Megjegyzés
1	2	3	4	5	6	7	8	9	10	11	12	13
I.	fővágány	682				75 Hz sín áramkör	16	19	55-17806-01-1	F	nyílt	
II.	fővágány	724				75 Hz sín áramkör	14	19	55-17806-01-2	F	nyílt	
III.	jobb átmenő fővágány	902				75 Hz sín áramkör	10	11	55-17806-01-3	F	nyílt	
IV.	bal átmenő fővágány	754				75 Hz sín áramkör	12	17	55-17806-01-4	F	nyílt	
V.	fővágány	750				75 Hz sín áramkör	12	17	55-17806-01-5	F	nyílt	
VI.	tároló vágány	168					16 (KS2)	föld-kúp	55-17806-01-6		nyílt	

2.1.3. Utasperonok hossza, szélessége, sínkorona feletti magassága (sk0, sk15, sk30, sk55), burkolata, az utasok részére kijelölt megközelítési útvonal meghatározása

Vágányszám	Megnevezés	Hossz	Szelvénytípus	Sínkorona feletti magasság	Szélesség	Burkolat
II-III.	„A” szigetperon	300 m	65+77-68+77	sk30	6 m	viacolor
IV.-V.	„B” szigetperon	300 m	65+77-68+77	sk30	6 m	viacolor

2.1.4. Helyhez kötött jelzők felállítási helye, jelölése, rendeltetése

Kezdőpont felől			végpont felől		
Jelölése	Szelvénytípus	Rendeltetése	Jelölése	Szelvénytípus	Rendeltetése
A	58+33	bejárat jelző	E	78+31	bejárat jelző
B	58+33	bejárat jelző	D	78+31	bejárat jelző
K1	64+07	kijárat jelző	V1	70+94	kijárat jelző
K2	63+64	kijárat jelző	V2	70+89	kijárat jelző
K3	63+01	kijárat jelző	V3	72+03	kijárat jelző
K4	63+40	kijárat jelző	V4	70+99	kijárat jelző
K5	64+07	kijárat jelző	V5	70+99	kijárat jelző

Egyéb, helyhez kötött jelzők

Megnevezés	Szelvénytípus	Helye
Üzemben lévő villamos mozdonyokkal nem járható pályaszakasz eleje jelző /Villamos mozdony állj!/ Vágányzáró-jelző	63+48 65+76	14. és a 16. sz. váltók között a vágány felett (munkavezeték és a hossztartó sodrony között) VI. vágány

Tolatási határjelző

2.1.5. A váltókra vonatkozó adatok. Váltófűtő-berendezéssel ellátott váltók. A 40 km/h sebességnél nagyobb sebességgel járható váltók, váltókapcsolatok és az azokon alkalmazható sebesség

Váltó											
Szám	Szabványos állás	Biztosított	Állítási módja		Zárszerkezet típusa			Lezárható	Biztonsági betét	Állandóan zárva tartott	Váltófűtés
			Villamos	Helyszíni	Kampózárr	Zárnyelv	Spherolock				
2	E	X	X			X		X	EK		X
4	E	X	X			X		X	EK		X
6	E	X	X			X		X	EK		X
8	E	X	X			X		X	EK		X
10	E	X	X			X		X	EK		X
12	E	X	X			X		X	EK		X
14	K	X	X			X		X	EK		X
16	K	X	X			X		X	EK		X
1	E	X	X			X		X	EK		X
3	E	X	X			X		X	EK		X
5	E	X	X			X		X	EK		X
7	E	X	X			X		X	EK		X
9	E	X	X			X		X	EK		X
11	E	X	X			X		X	EK		X
13	E	X	X			X		X	EK		X
15	E	X	X			X		X	EK		X
17	E	X	X			X		X	EK		X
19	E	X	X			X		X	EK		X

2.1.6. Helyhez kötött védelmi berendezések (vágányzáró sorompók, kisiklasztó saruk), vágányzáró szerkezetek (földkúp, ütközőbak) felsorolása, helye, valamint függősége

Védelmi berendezések:

Jele	Szelvénytípus	Szerkezeti függés	Megjegyzés
KS2	63+40	16 sz. váltó	A 16 sz. váltó előtt van, központi állítású.

Vágányzáró szerkezetek:

Helye	Szelvénytípus	Vágányzáró szerkezet	Megjegyzés
VI.	65+76	földkúp, vágányzáró-jelző	Tároló vágány

2.1.7. Eszközök, kulcsok tárolás helye

A biztonsági betétek a forgalmi irodában, elzárt szekrényben vannak elhelyezve.

2.1.9. Villamos felsővezetéki rendszer jellemzői, állomási kapcsolókert, kapcsolási helyek, szakaszolók (kézi, távvezérelt) elhelyezése, valamint hordozható csak villamos a mozdonyokra vonatkozó jelzők, földelő rudak tárolási helye és darabszáma. Villamos mozdonyal csak részben járható vágányok hossza, iránya

A munkavezeték energiaellátása Szajol és Tiszatenyő állomások közötti fázishatártól (14+82) Gyoma és Csárdaszállás állomások közötti fázishatárig a mezőtúri villamos alállomásról 50 Hz periódusú árammal, 25000 Volt feszültségi értékkel történik.

Villamos felsővezeték hálózat az I-V. sz. vágányok felett van kiépítve, valamint a 130 sz. vonal felé a 3+00 szelvényig. A VI. sz. mellékvágány felett nincs felsővezeték. A nyíltvonali munkavezetékekhez az üzemi kapcsolókkal csatlakozó megkerülő vezetékek az I. valamint az V. sz. vágányok felett haladnak.

Állomási kapcsolókert:

A kapcsolókert a felvételi épület kezdőpont felőli oldala mellett a 69+26 sz. szelvényben van.

Áramkörök:

Megnevezése	Vágányok
Állomás Jobb	I. – III.
Állomás Bal	IV. – V.

A kapcsolókert területén a következő szakaszolók találhatóak:

Szakaszoló			
Megnevezése	Működtetése	Szabványos állása	Helye
Állomás jobb	Távvezérelt	Bekapcsolt	Kapcsolókert
Állomás bal	Távvezérelt	Bekapcsolt	Kapcsolókert
Összekötő jobb	Távvezérelt	Bekapcsolt	Kapcsolókert
Összekötő bal	Távvezérelt	Bekapcsolt	Kapcsolókert
Budapest jobb	Távvezérelt	Bekapcsolt	Kapcsolókert
Budapest bal	Távvezérelt	Bekapcsolt	Kapcsolókert
Lökősháza jobb	Távvezérelt	Bekapcsolt	Kapcsolókert
Lökősháza bal	Távvezérelt	Bekapcsolt	Kapcsolókert

Az állomás területén lévő szakaszolók:

Szakaszoló				
Jele	Megnevezése	Működtetése	Szabványos állása	Helye
STRA	Segédüzemi transzformátor A	Kézi	Bekapcsolt	00610b sz. oszlop (62+02)
STRB	Segédüzemi transzformátor B	Kézi	Bekapcsolt	00711a sz. oszlop (73+26)
STRC	Segédüzemi transzformátor C	Kézi	Bekapcsolt	00642b sz. oszlop (69+34)
Ü1	Üzem 1	Kézi	Bekapcsolt	00600 sz. oszlop (57+73)
Ü2	Üzem 2	Kézi	Bekapcsolt	00599 sz. oszlop (57+73)
Ü3	Üzem 3	Kézi	Bekapcsolt	00750 sz. oszlop (78+28)
Ü4	Üzem 4	Kézi	Bekapcsolt	00749 sz. oszlop (78+28)

Az állomási áramköröket és az állomási kapcsolókat a villamos felső vezeték kapcsolási rajza tartalmazza.

Kapcsolások végzésének szabályozása:

A forgalomirányító az általa kezdeményezett feszültségmentesítést az illetékes (Szajol – Tiszatenyő állomásközben, a 14+82 sz. szelvényben lévő fázishatárig a szajoli, onnan a végpont felé a békéscsabai) FET diszpécserrel köteles kérni.

Tiszatenyő állomáson a kapcsolókertben lévő szakaszolók kezelését távvezérelt üzemmódban a FET diszpécser kezeli. Abban az esetben, ha kezelés távvezérelt üzemmódban nem lehetséges, és a TTEBO Erősáramú szakszolgálat munkavállalója a helyszínen tartózkodik, aki a rendelkezés adására és vételére jogosultak névjegyzékében szerepel, akkor a kézi kezelést ő hajtja végre. Ha a TTEBO Erősáramú szakszolgálat munkavállalója nem tartózkodik Tiszatenyő állomáson és van jelenlétes, akkor a forgalomirányító utasítására a jelenlétes köteles a kapcsolat végrehajtani.

Villamos üzemi napló:

Tiszatenyő állomásra vonatkozóan a Villamos üzemi naplót a forgalomirányító köteles vezetni az E102. sz. Utasítás előírásai szerint.

Földelő rudak darabszáma és tárolási helye:

6 db összecusukható földelő rúd tárolása a felvételi épület forgalmi irodájában történik.

Állandó földelési helyek:

Tiszatenyő állomáson nincs állandó földelési hely.

Rendkívüli események esetén követendő eljárás:

Ha az állomáson jelenlétes teljesít szolgálatot, akkor szükség esetén a forgalomirányító rendelkezésére a kapcsolókertben a szakaszolók nyomógombbal is működtethetők. Ha a

nyomógomb bármely ok miatt nem működik a vezérlő készülék kismegszakítóval történő áramtalanítása után kurblival történő működtetéssel kell a szakaszolókat kezelni. A berendezés kezelése során az E.102. sz. Utasítás vonatkozó előírásait be kell tartani!

2.1.10. Világítási körzetek és azok kapcsolásának módja

A térvilágítás kapcsolása alkonycapcsolóval történik, de kézi üzemmódban is kapcsolható a forgalmi irodában található kapcsolótábláról.

Az aluljáró világítása folyamatos, áram kimaradás esetén is biztosított betáplálással. A forgalmi irodában található kapcsolószekrényben külön lekapcsolható (áramtalanítás esetére).

Vonatmegfigyelő lámpák a forgalmi iroda előtti területet világítják meg.

Az állomás térvilágítása körzetekre van osztva. Az egyes körzetek kapcsolói a forgalmi irodából szabályozhatók:

- A peron: teljes hosszában világítja meg II. és III. sz. vágányok által közrezárt peront
- B peron: teljes hosszában világítja meg IV. és V. sz. vágány által közrezárt peront
- I. sz. váltókörzet: jobb oldal TV1 külön kapcsolható, TV2 külön kapcsolható
- II. sz. váltókörzet: jobb oldal TV3 külön kapcsolható, TV4 külön kapcsolható
- Kapcsolókert: 2 db lámpa alkonycapcsoló.

2.1.12. Elsősegélynyújtásnál figyelembe vehető és használható eszközök tárolási helye

Sebkötöző csomag tárolási helye a forgalmi iroda. Elsősegély nyújtására kiképzett munkavállaló nincs.

2.1.13. Az egyes szolgálati helyeken (helyiségekben) a forgalmi szolgálat ellátásához szükséges utasítások, szabályzatok, segédkönyvek, VU-k, rendeletek elérhetősége

A forgalmi irodában elhelyezett szekrényben papíralapon rendelkezésre álló utasítások:

- F.1. sz. Jelzési Utasítás
- F.2. sz. Forgalmi Utasítás
- F.2. sz. Forgalmi Utasítás Függelékei
- D.4. sz. Utasítás a téli időjárás alkalmával követendő eljárásra
- E.101. sz. Általános utasítás a MÁV Zrt. villamos vonalainak üzemére
- Vonali Végrehajtási Utasítás és mellékletei

Parancskönyv a VU 1.7. pontja szerint.

2.1.14. Általános segélyhívó, polgárőrség, vagyonőrök, fegyveres biztonsági őrök, önkormányzat, továbbá a szolgálati helyen jelen lévő és vasúti tevékenységet végző vasúti társaságok és külső vállalkozások címe, telefonszáma

megnevezése	címe	telefonszáma
Segélyhívó	-	112
Önkormányzat	Tiszatenyő, Alkotmány u. 26.	56/335-001
ÁNTSZ Szolnok		56/422-244
Jász Nagykun Szolnok Megyei Főügyészség	Szolnok, Jókai út 10.	56/502-001

MÁV-START Zrt. (személypénztár)	Tiszatenyő felvételi épület	06-31-90
Vám és Pénzügyőrség	Szolnok, Ady Endre út 21.	56/313-131
Vasútőrség	Szeged, Kossuth L. sgt. 127.	06/15-48, 30/922-65-34
Jánosik és Társai Kft.	Miskolc, Kerpely Antal u. 35.	06-46/507-490

2.1.16. Az állomásbejárásra, körzetbejárásra kötelezettek felsorolása és a tevékenység végrehajtásának helyi szabályozása

Ha jelenlétes teljesít szolgálatot, akkor a forgalomirányító utasítására végzi el az állomásbejárást. Az állomásbejárás megtörténtéről, az esetleges észlelt hiányosságokról a forgalomirányítót értesíteni kell. Az állomásbejárást a szolgálatfelvételt követő 120 percen belül kell megtartani.

Az ellenőrzések megtörténtét az általuk vezetett Fejrovtos előjegyzési naplóban kötelesek előjegyezni (... óra... perc állomásbejárást megtartottam, hiányosságot nem tapasztaltam, vagy /a tapasztalt hiányosság leírása...../aláírás), és a forgalomirányítónak bejelenteni, aki szintén előjegyzzi az általa vezetett Fejrovtos előjegyzési naplóban (..... óra perckor Tiszatenyő állomáson az állomásbejárás megtartva, hiányosság nincs, vagy a tapasztalt hiányosság leírása. (aláírás.).

2.1.17. Szolgálatátadás-átvétel helyi szabályozása

A jelenlétes a szolgálat megkezdését, befejezését köteles a forgalomirányítónak bejelenteni és az általa vezetendő Fejrovtos előjegyzési naplóban előjegyezni: „.....óra....perckor állomáson a jelenlétesi szolgálat megkezdve/befejezve Név”. Folyamatos jelenlétesi szolgálat esetén a szolgálatba lépő jelenlétes távbeszélőn köteles jelentkezni a forgalomirányítónál.

2.1.18. A váltók használhatóságának ellenőrzése szolgálat átvételkor és ellenőrzések alkalmával

Ha az állomáson jelenlétes teljesít szolgálatot, szolgálat átvételkor a biztosítóberendezés jelzési képeinek kiértékelésével, állomásbejárása során a helyszínen rátekintéssel kell a váltók használhatóságáról meggyőződni.

Tiszatenyő állomáson az állomásbejárást is magába foglaló ellenőrzés során Mezőtúr állomás ellenőrzésre jogosult vezetője köteles a váltóhasználhatósági ellenőrzést rátekintéssel elvégezni.

2.1.19. A berendezés használhatatlansága esetén a vágányút beállításához szükséges idők meghatározása vágányutanként

Vágányra/ Vágányról	I.	II.	III.	IV.	V.
bejárat/kijárat Szajol felől/felé a bal vágányról/ra	80	80	80	60	60

bejárat/kijárat Szajol felől/felé a jobb vágányról/ra	70	70	70	80	80
bejárat/kijárat Mezőtúr felől/felé a jobb vágányról/ra	50	50	40	75	75
bejárat/kijárat Mezőtúr felől/felé a bal vágányról/ra	50	50	60	50	50
bejárat/kijárat Martfű felől/felé	40	40	60	80	80

Távolbalátás korlátozottsága esetén, amennyiben a vágányutat be kell járni, akkor az időszükséglet 20 perccel megnő.

2.1.20. A jelenlétes vágányút áttekintési kötelezettségének, szükség esetén a tényleges bejárás szabályozása

Amennyiben Tiszatenyő állomás valamely vágányának szabad voltáról nem lehet meggyőződni a szimbólumok kiértékelésével akkor, ha az állomáson jelenlétes teljesít szolgálatot a vágányút ellenőrzését az F.2. sz. Forgalmi Utasításban előírtak szerint a helyszínen köteles megtartani a forgalomirányító rendelkezése szerint.

A vágányút ellenőrzés megtartását a Fejrovas előjegyzési napló következő sorában elő kell jelezni és a kijelölt szabad vágányút tényét forgalomirányítónak be kell jelenteni.

A vágányút ellenőrzés időszükséglete a tényleges bejárásakor 40 perc.

2.1.22. A jelenlétes általi váltóellenőrzés megtartásának szabályozása villamos úton központból állított váltóknál a berendezés meghibásodása esetén

Végrehajtási Utasítás 13.5. pontban előírtak szerint kell eljárni.

2.1.23. Állomási útátjárók

Szelvény-szám	Sorompó jelölése	Biztosítás módja	Keresztezett közút	Visszajelentés helye
78+04	SR1	Fény- és félsorompó	Martfői út	Szajol/Tiszatenyő
5+88	SR3	Fénysorompó	Tiszatenyő állomáshoz vezető út	Szajol/Tiszatenyő

2.1.25. Mozdonyok körüljáratására kijelölt vágányok

Mozdonyok körüljáratására bármelyik fővágány használható. A tolatást utasvédelmi szempontból kísérni nem kell, mivel a fővágányok (II., III., IV., V.) szigetperonnal rendelkeznek.

2.1.27. Az állomás (szolgálati hely) vágányainak rendkívüli küldemények továbbítása szempontjából történő csoportba sorolására vonatkozó előírások

Tiszatenyő állomás I-VI. sz. vágányai F csoportúak.

2.1.28. Tengelytúlterhelt járművek esetén az állomás (szolgálati hely) mellékvágányaira vonatkozó korlátozások

Vágány	22,5 t	Megjegyzés
VI.	20 km/h	

2.1.29. A gyalogosok közlekedésére és a szolgálati helyek megközelítésére szolgáló közlekedési útvonalak kijelölése, erre a célra a kerékpár használatának lehetősége. Kézikocsik, targoncák és egyéb közúti járművek közlekedési útvonalainak kijelölése, a vágányokon való áthaladásuk engedélyezésének módja, valamint az életvédelmi kerítésen — szolgálati célú közlekedés érdekében — létesített zárható átjáró használatának feltételei

A gyalogosok közlekedésére a vágányok között kizárólag az aluljáró, valamint a szigetperon vehető igénybe. Tiszatenyő állomáson a II., III., IV. és V. vágányok megközelítése a forgalmi irodából az I. vágány melletti gyalogos közlekedési úton a 68 sz. szelvényben létesített üzemi átjárón történik. A peronokra történő fellépést úrszelvényen kívüli fém lépcső segíti, melyen fokozott figyelemmel kell közlekedni! Az utasok figyelmét a hangos utastájékoztató berendezésen indokolt esetben fel kell hívni arra, hogy ne az üzemi utat, hanem az aluljárót használják a közlekedésre.

A peronok megközelíthetőségének érdekében létesített üzemi átjárókhöz vezető görgős ajtókat a nap minden szakában lakattal lezárva kell tartani! E célból kiadásra került 2 db lakat a hozzávaló kulccsal. A kulcsok címkézettek a következők szerint: 1. Átjáró felvételi épület - I. vg, 2. Üzemi átjáró III.-IV. vg. melyek a forgalmi irodában elhelyezett kulcsszekrényben találhatóak.

Szolgálati helyek jellemzői

2.2. Kétpó forgalmi kitérő

2.2.4. Helyhez kötött jelzők felállítási helye, jelölése, rendeltetése

Kezdőpont felől			végpont felől		
Jelölése	Szelvény-szám	Rendeltetése	Jelölése	Szelvény-szám	Rendeltetése
A	180+21	bejárati jelző	C	193+71	bejárati jelző
B	180+21	bejárati jelző	D	193+71	bejárati jelző

2.2.5. A váltókra vonatkozó adatok. Váltófűtő-berendezéssel ellátott váltók. Kitérő irányban 40 km/h sebességnél nagyobb sebességgel járható váltók, váltókapcsolatok és az azokon alkalmazható sebesség

Váltó											
Szám	Szabványos állás	Biztosított	Állítási módja		Zárszerkezet típusa			Lezárható	Biztonsági betét	Állandóan zárva tartott	Váltófűtés
			Villamos	Helyszíni	Kampózárr	Zárnyelv	Spherolock				
2	E	X	X			X		X	EK		X
4	E	X	X			X		X	EK		X
1	E	X	X			X		X	EK		X
3	E	X	X			X		X	EK		X

2.2.7. Eszközök, kulcsok tárolás helye

A biztonsági betétek a szolgálati hely biztosítóberendezési jelfogó helyiségében vannak elzárva. A másodkulcsokat Szajol állomás forgalomirányítója őrzi.

2.2.23. Állomási útátjárók

Szelvény-szám	Sorompó jelölése	Biztosítás módja	Keresztezett közút	Visszajelentés helye
180+44	SR2	fény- és felsorompó	Kétpói út (4632)	Tiszatenyő/Szajol

Szolgálati helyek vázlatos helyszínrajzai

TISZATENYŐ állomás vázlatos helyszínrajza

Készítette: Sárvári Attila
 Módosítva: 2010.02.21. K3 kijárat jelző ábra módosítás

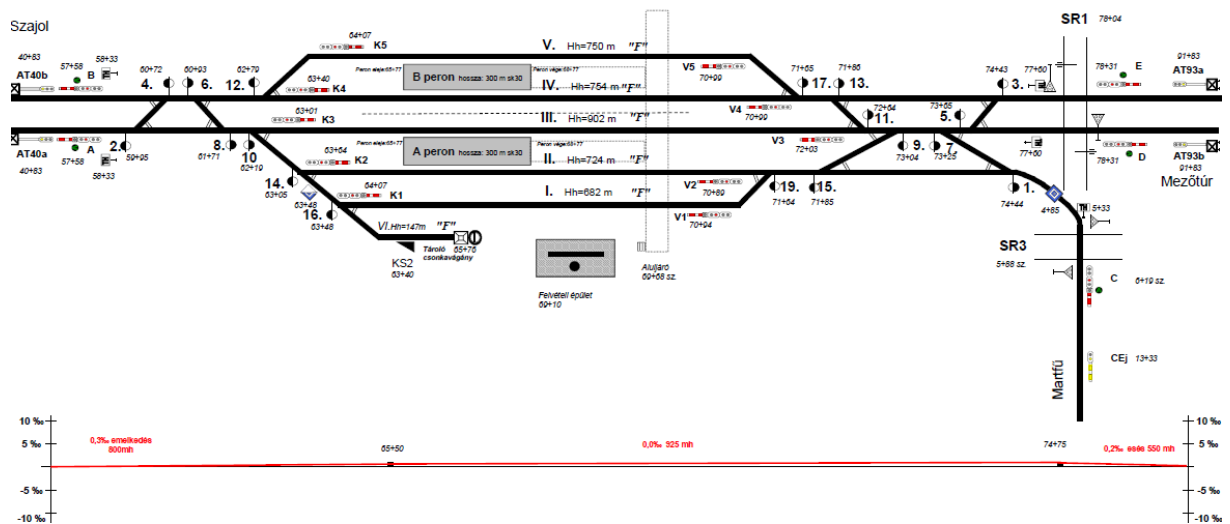

KÉTPÓ FORGALMI KITÉRŐ vázlatos helyszínrajza

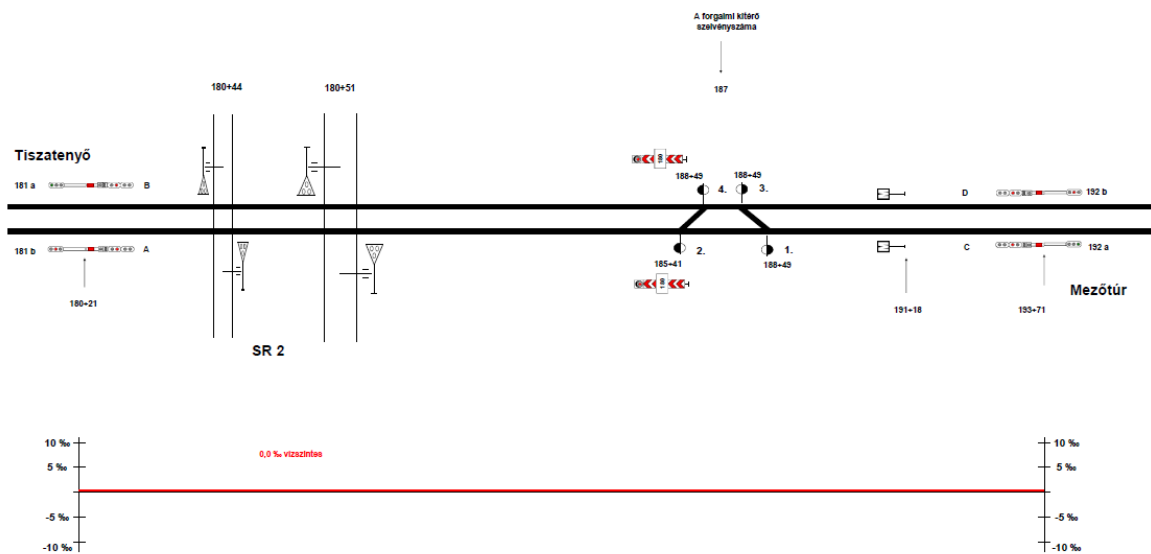

Szolgálati helyek villamos felsővezeték hálózatának kapcsolási rajzai

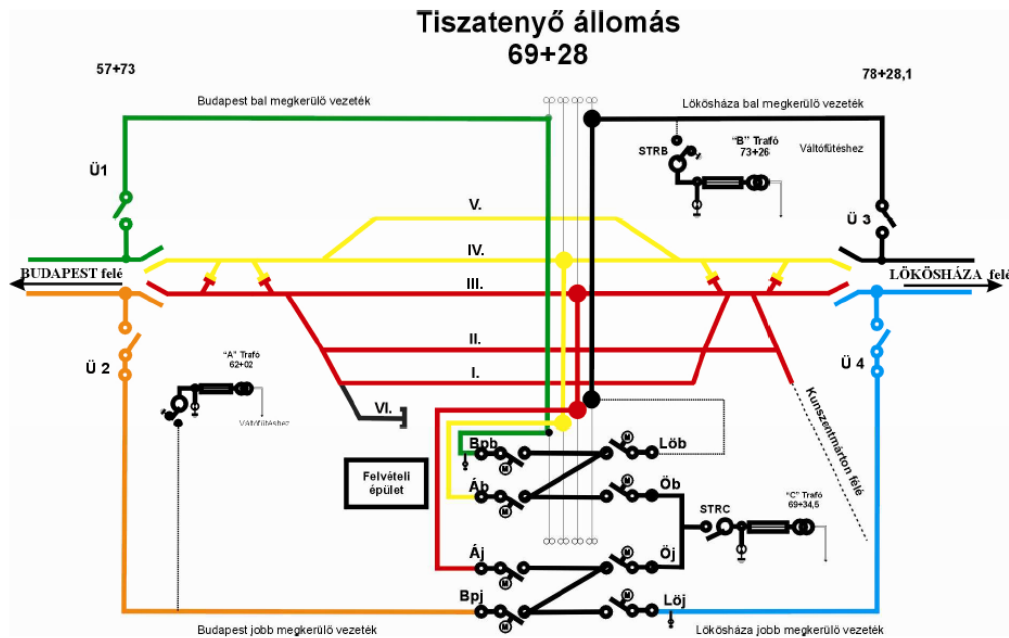

KÉTPÓ Forgalmi Kitérő

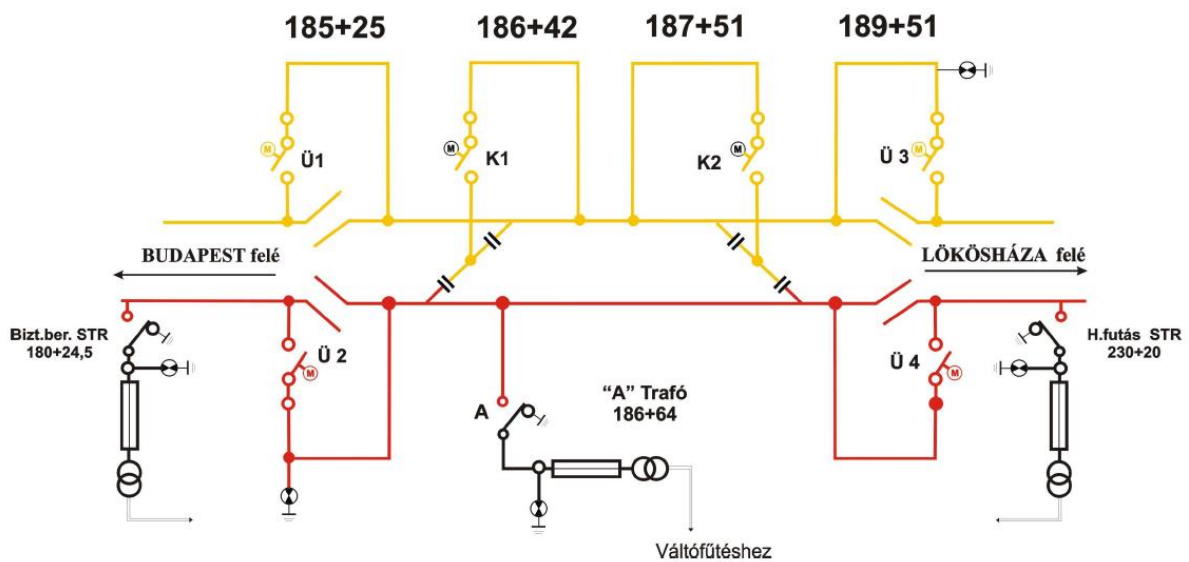

A biztosítóberendezés Kezelési Szabályzata