



PÁLYAVASÚTI TERÜLETI IGAZGATÓSÁG SZEGED
TERÜLETI FORGALMI OSZTÁLY SZEGED

42318/2022/MAV

Végrehajtási Utasítás

**Gyoma (kiz.) — Békéscsaba (kiz.) távvezérelt
vonalszakaszon és szolgálati helyeken a szolgálat végzésére**

Hatályba lépés időpontja: 2023 év 04. hó 01. nap

Érvényes: hatálybalépéstől visszavonásig

Összeállította:

Balázné Sipos Katalin
forgalmi technológiai szakelőadó II.

Felülvizsgálta:

Cseh Attila
osztályvezető

Ellenjegyezte:

Zseni Gábor
területi fogalomirányítási főnökségvezető

Jóváhagyta:

Bertalan Zsolt
forgalmi felügyeleti osztályvezető

Tartalomjegyzék

Módosítások előjegyzése.....	2
1. Általános előírások	6
1.1. A Végrehajtási Utasítás hatálya, tartalma és kezelése.....	6
1.1.1. A Végrehajtási Utasítás hatálya	6
1.1.2. A Végrehajtási Utasítás tartalma.....	6
1.1.3. A Végrehajtási Utasítás kezelése	6
1.2. Az önálló szolgálatvégzés feltételei	6
1.3. A vonal/vonalszakasz általános ismertetése	7
1.3.1. A vonal/vonalszakasz jellemzője.....	7
1.3.2. A szolgálati helyek jellemzői.....	7
1.4. Forgalmiszabályozás rendszere	7
1.5. Jelenlétes forgalmi szolgálattevők.....	7
1.6. Szolgálatra jelentkezés szabályozása.....	8
1.7. Parancskönyv.....	8
1.8. Elsősegélynyújtásnál figyelembe vehető és használható eszközök tárolási helye, a foglalkozás-egészségügyi orvos, név- és címjegyzéke. Véralkohol-vizsgálati doboz, alkoholos állapot vizsgálatára rendszeresített eszköz, készülék tárolási helye	9
2. Közlemények adására és vételére vonatkozó előírások	9
2.1. A vonalon/vonalszakaszon rendelkezésre álló távbeszélő értekező berendezések	9
2.2. Mozdonyvezetők bejelentkezésének szabályozása a vonalra/vonalszakaszra történő belépés előtt	11
3. Közlemények előjegyzése, dokumentálási kötelezettség	12
3.1. Forgalomirányító	12
3.2. Jelenlétes forgalmi szolgálattevő.....	13
4. Váltók, váltó- és vágányútellenőrzés.....	14
4.1. Váltó- és vágányútellenőrzés.....	14
4.1.1. A vonattányulással megérkezéséről történő meggyőződés módja	14
4.2. Váltógondozás, váltóvizsgálat	14
5. Útsorompók.....	15
5.1. Sorompókezelés.....	15
5.2. Eljárás nyíltvonali fényorompók használhatatlansága esetén	15
5.3. Eljárás állomási fényorompók használhatatlansága esetén.....	15
5.4. Jelzőőrök alkalmazása	15
6. Tolatószolgalat.....	16
6.1. A tolatás engedélyezése.....	16
6.2. Tolatás vezetőjének kijelölése, értesítés a tolatás engedélyezéséről	16
6.3. A tolatás vezetőjének teendői	16
6.4. A tolatás végrehajtása.....	16
6.5. A tolatás megszüntetése és folytatása.....	17
6.6. Tolatás a nyílt vonal felé	17
6.7. Rendkívüli tolatás	17
6.7.1. Rendkívüli tolatás vezető jegyvizsgálóval közlekedő személyszállító vonattal.....	17
6.7.2. Rendkívüli tolatás vonali tolatásvezetővel közlekedő nem személyszállító vonattal	18
6.8. Javítási, tisztítási stb. munkák engedélyezése, dokumentálása, járművek fedezése	18
6.8.1. Javító-, tisztító-, mosó-, töltő-, lefejtő és egyéb kijelölt mellékvágányokon végzett munkák engedélyezése, dokumentálása, járművek fedezése.....	18
6.8.2. Fővágányon végzett javítási, tisztítási stb. munka engedélyezése, dokumentálása, járművek fedezése.....	18

7. Védekezés járműmegfutamodás ellen	19
7.1. Megfutamodás elleni védekezés tolatás befejezése után	19
7.2. A járműmegfutamodás elleni védekezés valamennyi közlekedő, végállomásra vagy felosztató állomásra érkezett vonatoknál.....	20
7.3. Felelősség a megfutamodás elleni biztosításért.....	20
8. A vonatközlekedés lebonyolítása.....	20
8.1. Engedélykérés – adás.....	20
8.2. A vonat számának és előrelátható indulási idejének közlése	21
8.3. Elő- és visszajelentés	21
8.4. Rendelkezések közlése a vonatszeméllyzettel.....	21
8.4.1. A vonalszakasz állomásairól induló vonatok személyzetének értesítése.....	21
8.4.2. Vonatszemélyzet értesítése rendkívüli esetekben	22
8.5. A vonatok mozdonyvezetőinek indításra, áthaladásra történő felhatalmazása	22
8.6. Vonatok fogadása	22
8.6.1. Vonattalálkozások lebonyolítása.....	22
8.7. Szolgálat a vonatoknál.....	23
8.8. Munkavonatok közlekedtetése	23
8.9. Segélymozdonyok, segélyvonatok közlekedtetése.....	23
8.10. 6000 kg-nál könnyebb járművek közlekedtetése.....	23
9. Utastájékoztató	23
9.1. Utastájékoztató rendszerek általános leírása	23
9.2. Az utastájékoztató rendszerhez tartozó szolgálati helyek és utastájékoztató körzetek ..	24
9.3. Az utasperonok megközelítési időnormatívája.....	24
9.4. A rendszer kezelése normál üzemi körülmények idején	24
9.5. Rendkívüli üzemi körülmények (havaria) esetén az utastájékoztató szervezése és végrehajtása	25
9.6. Eljárás a berendezések használhatatlansága esetén	25
10. Rakodások engedélyezése	26
11. Építési és fenntartási munkák.....	26
11.1. A vonatforgalmat nem érintő, nem vágányzár keretében, az elsodrési határon kívül végzett munkák.....	26
11.2. A vonatforgalmat érintő, nem vágányzár keretében, az elsodrési határon belül végzett munkák	27
11.3. Pályaműködtetői kapacitásigény felhasználás	27
11.4. Munkavonatok közlekedtetése	27
12. Pályavasúti informatikai rendszerek kezelése	27
12.1. A munkahelyek adatai, az egyes munkahelyeken végzett feladatok meghatározása ..	27
12.2. Vonatösszeállítás közlése	28
12.2.1. Külső vonatfelvétel végrehajtása pályavasúti szolgáltatás keretében.....	28
12.2.2. Külső vonatfelvétel végrehajtása vasúti társasági munkavállalókkal	28
12.3. Vonatok készre jelentésével kapcsolatos előírások	29
12.4. Szolgáltatások kezelése	30
12.4.1. Részletes feladatkiírás.....	30
12.4.2. A részletes feladatkiírason nem kezelt szolgáltatások teljesítésével kapcsolatos helyi szabályozás	30
12.5. Zárt csoportú e-mail rendszer használatára vonatkozó helyi előírások szabályozása .	30
12.6. Az előre nem látott ideiglenes lassúmenetek nyilvántartásával, napi lassúmenet kimutatások kezelésével, kézbesítésével kapcsolatos előírások.....	31
12.7. Pályavasúti informatikai rendszerek meghibásodása	31
13. Eljárás biztosítóberendezés meghibásodása esetén.....	31

13.1. Hibák előjegyzése.....	31
13.2. Eljárás távvezérelt üzemmód meghibásodása esetén	31
13.3. Eljárás továbbhaladást tiltó jelzést adó főjelzők esetén.....	31
13.4. Különleges kezelések forgalmi feltételei.....	31
13.4.1. Hívójelzés kivezérlése	31
13.4.2. Kényszeroldás	32
13.4.3. Szigetelés kikapcsoló	32
13.4.4. Térközjelzők Megállj!-ra kapcsolása	32
13.4.5. Állomási főjelzők Megállj!-ra kapcsolása	32
13.5. Váltóellenőrzés, ha a forgalomirányító nem tud meggyőződni valamely váltó helyes állásáról, végállásáról	33
13.6. Vágányút ellenőrzése, ha a forgalomirányító a vágány foglaltságáról nem tud meggyőződni	33
13.7. Az önműködő térközbiztosító berendezés használhatatlansága miatti állomástávolságú közlekedés szabályozása.....	34
14. Rendkívüli események.....	34
14.1. Eljárás váltófelvágás esetén.....	34
14.2. Rendkívüli események, balesetek bejelentése	34
15. Egyéb előírások.....	35
15.1. Vagyonvédelem	35
15.2. Ellenőrzési kötelezettség	35
Mellékletek	36

1. Általános előírások

1.1. A Végrehajtási Utasítás hatálya, tartalma és kezelése

1.1.1. A Végrehajtási Utasítás hatálya

A Végrehajtási Utasítás (továbbiakban: VU) területi hatálya kiterjed:

A 120 sz. vasútvonal Gyoma (kiz.) – Csárdaszállás – Mezőberény – Murony – Békéscsaba (kiz.), távvezérelt vonalszakasz (továbbiakban: vonalszakasz) forgalomszabályozására.

A VU személyi hatálya kiterjed a Békéscsaba forgalomirányító 1. sz. munkahely kezelője – aki a vonalszakasz tekintetében forgalomirányítói feladatokat lát el – (továbbiakban forgalomirányító) által a vonalszakaszon, a nyílt vonalon és a vonatokon szolgálatot teljesítő munkavállalókra, továbbá a vonalszakaszon munkát végző MÁV Zrt., vasúti társaságok, valamint egyéb külső vállalkozás (idegen felek) munkavállalóira.

1.1.2. A Végrehajtási Utasítás tartalma

A VU tartalmazza a vonalszakaszon a forgalmi szolgálat szervezésére, irányítására, végzésére vonatkozó előírásokat.

Azokra az esetekre, amelyekre a VU nem tartalmaz eltérő előírásokat, a hatályos F.2. sz. Forgalmi Utasításban, F.2. sz. Forgalmi Utasítás Függelékeiben, valamint az F.1. sz. Jelzési Utasításban, rendelkezésekben, Végrehajtási Utasításokban, Kezelési Szabályzatokban előírtakat kell alkalmazni.

1.1.3. A Végrehajtási Utasítás kezelése

A VU karbantartásáért, módosításáért a pályahálózat működtető szegedi területi forgalmi osztálya a felelős.

A VU-t Mezőtúr, Békéscsaba állomásokon papír alapon és elektronikus formában, Gyoma, Csárdaszállás, Mezőberény, Murony állomásokon csak papír alapon kell hozzáférhető helyen tartani.

1.2. Az önálló szolgálatvégzés feltételei

Érvényes vizsgálával kell rendelkezni:

- A forgalomirányítóknak a VU teljes anyagából, az irányításuk alá tartozó vonalszakasz biztosítóberendezéseinek Kezelési Szabályzataiból, Békéscsaba állomás Állomási Végrehajtási Utasításból.
- Csárdaszállás, Mezőberény, Murony távvezérelt állomásokon szolgálatot teljesítő jelenlétes forgalmi szolgálattevőknek (továbbiakban: jelenlétes) a jelen VU rájuk vonatkozó anyagából, és a Kezelési Szabályzatokból.
- A vonalszakasszal szomszédos szolgálati helyek forgalomszabályozását végző forgalmi szolgálattevőinek, forgalomirányítóinak a jelen VU rájuk vonatkozó anyagából.
- A vonalszakaszon közlekedő vonatszemélyzetnek, forgalmi szolgálattal összefüggő tevékenységet végző munkavállalóknak a jelen VU rájuk vonatkozó anyagából.

A munkavezetőt és a munkavégzésért felelőst a VU rájuk vonatkozó előírásaiból kimutathatóan oktatni kell.

A vizsgáztatásokat a hatályos előírások alapján kell megtartani, valamint a képzéssel és vizsgáztatással kapcsolatos bizonylatokat kiállítani.

1.3. A vonal/vonalszakasz általános ismertetése

1.3.1. A vonalszakaszra vonatkozó adatok

A vonalszakasz, a 120. sz. vasútvonal vonatbefolyásolásra kiépített önműködő térközbiztosító berendezéssel ellátott, villamosított, kétvágányú vasútvonal részét képezi. A vasútvonalon GSM-R hálózat üzemel, a vasútvonal valamennyi állomása biztosított.

A vonalszakaszra vonatkozó adatok:

- Hossza: 30,9 km,
- Kiépítési sebesség: 160 km/h,
- pályasebesség: 120 km/h,
- engedélyezett vonathossz: 750 m,
- tengelyterhelés: 225 KN,
- általános fékút: 1000 m.

1.3.2. A szolgálati helyek jellemzői

Szolgálati hely	Típusa	Biztosítóberendezés típusa
Csárdaszállás	Távvezérelt állomás	ELEKTRA2
Mezőberény	Távvezérelt állomás	ELEKTRA2
Murony	Távvezérelt állomás	ELEKTRA2

1.4. Forgalm szabályozás rendszere

Békéscsaba állomáson ELEKTRA 2 típusú EBO2 kezelői rendszerrel ellátott, egyközpontos, tolatóvágányutas, váltó- és vágányfoglaltság ellenőrzéses elektronikus biztosítóberendezés üzemel, amellyel Csárdaszállás, Mezőberény valamint Murony állomások távvezérlése történik. A távvezérelt vonalszakaszon önműködő térközbiztosító berendezés üzemel, az erre telepített BUES 2000 típusú elektronikus fény- és félsorompó berendezésekkel, melyek az emelt sebességű vonatközlekedés elvei szerint működnek.

A forgalomirányító Békéscsaba állomásról a forgalomirányító 1. sz. munkahelyről közvetlenül, távvezérléssel irányítja a vonalszakasz forgalmát. A vonali és állomási berendezések kezelését az ELEKTRA EBO2 felületen, annak Kezelési Szabályzata szerint végzi, valamint ellenőrzi.

A szolgálatával kapcsolatos rendelkezéseit a távvezérelt szolgálati helyeken, a nyílt vonalon és a vonatokon valamennyi szolgálatot teljesítő, munkát végző MÁV Zrt., vasúti társaságok, Vállalkozó vasúti társaság, valamint egyéb külső vállalkozás (idegen felek) munkavállalói kötelesek tudomásul venni és végrehajtani.

1.5. Jelenlétes forgalmi szolgálattevők

A vonalszakaszon lévő állomásokra (Csárdaszállás, Mezőberény, Murony) jelenlétes kirendelése szükséges, ha:

- a) a távvezérlés használhatatlan, vagy a biztosítóberendezési meghibásodás mértéke lehetetlenné teszi a távvezérelt üzemmód használatát, valamint forgalmi személyzetet igénylő rendkívüli esemény következik be;
- b) valamely karbantartási, pályaműködtetői kapacitásigény felhasználás vagy egyéb vasútvállalati tevékenység szükségessé teszi a jelenlétét, és a kivitelező vagy vasútvállalat megrendelte;
- c) a pályahálózat működtető területi forgalmi szolgálati felsőbbbsége erről írásban rendelkezik.

Az a) alpontban felsorolt rendkívüli esetekben a jelenlétes kirendeléséről a területi főüzemirányító köteles gondoskodni.

A b) - c) alpontokban felsorolt esetekben jelenlétes kirendeléséről Békéscsaba Forgalmi Csomóponti Főnökség köteles gondoskodni.

Az a) alpontban felsorolt esetekben a jelenlétes helyszínre juttatása történhet vasúti járművel, szolgálati vagy saját gépjárművel, valamint szükség esetén a műszaki szakszolgálatok készenléti gépjárműve is igénybe vehető. Az alkalmazható közlekedési eszközről, a lehetőségek mérlegelése után, a területi főüzemirányító dönt.

A jelenlétes feladatai:

- A szolgálat megkezdését, befejezését köteles a forgalomirányítónak bejelenteni és a Fejrovas előjegyzési naplóban előjegyezni.
- Adja és veszi a vonatok közlekedésével kapcsolatos valamennyi közleményt.
- Vonatok fogadása, megfigyelése.
- A forgalomirányító elrendelése alapján, szükség esetén, helyi üzemmódban kezeli az állomás biztosítóberendezését.
- A forgalomirányító rendelkezésére váltó- és vágányút ellenőrzés megtartása, váltó biztonsági betéttel történő lezárása, annak eltávolítása.
- A forgalomirányító utasítására Írásbeli rendelkezés kiállítása, kézbesítése.
- Vezeti rovatainak megfelelően időazonosan és időrendben a Fejrovas előjegyzési naplót és a Hibaelőjegyzési könyvet.
- A forgalomirányító utasítása alapján kiállítja és kézbesíti a Rakodási engedélyt.
- Balesetekről, rendkívüli eseményekről haladéktalanul köteles értesíteni a forgalomirányítót, állomásfőnököt, valamint a forgalomirányító utasítására az Értesítési Rendszerben előírt szerveket.
- Pályaműködtetői kapacitásigény felhasználás esetében végzi a kiadott utasításban, forgalmi technológiában meghatározott feladatokat.

1.6. Szolgálatra jelentkezés szabályozása

A forgalomirányítók a Békéscsaba állomás Állomási Végrehajtási Utasításában és a Kollektív Szerződés Helyi Függelékének 2. sz. mellékletében szabályozottak szerint kötelesek szolgálatra jelentkezni.

A jelenlétesek szolgálatváltása során, a szolgálatra jelentkező jelenlétes a szolgálati beosztásban megjelölt időben köteles szolgálatra jelentkezni, kivéve az operatív elrendelt kirendelési eseteket. Valamennyi esetben a szolgálat felvételekor a forgalomirányítónak kötelesek bejelentkezni.

1.7. Parancskönyv

A távvezérelt állomásokra vonatkozó pályavasúti Parancskönyv Békéscsaba állomáson a földszinti forgalmi iroda előterében van elhelyezve.

Amennyiben valamely távvezérelt állomásra jelenlétes, vonali tolatásvezető szükséges, akkor a távvezérelt állomásokra vonatkozó Parancskönyvi rendelkezést már Békéscsaba állomáson köteles(-ek) tudomásul venni. Tudomásul vétel tényét az adott állomás illetékes munkavállalói felügyelik, ellenőrzik.

1.8. Elsősegélynyújtásnál figyelembe vehető és használható eszközök tárolási helye, a foglalkozás-egészségügyi orvos, név- és címjegyzéke. Véralkoholvizsgálati doboz, alkoholos állapot vizsgálatára rendszeresített eszköz, készülék tárolási helye

Elsősegélynyújtáshoz szükséges mentődoboz, véralkohol-vizsgálati doboz és az ahhoz tartozó nyilvántartás Békéscsaba állomáson a földszinti forgalmi irodában van elhelyezve. Az alkohol teszter, a földszinti forgalmi iroda mellett, annak előterében került elhelyezésre.

Rendelők, kórházak	címe	telefonszám
Foglalkozás-egészségügyi orvos	Békéscsaba Baross utca 34. sz. alatti MÁV-rendelő.	66/327-448
Orvosi ügyelet	Békéscsaba Gyulai út	66/441 - 411
Réthy Pál Korház és Rendelőintézet	Békéscsaba Gyulai út	66/441-411

2. Közlemények adására és vételére vonatkozó előírások

2.1. A vonalszakaszon rendelkezésre álló távbeszélő értekező berendezések

A forgalomirányító és a távvezérelt vonalszakaszon szolgálatot teljesítő vonatszemélyzet, (valamint más szolgálati helyek személyzete) közötti értekezés céljára az alábbi távközlő berendezések szolgálnak:

GSM-R:

Üzemirányító Központ:

Helyszín neve	Terminál neve	CT7 szám	MSISDN szám
Területi Főüzemirányító	SGUIKP-TFUZIR-01	76133390	+36388881620
Szajol-Békéscsaba forgalmi vonalirányító 600	SGUIKP-VONIR-01	76141201	+36388881600
MÁV-Start Területi Személyszállítási főirányító	SGUIKP-MAVS-01	76232490	+36388881621
MÁV-Start Területi Vontatási főirányító	SGUIKP-MAVS-02	76133590	+36388881622

Állomások:

Helyszín neve	Terminál neve	CT7 szám	MSISDN szám
Békéscsaba forgalmi iroda (forgalomirányító)	BCSABA-VREND-01	76331602	+36388881633
Csárdaszállás forgalmi iroda	DeskfocX rádiós eszköz	8881858	+36388881858
Mezőberény forgalmi iroda	DeskfocX rádiós eszköz	8881859	+36388881859
Murony forgalmi iroda	DeskfocX rádiós eszköz	8881860	+36388881860
Békéscsaba forgalmi iroda (főrendelkező)	BCSABA-FORG-01	76331302	+36388881631
Mezőtúr forgalmi iroda (forgalomirányító)	MEZOTUR-FORG-01	76371302	+36388881630
Lőkősháza forgalmi iroda (rendelkező forgalmi szolgálattelvő)	LOKOSHAZ-FORG-01	76391302	+36388881634
Szajol forgalmi iroda (főrendelkező)	SZAJOL-FORG-01	72190802	+36388881249
Szajol forgalmi iroda (külső forgalmi szolgálattelvő)	SZAJOL-FORG-02	72116002	+36388881250

Szolnok Pagoda „I. –es állító központ” (Főrendelkező)	SZOLNOK-FORG-01	72110602	+36388881242
Szolnok-rendező „6-os őrhely” (Forgalmi szolgálattevő)	SZOLNOK-6ORH-01	72141202	+36388881247
Szolnok „5-ös őrhely” (Forgalmi szolgálattevő)	SZOLNOK-5ORH-01	72140902	+36388881248

A CT7 szám a GSM-R rendszeren belüli hívásokra szolgál, az MSISDN szám közcélú vagy MÁV távbeszélő hálózatból hívható.

Mobiltelefon:

- Békéscsaba forgalomirányító (1. sz. munkahely kezelő): 06-30/565-57-17
- Békéscsaba forgalomirányító (2. sz. munkahely kezelő): 06-30/565-57-11
- Békéscsaba állomás főrendelkező forgalmi szolgálattevő 06-30/565-57-12
- Mezőtúr forgalomirányító 06-30/565-57-19
- Adatrögzítő központ 06-30/504-48-78

Vasútiüzemi telefon:

- Békéscsaba forgalomirányító (1 sz. munkahely kezelő) 06/33-16
- Békéscsaba forgalomirányító (2. sz. munkahely kezelő): 06/33-18
- Csárdaszállás állomás jelenlétes: 06/37-77
- Mezőberény állomás jelenlétes: 06/34-20
- Murony állomás jelenlétes: 06/34-21
- Békéscsaba állomás főrendelkező forgalmi szolgálattevő 06/33-13
- Mezőtúr Forgalomirányító 06/37-13
- Adatrögzítő központ: 01/48-78
- Területi főüzemirányító 06/13-33
- 600-as forgalmi vonalirányító 06/86-61
- MÁV-START Zrt. Területi személyszállítási főirányító 06/23-24
- FET diszpécser 06/33-21

A GSM-R elérhetőségek, a technológiai célú mobiltelefonok, továbbá a forgalomirányítók vasútiüzemi telefonja hangrögzítőbe vannak bekötve.

Pályatelefon:

A távvezérelt vonalszakaszon Tronix gyártmányú SVT típusú nyíltvonali távbeszélő rendszer üzemel.

Távvezérelt üzemmódban:

Pályatelefonnal értekezés lehetséges az állomásközi távbeszélő vonalon keresztül a nyílt vonalról és viszont a forgalomirányítóval és a forgalmi vonalirányítóval, Murony, Mezőberény és Csárdaszállás állomások jelenlétesével.

SVT pályatelefon: Kezelő készüléke a távvezérelt állomások forgalmi irodáiban.

Utastást adó hangszórós távbeszélő:

A vonalszakasz szolgálati helyein a váltó- és tolatási körzetekben elhelyezett utastást adó hangszórós távbeszélőkön keresztül közvetlen kapcsolat létesíthető a forgalomirányítóval, mely lehetővé teszi az utastások közlését és nyugtázását.

Egyéb értekező berendezés:

A várótermekben és a "B" peronon található infóoszlopok segélyhívásra is alkalmasak. Az érkező segélyhívást a forgalomirányító fogadja és teszi meg a helyzetnek megfelelően a szükséges intézkedéseket.

2.2. Mozdonyvezetők bejelentkezésének szabályozása a vonalra/vonalszakaszra történő belépés előtt

A bejelentkezés szabályozása vonatkozik az alábbiakban felsorolt, egymáshoz csatlakozó távvezérelt, távkezelt vonalrészekben közlekedő vonatok jármű- és mozdonyvezetői részére:

Távkezelt, távvezérelt vonalszakasz	Forgalomszabályozást végző szolgálati hely	Forgalomirányító telefonszáma
Szolnok (kizár) – Millér – Szajol (kizár)	Szolnok forgalomirányító	+36-1-512-1500
Szajol – Tiszatenyő – Mezőtúr (kizár)	Szajol forgalomirányító	+36-1-512-1908
Mezőtúr (bezár) – Gyoma – Csárdaszállás (kizár)	Mezőtúr forgalomirányító	+36-1-516-3713
Mezőtúr (kizár) – Gyoma (kizár) – Csárdaszállás – Mezőberény – Murony – Békéscsaba (kizár)	Békéscsaba forgalomirányító	+36-1-516-3316
Törökszentmiklós – Fegyvernek-Örményes – Kisújszállás (bezár)	Püspökladány 1 sz. forgalomirányító	+36-1-513-6135 vagy +36 30-507 5933
Karcag – Kaba (kizár)	Püspökladány 2 sz. forgalomirányító	06-1-513-6133 vagy 06-30-652-0030

A páratlan számú vonatok mozdonyvezetői a vonalszakaszra történő belépés előtt, továbbá valamennyi vonat mozdonyvezetője a vonalszakasz állomásáról történő indulást megelőzően legalább 10 perccel köteles a forgalomirányítónál bejelentkezni.

A mozdonyvezetők részéről a bejelentkezéseket olyan időben kell megtenni, hogy a késedelmes bejelentkezés miatt a vonatot ne kelljen feltartóztatni.

A mozdonyvezető jelentkezése	A forgalomirányító nyugtázása
„A számú vonat mozdonyvezetője a forgalomirányítónál jelentkezik. A mobiltelefon száma: 06-XX-XXX-XXXX. (Név, az a hely ahonnan az értekezés történik.)”	A forgalomirányító a számú vonat jelentkezését vette. Visszaismétlem a mobiltelefon számát: 06-XX-XXX-XXXX. (Név)”

A mozdonyvezető részéről történő bejelentkezéskor a forgalomirányító a telefonszámot egyeztetni köteles az informatikai rendszerekben szereplő telefonszámmal. Egyezés esetén a mozdonyvezető elérhetőségének előjegyzése elmaradhat. Ha nem egyezik a telefonszám vagy nem egyeztethető, akkor a mozdonyvezető elérhetőségét a forgalomirányító a Fejrovatos előjegyzési napló adott vonathoz tartozó sorának Megjegyzés rovatába köteles előjegyezni.

Amennyiben a mozdonyvezető nem jelentkezett be (értekező berendezés vagy GSM-R) a vonalszakaszra történő belépés előtt, akkor a forgalomirányító nem adhat engedélyt, a vonalszakaszról történő indulás előtt nem kezelhet jelzőt az adott vonat részére. Ebben az esetben a forgalomirányító a helyzetet tisztázni köteles az informatikai rendszereken keresztül, vagy a helyzetnek megfelelően Békéscsaba forgalomirányító 2. sz. munkahely kezelőjét igénybe véve.

Bejelentkezést követően, ha a mozdonyvezető hívószáma bármely ok miatt megváltozik, akkor a mozdonyvezető új bejelentkezéssel köteles ezt a forgalomirányító tudomására hozni.

3. Közlemények előjegyzése, dokumentálási kötelezettség

3.1. Forgalomirányító

A vonalszakasz forgalomirányítására használt rendszer valamennyi gépi információt rögzít és a gépi naplóban automatikusan előjegyez.

A forgalomirányító a vonalszakaszra vonatkozóan a Fejrovatos előjegyzési naplóban az F.2. sz. Forgalmi Utasításban és az F.2. sz. Forgalmi Utasítás Függelékeiben előírtakon, felsoroltakon túlmenően a következőket köteles előjegyezni:

- A távvezérelt állomásokon szolgálatba lépő jelenlétes szolgálatának megkezdési és befejezési időpontját.
- A távvezérelt állomások biztosítóberendezésének helyi üzemmódban történő átkapcsolásának és visszakapcsolásának időpontját.
- A távvezérelt állomások biztosítóberendezésének helyi üzemben történő kezelése esetén a vágányútbeállítás elrendelésének és bejelentésének idejét.
- A rendelkezésre álló értekező berendezésen a mozdonyvezető részére adott közlekedéssel, tolatással kapcsolatos rendelkezés szövegét.
- Vonalszakaszon a váltók gondozásának kezdetére és időtartamára adott engedélyeket.
- A vonalszakaszon a pályaműködtetői kapacitásigény felhasználással kapcsolatban adott-vett közleményeket, nem vágányzár keretében végzett munkák engedélyezését és a befejezésről kapott bejelentést.
- Rakodási engedélyek, munkaengedélyek kiadására és visszavonására vonatkozó rendelkezést.
- Kulccsal lezárható kocsifogó alátétek felhasználását.
- Távvezérelt állomásról induló MRN vonatok esetén a 6. sz. rovatba a vágányszám mellé az állomás rövidített megnevezését: Csárdaszállás: „Cssz”, Mezőberény: „Mb” Murony: „Mu” kifejezést.
- A távvezérelt állomások forgalmi irodájába belépő, vagy onnan távozó személyek nevét és idejét, amikor jelenlétes nem teljesít szolgálatot, a forgalomirányító az általa vezetett Fejrovatos előjegyzési naplóban a forgalmi irodába belépő továbbá onnan távozó személy pedig a forgalmi irodában elhelyezett Fejrovatos előjegyzési naplóban köteles előjegyezni.
- Vonali tolatásvezető által végzett körzetbejárás megkezdését, befejezését és a megállapított hiányosságokat, valamint azt is, ha hiányosság nem került megállapításra.

- A forgalomirányító köteles a Villamos üzemnaplóba előjegyezni valamennyi személyzetnélküli állomáson végrehajtott kapcsolást, attól függetlenül, hogy részt vett-e a kapcsolási folyamatban.

A villamos üzemi naplóban a vonalszakaszra vonatkozóan tett bejegyzéseket az érintett szolgálati hely megnevezésével ki kell egészíteni.

A gépi Hibanapló az eseményeket a Kezelési Szabályzat szerint időrendi sorrendben automatikusan rögzíti.

Az ELEKTRA2 rendszerrel kapcsolatos eseményeket Hibaelőjegyzési könyvben kell előjegyezni.

A távvezérelt állomások biztosítóberendezéssel kapcsolatos hibáinak előjegyzésére a forgalomirányítónál egy Hibaelőjegyzési könyv szolgál.

3.2. Jelenlétes forgalmi szolgálattevő

Ha Csárdaszállás, Mezőberény vagy Murony állomáson jelenlétes teljesít szolgálatot, az általa vezetett dokumentumok, nyomtatványok:

- Fejrovatos előjegyzési napló,
- Hibaelőjegyzési könyv,
- Írásbeli rendelkezés,
- Rakodási engedély.

A jelenlétes a Fejrovatos előjegyzési naplóban az F.2. sz. Forgalmi Utasításban és az F.2. sz. Forgalmi Utasítás Függelékeiben előírtakon túlmenően a következőket köteles előjegyezni:

- a biztosítóberendezés helyi üzemmódba történő kiadását és visszavételét időpont megjelöléssel,

- szükség esetén az állomásbejárás megtartását és a megállapított hiányosságokat,
- a vágányútbeállítás elrendelésének és bejelentésének idejét,
- váltó biztonsági betéttel történő lezárását a váltó számának és állásának megjelölésével, a biztonsági betét váltóról történő eltávolítását a váltó számának megjelölésével,

- a forgalomirányító által a tolatások megkezdésére és időtartamára adott engedélyeket,

- kulccsal lezárható kocsifogó alátétek felhasználását és visszaadását,

- az állomáshoz csatlakozó állomásközökben és az állomáson nem vágányzár keretében végzett munkákra, továbbá az ezekkel kapcsolatosan bevezetett sebességkorlátozásokra vonatkozó közleményeket,

- az állomáshoz csatlakozó állomásközökben és az állomáson pályaműködtetői kapacitásigény felhasználásra vonatkozó közleményeket,

- a szolgálat felvételét és befejezését, folytatólagos szolgálat esetén a szolgálatátadást,

- az állomásközben a követési rend ideiglenes megváltoztatására, és a visszatérésre vonatkozó közleményt,

- a nyílt vonali és állomási rakodásról, valamint ezek befejezéséről szóló értesítést,

- az előre látható indulási idő közlését,

- távolbalátás korlátozottságát és megszűnését.

A Hibaelőjegyzési könyvben a jelenlétes az alábbiakat köteles előjegyezni:

- szolgálatátadás,

- pálya, távközlő- és biztosítóberendezési hibákat.

A hibák bejelentését a forgalomirányító köteles végezni. A hibák előjegyzése, bejelentése és kivezetése érdekében a forgalomirányító és a jelenlétes kötelesek egymást értesíteni. A

távvezérelt állomáson a Helyreállítás rovatba esetlegesen bejegyzett szöveget a jelenlétes köteles a forgalomirányító részére közölni.

4. Váltók, váltó- és vágányútellenőrzés

4.1. Váltó- és vágányútellenőrzés

Vonatközlekedés és tolatás részére a váltókat és a kisiklasztó sarukat távvezérelt üzemmódban a forgalomirányító, helyi üzemmódban a távvezérelt állomáson a jelenlétes állítja.

A berendezés üzemszerű működése esetén a váltó- és vágányút ellenőrzést a kezelő felület „lupe” képezéssel kiértékelésével kell megtartani.

A meg nem engedett vonatmozgások és tolatási mozgások megszüntetéséről jól működő kamerarendszer esetén a monitorkép kiértékelésével, valamint a biztosítóberendezés Kezelési Szabályzatában foglaltak alapján kell meggyőződni. Amennyiben ezekről kétséget kizáró módon nem lehet meggyőződni, akkor a tolatásvezető vagy a vonatszemélyzet útján kell érdeklődni annak megtörténtéről.

4.1.1 A vonat tényleges megérkezéséről történő meggyőződés módja

Ellenkező irányú, valamint állomástávolságú közlekedés esetén követő vonat ugyanazon vágányra történő indítás előtt amennyiben a biztosítóberendezésen a forgalomirányító az állomásköz (valamely térköz) látszólagos foglaltsága, vagy a biztosítóberendezés visszajelentésének hiánya miatt nem tud meggyőződni a vonat távvezérelt állomásra történő teljes megérkezéséről, az alábbiak szerint kell eljárni:

- Amennyiben a forgalomirányító személyzet nélküli szolgálati helyen felszerelt kamerák segítségével bármely ok miatt kétséget kizáró módon nem tud meggyőződni a vonat teljes megérkezéséről (elhaladásáról), akkor köteles a helyzetet tisztázni az adott vonat személyzete, vagy az állomáson tartózkodó más vonat személyzetének közreműködésével.
- Ha a távvezérelt állomáson van jelenlétes, akkor a forgalomirányító rendelkezése szerint ő köteles a vonat megérkezéséről (elhaladásáról) meggyőződni.
- Amennyiben a fentiek közül egyik sem teljesül, a vonat teljes megérkezéséről a következő, forgalmi személyzettel rendelkező állomáson kell meggyőződni és jelenteni a forgalomirányító részére. A jelentésig az adott vágányra tilos vonatot indítani.

4.2. Váltógondozás, váltóvizsgálat

A váltógondozást, váltóvizsgálatot Csárdaszállás állomáson a Mezőtúr pályafenntartási szakasz, Mezőberény és Murony állomásokon a Békéscsaba pályafenntartási szakasz illetékes munkavállalója végzi.

A váltógondozás, váltóvizsgálat megkezdése előtt, a váltók gondozásával vagy vizsgálatával megbízott munkavállaló köteles mobiltelefonon, vagy a váltókörzetben lévő utasítást adó hangszórós berendezésen a forgalomirányítótól a munkavégzésre engedélyt kérni, a váltóvizsgálat, váltógondozás befejezését részére bejelenteni. A forgalomirányító pontosan meghatározott időtartamra adhat engedélyt. Az adott engedélyt az időpont (... óra ... perctől — ... óra ... percig) szolgálati hely (név) és körzet megjelölésével a Fejrovas előjegyzési naplóba elő kell jegyezni.

A váltók állítását a váltógondozást, váltóvizsgálatot végző munkavállaló esetről-esetre köteles a forgalomirányítótól kérni.

A váltók gondozására engedélyezett időben az adott váltón a biztosítóberendezés egyéni kizárás funkcióját kell alkalmazni a váltógondozó testi épségének megóvása érdekében.

A váltógondozást, váltóvizsgálatot végző munkavállalót a közlekedő vonatokról a forgalomirányító köteles az utasítást adó hangszórós távbeszélőn vagy mobil telefonon értesíteni, a váltógondozást, váltóvizsgálatot végző munkavállaló az értesítést köteles nyugtázni.

5. Útsorompók

5.1. Sorompókezelés

A távvezérelt vonalszakasz állomási és nyíltvonali fénysorompóival kapcsolatos műveleteket a Kezelési szabályzatban előírtak szerint a forgalomirányító végzi.

5.2. Eljárás nyíltvonali fénysorompók használhatatlansága esetén

A nyíltvonali félsorompóval kiegészített fénysorompók használhatatlansága esetén a forgalomirányító köteles értesíteni a biztosítóberendezési diszpécser, és az érintett szomszédos állomás forgalmi szolgálattevőjét (forgalomirányítóját).

A vonatszemélyzetet az 1. melléklet 1.3. pontban meghatározott nyíltvonali fénysorompók esetén értesíteni kell a nyíltvonali fénysorompók használhatatlanságáról a Kezelési Szabályzat előírásai szerint.

5.3. Eljárás állomási fénysorompók használhatatlansága esetén

Állomási fénysorompó használhatatlansága esetén a forgalomirányító köteles értesíteni a biztosítóberendezési diszpécser.

Távvezérelt állomásokon, ha az állomási félsorompóval kiegészített fénysorompón a villogó fehér fény megmarad, a Kezelési Szabályzatban előírtak szerint a villogó fehér fényt a forgalomirányító köteles lekapcsolni.

Ha ez nem lehetséges, akkor köteles intézkedni a biztosítóberendezési szakszolgálat felé a fehér fény lekapcsolására és a fénysorompó megjavítására.

Állomási fénysorompó használhatatlansága esetén a fénysorompó használhatatlanságáról (a közút felé sötét vagy megtévesztő villogó fehér fényrel jelzést adó esetén is) a közlekedő vonatok személyzetét (be- vagy kijáró vonatokat egyaránt) a forgalomirányító élőszóval köteles értesíteni.

5.4. Jelzőőrök alkalmazása

A jelzőőrök részére a Menetidők táblázatos kimutatását állomásközönként és a Fejrovatos előjegyzési naplót a forgalomirányító köteles átadni. Gyoma- Csárdaszállás állomásközre vonatkozóan a dokumentumokat átadhatja Mezőtúr forgalomirányító, a Békéscsaba – Murony állomásközre vonatkozóan Békéscsaba főrendelkező is. A jelzőőr szolgálatának ellátásához szükséges egyéb eszközökről és feltételekről a jelzőört biztosító szervezeti egység vagy külső vállalkozó köteles gondoskodni.

6. Tolatószolgalat

6.1. A tolatás engedélyezése

Tolatást a forgalomirányító élőszóval engedélyez.

Amennyiben a vonattal előre tervezetten tolatást (Pl. kocsik ki-besorozás, átállítás stb.) kell végezni, akkor a menetvonal tulajdonos vasúti társaság köteles vezető jegyvizsgálót vagy vonali tolatásvezetőt biztosítani.

A tolatás tényleges megkezdéséhez a rendelkezésre álló értekező berendezésen engedélyt kell kérni a forgalomirányítótól.

Abban az esetben, ha az állomáson jelenlétes teljesít szolgálatot, akkor a forgalomirányító hozzájárulásával a tolatást ő is engedélyezheti.

6.2. Tolatás vezetőjének kijelölése, értesítés a tolatás engedélyezéséről

A tolatást a forgalomirányító technológiai célú mobiltelefonon vagy utasítást adó hangszórós távbeszélő hangrendszeren engedélyezi. Ő ad utasítást a tolatás megszüntetésére és újbóli folytatására is. Távvezérelt üzemmódban a tolatásvezető, vonali tolatásvezető, vezető jegyvizsgáló a külsőtéri hangos berendezésen keresztül, vagy mobiltelefonon közvetlenül tartja a kapcsolatot a forgalomirányítóval, ezeken az értekező berendezéseken történik a közlemények adása, nyugtázása.

Abban az esetben, ha nincs jól működő rádiókapcsolat a mozdonyvezető és a tolatás vezetője között, akkor az állomáson tolatás csak annyi járművel végezhető, hogy a jelzéseket a mozdonyvezető biztonságosan meg tudja figyelni.

6.3. A tolatás vezetőjének teendői

A tolatás megkezdése előtt körzetbejárást köteles tartani a tolatás vezetője, ha a távvezérelt állomáson járműmegfutamodás ellen biztosított mozdony nélküli szerelvények, járművek, járműcsoportok vannak. A körzetbejárási kötelezettsége csak az állomás érintett területére, körzetére terjed ki. A körzetbejáráskor a tolatás vezetője köteles a forgalomirányító részére jelentést tenni a körzetbejárást tényleges megtartásáról és a megállapított hiányosságokról. A forgalomirányító köteles ezt előjegyezni a Fejrovas előjegyzési naplóba.

6.4. A tolatás végrehajtása

Mezőberény állomáson az állomási vágányokon, valamint Csárdaszállás állomáson az állomási vágányokon és a saját célú vasúti pályahálózaton végzendő tolatásokhoz szükséges technológiai létszám: 1 fő vonali tolatásvezető.

Murony állomáson az állomási vágányokon végzendő tolatáshoz szükséges technológiai létszám: 1 fő vonali tolatásvezető. A saját célú vasúti pályahálózaton történő tolatás alkalmával a vágányt keresztező útátjáró fedezéséről a vonali tolatásvezetőnek, tolatásvezetőnek kell gondoskodni. Emiatt a kiszolgáláshoz szükséges minimális technológiai létszám: 1 fő vonali tolatásvezető és 1 fő vonali kocsirendező.

A tolatás vezetőjének a tolatásban érintett váltók, kisiklasztó saruk állítását, szükség esetén az állomási útsorompók lezárását kérnie kell a forgalomirányítótól, helyi üzemmód esetén a jelenlétestől. Helyi üzemmódban, ha a berendezést a jelenlétes kezeli, a forgalomirányító a mozgások megkezdésére csak a tolatóvágányút beállításáról szóló jelentés vétele után adhat engedélyt. Az állomási útsorompó felnyitásának lehetőségéről, tájékoztatni kell annak kezelőjét. A vonali tolatásvezető, tolatásvezető a tolatás tényleges befejezéséről, valamint a vonatforgalom miatt történő megszüntetéséről a forgalomirányítónak köteles jelentést tenni. Távvezérelt állomásokon az egyedül közlekedő mozdony csak a forgalomirányító engedélyével mozoghat. A mozgás szabályozását a forgalomirányító az F.2. sz. Forgalmi utasítás előírásai szerint végzi.

Több mozdony egy időben ugyanazon vágányon csak összekapcsolva közlekedhet. A távvezérelt állomásokon féksarut alkalmazni, valamint szalasztani tilos!

6.5. A tolatás megszüntetése és folytatása

A tolatás vezetője a tolatás befejezéséről, valamint a vonatforgalom miatt történő megszüntetéséről köteles a rendelkezésre álló értekező berendezésen a forgalomirányító részére jelentést tenni. Tolatás befejezésekor vagy megszüntetésekor a tolatás vezetője és a mozdonyvezető felelős azért, hogy a vonat és a járművek a biztonsági határjelzők között helyezkedjenek el. A tolatás vezetője erről a helyszínen köteles meggyőződni.

A tolatás folytatására a forgalomirányítótól engedélyt kell kérni.

6.6. Tolatás a nyílt vonal felé

Tolatási határjelzõn túl csak a forgalomirányító külön engedélyével szabad tolatni. A Tolatási határjelzõn túli tolatásra a forgalomirányító csak akkor adhat engedélyt, ha a szolgálati hely felé az adott vágányon nincs vonat útban, és a szomszédos szolgálati hely forgalmi szolgálattelvõje (forgalomirányítója) hozzájárult a nyílt vonal felé történõ tolatáshoz.

6.7. Rendkívüli tolatás

Rendkívüli tolatás alkalmával a tolatást a vezető jegyvizsgáló vagy vonali tolatásvezető vezetheti. Ha nem személyszállító vonatból járművet kell kisorozni, a tolatás végrehajtásához vonali tolatásvezetőt kell biztosítani. A vonali tolatásvezető biztosításáról a menetvonal tulajdonos vasúti társaság köteles gondoskodni. A vasúti társaságot a rendkívüli tolatásról a forgalomirányító a 600-as forgalmi vonalirányító által a területi főüzemirányító útján köteles értesíteni.

Vonatkísérő személyzet nélkül közlekedő vonatnál, rendkívüli esetben, tolatás csak akkor engedélyezhető és végezhető, ha a mozdonyvezető a tolatási mozgás irányába eső első jármű első vezetőfülkében látja el szolgálatát és a vágányok között, mellett, fölött személyek nem tartózkodnak. Engedélyt a tolatás megkezdésére, a váltók állítását és az útsorompók lezárását, felnyitását a forgalomirányítótól kell kérnie a mozdonyvezetőnek. A tolatás engedélyezésekor a forgalomirányító hangrögzítővel ellátott értekező berendezésen köteles közölni a tolatás végrehajtására vonatkozó feladatokat. A kisorozott járművek műszaki megvizsgálásáról, vagyonvédelméről, megfutamodás elleni biztosításáról és továbbításáról a menetvonal tulajdonos vasúti társaság köteles gondoskodni.

6.7.1. Rendkívüli tolatás vezető jegyvizsgálóval közlekedő személyszállító vonattal

Közlekedő személyszállító vonatnál olyan üzemveszélyes műszaki meghibásodás esetén, amikor kocsit (járművet) kell kisorozni a vonatból, a tolatást a forgalomirányító rendelkezése alapján a vezető jegyvizsgáló köteles vezetni. A kocsi (jármű) kisorozás szükségességéről a mozdonyvezető dönt, melynek tényét köteles a forgalomirányítónak jelenteni.

A tolatás megkezdésére az engedélyt, a váltók állítását és az állomási fénysorompók lezárását a vezető jegyvizsgáló köteles kérni. A szükséges járműkapcsolásokat, a megfutamodás elleni védekezést a mozdonyvezető köteles elvégezni.

A kisorozott jármű megfutamodás elleni védelmét jelenteni kell a forgalomirányító felé. A kulccsal lezárható kocsifogó alátétek és kulcsainak kezelésére vonatkozóan a 7.1.

és a 7.2. pontokban előírtakat kell alkalmazni. A vonat csak a kisorozott jármű fentiek szerinti megfutamodás elleni biztosítása, valamint a vonat indulásra kész állapotának 12.3. pontban előírtak szerint történő bejelentése után indítható el.

Kocsi (jármű) kisorozást követően a vonatonál fékpróba megtartását a vezető jegyvizsgáló a mozdonyvezetővel együtt, a Vonatterhelési kimutatás módosítását a vezető jegyvizsgáló köteles elvégezni. A forgalomirányító az eseményről, a kocsi (jármű) kisorozásról és az okozott késésről Eseménykönyvi jelentést köteles tenni.

6.7.2. Rendkívüli tolatás vonali tolatásvezetővel közlekedő nem személyszállító vonattal

Ha a vonatszemélyzet a vonat továbbítása során olyan üzemveszélyes műszaki hiányosságot fedez fel, amely valamely jármű azonnali kisorozását teszi szükségessé, akkor ennek tényét a mozdonyvezető köteles a forgalomirányítónak jelenteni. A tolatás vezetését, a járműkapcsolásokat, a megfutamodás elleni védekezés végrehajtását, a vonatterhelési kimutatás módosítását és a fékpróba megtartását, a készre jelentést a vonali tolatásvezető köteles elvégezni.

A kisorozott jármű megfutamodás elleni védelmére vonatkozóan a 7.1. és a 7.2. pontokban előírtakat kell alkalmazni.

A kisorozott jármű megfutamodás elleni védelmét jelenteni kell a forgalomirányító felé. A vonat a távvezérelt állomásról csak a kisorozott jármű fentiek szerinti megfutamodás elleni biztosítása után folytathatja az útját.

A forgalomirányító az eseményről, a kocsi (jármű) kisorozásról és az okozott késésről Eseménykönyvi jelentést köteles tenni.

6.8. Javítási, tisztítási stb. munkák engedélyezése, dokumentálása, járművek fedezése

6.8.1. Javító-, tisztító-, mosó-, töltő-, lefejtő és egyéb kijelölt mellékvágányokon végzett munkák engedélyezése, dokumentálása, járművek fedezése

A munkákra a távvezérelt állomások mellékvágányai szükség esetén igénybe vehetők. Munkavégzéshez a munkát vezető a forgalomirányítótól köteles engedélyt kérni, a fedezést, a munka megkezdését és befejezését részére köteles bejelenteni.

6.8.2. Fővágányon végzett javítási, tisztítási stb. munka engedélyezése, dokumentálása, járművek fedezése

Javítási, tisztítási munkát a távvezérelt állomás valamely fővágányán csak elkerülhetetlen esetben szabad végezni. A munkát vezető a munka megkezdésére a forgalomirányítótól köteles engedélyt kérni. Abban az esetben, ha a távvezérelt állomáson jelenlétes teljesít szolgálatot a forgalomirányító a munka megkezdéséről köteles értesíteni a jelenlétest. A munka megkezdését és befejezését a jelenlétes Fejrovatos előjegyzési naplójában elő kell jegyezni, a munkavezető köteles aláírni.

7. Védekezés járműmegfutamodás ellen

7.1. Megfutamodás elleni védekezés tolatás befejezése után

A távvezérelt állomásokon kiszolgáló menettel nem továbbított (hátrahagyott) járműveket a vonali tolatásvezető köteles kézi- vagy rögzítőfék és kulccsal lezárható kocsifogó alátétek vegyes alkalmazásával megfutamodás ellen biztosítani.

Mozdonyok, mozdonynak minősülő járművek állvatartásának biztosítását elegendő mennyiségű kézfékkal, rugóerő tárolós fékkel kell elvégezni, mely a mozdonyvezető (vasúti járművezető) felelőssége. Amennyiben az állva tartáshoz a szükséges számú kézfék, rögzítőfék, rugóerőtárolós fék nem áll rendelkezésre, akkor kulccsal lezárható kocsifogó alátétet kell alkalmazni.

A kulccsal lezárható kocsifogó alátétek tárolására alkalmazott láda Murony állomáson a forgalmi iroda előtt lett elhelyezve.

Murony állomáson a kulccsal lezárható kocsifogó alátétek tárolására szolgáló láda felnyitására a vonali tolatásvezető engedélyt köteles kérni a forgalomirányítótól.

A tároló láda kinyitására alkalmazandó kódot a forgalomirányító telefonon közli a vonali tolatásvezetővel vagy a vasúti társaság kulccsal lezárható kocsifogó alátét kezelésére jogosult helyszínen lévő munkavállalójával.

A megfutamodás elleni védekezést végző dolgozó a szükséges kulccsal lezárható kocsifogó alátétet köteles elhelyezni a kisorozott jármű kerekei alá.

A kulccsal lezárható kocsifogó alátétek tároló ládából történő kivétele után a visszazárást el kell végezni, ezt a tényt a forgalomirányító részére jelenteni kell. A tároló láda nyitott állapotban felügyelet nélkül nem maradhat. A kulccsal lezárható kocsifogó alátétek elhelyezése után a forgalomirányító részére a megfutamodás elleni biztosítást végző dolgozónak jelentenie kell, hogy mely jármű(-vek) részére, mely vágányon, mely sorszámú kulccsal lezárható kocsifogó alátétek lettek felhasználva, valamint jelentenie kell a lakatkulcsok visszahelyezését a ládába, továbbá annak lezárását. A forgalomirányító a megfutamodás elleni biztosítás módját a Fejrovtos előjegyzési naplóban köteles előjegyezni. A felhasznált kulccsal lezárható kocsifogó alátétek kulcsait a láda tetejének belső felében elhelyezett sorszámozott tartószerkezeten kell elhelyezni, sorszámnak megfelelően.

A járműmegfutamodás elleni védekezést megszüntető dolgozó kulccsal lezárható kocsifogó alátétek eltávolításakor a forgalomirányítótól a számzár kódját köteles elkérni, ezt követően a ládából a kulcsot kivenni, a kulccsal lezárható kocsifogó alátétet kezelni, majd a ládában elhelyezni. A forgalomirányító részére jelenteni kell ennek tényét vonat/vágányszám, sorszám szerint, továbbá a kulccsal lezárható kocsifogó alátétek lakatokkal és a kulcsokkal együtt a tároló ládában történő elhelyezését, és a láda lezárását. Jelentés elmulasztása esetén a forgalomirányító a megfutamodást elleni biztosítást végző munkavállalótól érdeklődni köteles. A tároló láda nyitott állapotban felügyelet nélkül nem maradhat.

Csárdaszállás, Mezőberény távvezérelt állomásokon mozdony nélküli szerelvény, jármű (-vek) tárolására kizárólag a rakodó vágányon van lehetőség. Ezeken az állomásokon a megfutamodás elleni biztosítás a vonali tolatásvezető feladata. A forgalmi irodában lévő kulccsal lezárható kocsifogó alátétek felhasználását a vonali tolatásvezető köteles jelenteni a forgalomirányító részére. A megfutamodás elleni védekezés tényét és annak módját az eszközöket elhelyező munkavállaló köteles a forgalomirányító részére jelenteni.

Csárdaszállás, Mezőberény távvezérelt állomások forgalmi iroda kulcsainak átadás-átvétele Mezőtúr állomás forgalomirányító vagy Békéscsaba állomás forgalomirányító Fejrovtos előjegyzési naplójában és a kulcsátadókönyvben történik. Amennyiben a távvezérelt állomáson jelenlétes teljesít szolgálatot, a kulccsal lezárható kocsifogó alátétet a vonali tolatásvezető részére ő adja át.

Amennyiben a kulccsal lezárható kocsifogó alátétet a kocsi/kocsik műszaki kialakítása miatt elhelyezni nem lehet, akkor a mozdony nem kapcsolható le, a mozdonyvezető a mozdonyt nem hagyhatja el.

7.2. A járműmegfutamodás elleni védekezés valamennyi közlekedő, végállomásra vagy felosztató állomásra érkezett vonatoknál

Valamennyi közlekedő, végállomásra vagy felosztató állomásra érkezett vonatnál az E. 2. sz. Fékutasításban előírtakon felül az alábbiak szerint kell eljárni:

- Ha a mozdony lejár a vonatról, akkor a 7.1. pontban előírtak szerint kell a kocsikat (járműveket) megfutamodás ellen biztosítani.
- Ha mozdony a vonaton marad, akkor
 - a mozdonyt kézfékkal, rugóerő tárolós fékkel, ha ez nem lehetséges, akkor kulccsal lezárható kocsifogó alátéttel kell megfutamodás ellen biztosítani.
 - a vonat végén lévő kocsit (járművet) a 7.1. pontban előírtak szerint kell megfutamodás ellen biztosítani.

Amennyiben a kulccsal lezárható kocsifogó alátétet a jármű/járművek műszaki kialakítása miatt elhelyezni nem lehet, akkor a mozdony nem kapcsolható le, a mozdonyvezető a mozdonyt nem hagyhatja el.

A járműmegfutamodás elleni védekezés biztosítását és megszüntetését a forgalomirányító és amennyiben jelenlétes van, ő is a Fejrovas előjegyzési naplóba köteles előjegyezni. Az előjegyzés Murony állomáson egyúttal a láda lezárását is jelenti.

Megfutamodás elleni védekezés végrehajtásának módját, eszközeit, azok tárolási helyét, kiadását, elhelyezését, visszavételét, kulcsok kezelését, jelentési kötelezettséget a 7.1. pont tartalmazza.

7.3. Felelősség a megfutamodás elleni biztosításért

A távvezérelt állomásokon történő tolatás esetén a megfutamodás elleni biztosításért a vonali tolatásvezető vagy mozdonyvezető, vagy vezető jegyvizsgáló a felelős.

A megfutamodás elleni biztosítást a jelenlétes ellenőrizni köteles. Hiányosság felfedezése esetén köteles a forgalomirányító részére jelentést tenni és a hiányosságot pótolni.

8. A vonatközlekedés lebonyolítása

8.1. Engedélykérés – adás

A vonalszakaszon közlekedő vonatok részére a forgalomirányító kér és ad engedélyt.

Az engedélykérés ideje:

- a vonalszakaszon közlekedő páros számú vonatok esetén Murony állomásról történő indulás/áthaladás előtt a forgalomirányító köteles engedélyt kérni Békéscsaba állomás főrendelkező forgalmi szolgálattevőtől.
- a vonalszakaszon közlekedő páratlan számú vonatok esetén:
 - Csárdaszállás állomásról történő indulás/áthaladás előtt a forgalomirányító köteles engedélyt kérni Mezőtúr forgalomirányítótól, melynek során közölni kell a mozdonyvezető elérhetőségét.
 - Békéscsaba állomásról történő indulás/áthaladás előtt Békéscsaba állomás főrendelkező forgalmi szolgálattevője legfeljebb 10 perccel a vonat indítása/áthaladása előtt köteles a forgalomirányítótól engedélyt kérni.

Amennyiben az engedélykérés/adásba tanút kell bevonni, akkor a 120. sz. vonal forgalmi vonalirányítóját kell bevonni. A tanúsítást a forgalomirányító által vezetett Fejrovas előjegyzési naplóba, a vonalirányító a munkagrafikonra jegyzi elő.

8.2. A vonat számának és előrelátható indulási idejének közlése

A jelenlétes részére, a vonat számáról és előrelátható indulási, áthaladási idejéről a forgalomirányító köteles mobiltelefonon vagy utasítást adó hangszórós berendezésen közleményt adni.

A jelzőőrök részére a forgalomirányító köteles közölni a vonatok számát és előrelátható indulási idejét, valamint a vonat legnagyobb sebességét.

8.3. Elő- és visszajelentés

Amennyiben a vonalszakaszon visszajelentés adása szükséges, azt a forgalomirányító köteles adni.

8.4. Rendelkezések közlése a vonatszeméllyel

A távvezérelt vonalszakaszra vonatkozóan a közlekedéssel kapcsolatos rendelkezéseket a vonatok személyzetével az F. 2. sz. Forgalmi Utasításban és Függelékeiben előírtak szerint kell közölni.

A forgalomirányító éloszavas rendelkezés adására jogosult.

A forgalomirányító diktálása alapján az Írásbeli rendelkezést köteles kiállítani és kézbesíteni a jelenlétes.

Amennyiben a vonatszemélyzet nem értesíthető Írásbeli rendelkezéssel, akkor a forgalomirányító a közlekedéssel kapcsolatos rendelkezést lediktálhatja a mozdonyvezetőnek hangröggitővel ellátott értekező berendezésen is.

Amennyiben a közlekedés biztonságával összefüggő, éloszóval közölt rendelkezés adásának időpontjában az értesítendő vonat a nyílt vonalon mozgásban van, a forgalomirányítónak a rendelkezés adását a vonat megállítására vonatkozó utasítással kell kezdenie. A tényleges éloszóval történő értesítés akkor kezdhető meg, amikor a mozdonyvezető a vonatot már megállította és erről a forgalomirányítót tájékoztatta.

8.4.1. A vonalszakasz állomásairól induló vonatok személyzetének értesítése

Távvezérelt állomásról induló vonatok esetén szerelvényforduló/mozdonyforduló figyelembe vételével a vonalszakasz felé induló vonat vonatindító állomásán kell a vonatszemélyzet értesítését elvégezni. A vonat személyzete köteles közölni a fentiekben meghatározott vonatindító állomáson az Írásbeli rendelkezést kézbesítő forgalmi szolgálattevővel a forgalmi személyzet nélküli állomásról induló vonatának számát.

A vonalszakasz felé szerelvényvonatként közlekedő vonat esetében a mozdonyvezető köteles átvenni a forduló vonat részére kiállított Írásbeli rendelkezés mozdonyvezetői és vezető jegyvizsgálói példányát is. Ebben az esetben a személyzet nélküli állomásról történő indulás előtt az Írásbeli rendelkezés vezető jegyvizsgálói példányát a mozdonyvezető köteles a vonat vezető jegyvizsgálójának átadni. Az átvételt a vezető jegyvizsgáló az Írásbeli rendelkezés mozdonyvezetői példányán „aláírás, nap, óra, perc” feltüntetésével köteles elismerni.

8.4.2. Vonatszemélyzet értesítése rendkívüli esetekben

Rendkívüli esetben, amennyiben távvezérelt állomásról a vonat menetvonala megváltozik (új vonatszám, eltérő viszonylatban közlekedik stb.), akkor a forgalomirányító köteles a pályavasúti informatikai rendszerben az új Szolgálati menetrendet, és a vonat menetrendje szerinti viszonylatra a Lassúmenet kimutatást letölteni. Az érintett vonat mozdonyvezetőjének a GVK rendszerből elérhető és lekérhető e-mail címére az MS Outlook rendszer használatával a vonathoz tartozó Szolgálati menetrendet, amennyiben szükséges Lassúmenet kimutatást csatolmányként, és a közlekedéssel kapcsolatos rendelkezéseket elküldeni. A fenti módon megküldött rendelkezés a forgalomirányítók élősavas rendelkezését egészíti ki, a küldött e-mail üzenet (közlekedéssel kapcsolatos rendelkezés) sorszámmal nem rendelkezik. A mozdonyvezető az elektronikus üzenet megérkezését köteles a forgalomirányító részére visszaigazolni a kapott Szolgálati menetrend és a Lassúmenet kimutatás azonosítószámát, továbbá a közlekedéssel kapcsolatos rendelkezések tudomásul vételét közölni. Az MS Outlook programban az elektronikus értesítés tárgy rovatát az alábbiak szerint kell kitölteni: RND_dátum (év.hó.nap)_vonatszám Az elektronikus úton továbbított értesítésnek az alábbiakat kell tartalmaznia:

„Csatoltan küldöm a sz. vonat közlekedéséhez szükséges dokumentumokat. A dokumentumok megérkezését azok azonosítószáma szerint, a közlekedéssel kapcsolatos rendelkezések tudomásulvételét kérem visszaigazolni.

1. A sz. vonat a részére kézbesített xxxxx/xxxxxxx/x sz. menetrend alapján közlekedik.
2. A sz. vonat a számú egyedi azonosítóval rendelkező Lassúmenet kimutatás alapján közlekedik.
3. Közlekedéssel kapcsolatos rendelkezések.

Aláírás”

Amennyiben a fentiek szerint a vonatszemélyzet értesítése nem végezhető el, akkor a forgalomirányító a rendelkezésre álló értekező berendezésen értesíti a vonatszemélyzetet addig a szolgálati helyig, ahol forgalmi szolgálattelvő/jelenlétes teljesít szolgálatot.

8.5. A vonatok mozdonyvezetőinek indításra, áthaladásra történő felhatalmazása

Amennyiben a mozdonyvezetőt fel kell hatalmazni a vonat indítására, áthaladására, akkor ezt a forgalomirányító köteles élőszóval megtenni.

8.6. Vonatok fogadása

Távvezérelt állomáson, ha jelenlétes nem teljesít szolgálatot, ugyanakkor a távolbalátás korlátozott, akkor a vonatokat foglalt vágányra fogadni tilos.

8.6.1. Vonattalálkozások lebonyolítása

A vonattalálkozások lebonyolításánál amennyiben a vonatok terelési lehetőséggel nem rendelkező vágányúton át közlekednek, az előbb érkező vonat tényleges megállásáról, a forgalomirányító a kameraképek, a vonatszemélyzet vagy jelenlétes útján köteles meggyőződni.

A forgalomirányító a később érkező követő vagy ellenkező irányú vonat részére csak a tényleges megállásról való meggyőződést követően kezelheti a bejáratú jelzőt.

8.7. Szolgálat a vonatoknál

Az állomáson tartózkodó vonat vonatszémélyzete csak a forgalomirányító engedélyével távozhat el a vonattól.

8.8. Munkavonatok közlekedtetése

Munkavonatot a vonalszakaszra lehetőség szerint Békéscsaba állomásról kell indítani. Előre tervezett munkavégzés esetén, ha távvezérelt állomásról indul a munkavonat, akkor a részére kiállítandó Írásbeli rendelkezést már Békéscsaba állomáson kézbesíteni kell. Az Írásbeli rendelkezés kiállítható Mezőtúr állomáson is. Amennyiben az Írásbeli rendelkezés kiállítására Békéscsaba vagy Mezőtúr állomáson nincs lehetőség, a forgalomirányító élősavas rendelkezésére — az MRN Írásbeli rendelkezés szövegének lediktálásával — kell engedélyt adni a munkavonat közlekedésére.

A munka végzésére engedélyezett időtartamot az Írásbeli rendelkezésre nem lehet előjegyezni. Erre vonatkozó rendelkezést a visszatérő munkavonat részére a forgalomirányító élőszóval köteles közölni a mozdonyvezetővel.

Abban az esetben, ha a munkavonat célállomása távvezérelt állomás, akkor a mozdonyvezető a forgalomirányító részére a teljes megérkezést, zárjelző meglétét közölni köteles. A jelentés vétele után a forgalomirányító visszajelentést köteles adni — ha a munkavonat páros számban közlekedett a Gyoma – Csárdaszállás vonalszakaszon — Mezőtúr állomás forgalomirányítójának, — ha a munkavonat Murony – Békéscsaba vonalszakaszon páratlan számban közlekedett — Békéscsaba állomás főrendelkezőjének.

8.9. Segélymozdonyok, segélyvonatok közlekedtetése

Segélymozdonyok, segélyvonatok részére az Írásbeli rendelkezést lehetőleg a segélymozdony, segélyvonat útvonalának utolsó személyzettel rendelkező állomásán kell kézbesíteni. Ebben az esetben távvezérelt állomáson történő megállást a mozdonyvezető jelenteni köteles a forgalomirányítóknak. A forgalomirányító a kézbesített Írásbeli rendelkezés alapján engedélyezi a nyílt vonalra történő kihaladást.

Ha nem lehet az előzőek szerint eljárni, akkor a segélymozdony, segélyvonat útvonalának utolsó állomásán történő megállást követően a forgalomirányító a szükséges rendelkezést lediktálja a mozdonyvezetőnek. Távvezérelt állomásról kivonuló segélymozdony, segélyvonat mozdonyvezetőjét a forgalomirányító élőszóval értesíti.

8.10. 6000 kg-nál könnyebb járművek közlekedtetése

A 6000 kg-nál könnyebb járművek távvezérelt vonalszakaszon történő közlekedtetésekor az alábbiakat kell betartani:

- a jármű vezetője köteles a forgalomirányítóknak az állomásra történő teljes megérkezést, kihaladást, áthaladást jelenteni,
- a forgalomirányító a jelentést követően szüntetheti meg az esetleges berendezésszavart.

9. Utastájékoztató

9.1. Utastájékoztató rendszerek általános leírása

A távvezérelt vonalszakaszon PIS3 (Passenger Information System) típusú számítógépes hangos és vizuális utastájékoztató berendezés üzemel.

A PIS3 rendszer feladata, hogy a KÖFE-KÖFI, továbbá az UTAS rendszerből származó adatok alapján automatikus utastájékoztatót nyújtson távvezérelt állomásokon.

- Vizuális utastájékoztató berendezések a távvezérelt állomásokon:
- A vizuális utastájékoztató a távvezérelt állomásokon a váróteremben és az utas aluljáró lejárata előtt LCD monitoros összesítő kijelző, „A” és „B” peronokon LCD monitoros perontábla, továbbá a várótermekben és a „B” peronon infóoszlop található.
A berendezés működtetését a hatályos Kezelési Szabályzat tartalmazza.

A kezelő készülékek a távvezérelt állomásokon forgalmi irodában és a forgalomirányító 2. sz. munkahely kezelőjénél vannak elhelyezve. Kezelése a forgalomirányító 2. sz. munkahely kezelőjének feladata. Ha az állomáson jelenlétes is teljesít szolgálatot, akkor a forgalomirányító utasítására végezhet utastájékoztatót.

9.2 Az utastájékoztató rendszerhez tartozó szolgálati helyek és utastájékoztató körzetek

Az utastájékoztató körzetbe a várótermek, peronok és a felvételi épületek vágányok felé eső része tartozik. A kültéri hangszórók a „A” és „B” peronokon külsőtéri oszlopokra, valamint a felvételi épületek külső falára vannak felszerelve. A beltéri hangszórók a várótermekben kerültek felszerelésre.

9.3. Az utasperonok megközelítési időnormatívája

Állomási utasperonok megközelítésének időnormatívája távvezérelt állomásokon: Csárdaszállás, Mezőberény, Murony állomás:

peron megjelölése	megközelítési idő (perc)
A. peron	3
B. peron	3

9.4. A rendszer kezelése normál üzemi körülmények idején

Az utastájékoztató rendszert Békéscsaba állomás forgalomirányító 2. a Kezelési Szabályzatban előírtak szerint kezeli.

Hangos utastájékoztató berendezések vezérlése:

A hangos utastájékoztató-berendezés vezérlése történhet:

- PIS3 rendszerű gépi utastájékoztató-berendezés,
- IRCS pult vagy EAB használatával élőszavas (analóg) utastájékoztató-berendezés útján.

A kezelő készülékek Békéscsaba forgalomirányító 2. sz. munkahely kezelőjénél, valamint a távvezérelt állomásokon a forgalmi irodában vannak elhelyezve, kezelése a forgalomirányító 2. feladata.

Információ a vonatkésésekről:

A forgalomirányító a forgalmi vonalirányítótól, szomszédos forgalomirányítótól, pályavasúti informatikai rendszerekből értesül a vonatkésésekről.

A PIS3 rendszerű gépi utastájékoztató berendezésbe elsődlegesen az UTAS-ból érkező késés kerül beírásra, amely a vonat összes állomásán érvényes lesz.

A fedélzeti utastájékoztató érdekében átmenő vonatnál a vonat érkezése után, amennyiben várható késés keletkezik, továbbá ellenkező irányú vonatra várakozás esetén a forgalomirányító a személyszállító vonat vezetőjégyvizsgálója részére köteles közölni a várható késés mértékét, okát, valamint a menetrendtől eltérő egyéb rendelkezés megtételéről köteles gondoskodni.

Utas-tájékoztató időpontja helyi és távvezérelt üzemmódban:

A forgalomirányító 2. köteles tájékoztatni az utasokat a vágány számáról, a rendeltetési állomásról, a vonattípusról és az érkezési/indulási időről.

A már meghirdetett információk tartalmában bekövetkezett változásokról az utazóközönséget mind a vizuális, mind a hangos utastájékoztató eszközök útján tájékoztatni kell.

Rendkívüli események bekövetkezésekor a hatályos „Végrehajtási Utasítás a Havaría csoport működésére” VU-ban foglaltak szerint kell eljárni.

9.5. Rendkívüli üzemi körülmények (havaría) esetén az utastájékoztatás szervezése és végrehajtása

Rendkívüli események felmerülése esetén az „Utasítás a közszolgáltatás keretében nyújtott földi utastájékoztatási tevékenység pályaműködtetési szerződés szerinti végrehajtásáról” című utasításban foglaltak szerint köteles eljárni a forgalomirányító.

A forgalomirányító a területi főüzemirányítótól telefonon kapott értesítést a Fejrovas előjegyzési naplójában köteles előjegyezni és értesíteni a 120-as sz. vonal forgalmi vonalirányítóját. A forgalomirányító utasítása alapján a forgalomirányító 2. a rendkívüli eseményekről és annak várható következményeiről távvezérelt állomásokon köteles értesíteni a PIS3 utastájékoztató berendezésen keresztül az utasokat és a vonat vonatszemélyzetét, valamint Mezőberény állomáson a MÁV-START Zrt. Megállapodásban meghatározott munkavállalót.

A forgalomirányító a helyben keletkező 5 perc, vagy azt meghaladó késésről és annak okáról köteles tájékoztatni a 120-as vonal forgalmi vonalirányítóját, valamint a forgalomirányító utasítása alapján a forgalomirányító 2. távvezérelt állomásokon az utasokat és a vonat vonatszemélyzetét, valamint Mezőberény állomáson a MÁV-START Zrt. Megállapodásban meghatározott munkavállalót.

A forgalomirányító 2. szolgáltat megszakítása esetén az utastájékoztatással kapcsolatos feladatokat a forgalomirányító végzi.

9.6. Eljárás a berendezések használhatatlansága esetén

Ha az utastájékoztató berendezés meghibásodik, a forgalomirányító 2. haladéktalanul értesíti a Távközlő diszpécser (61-00), MÁV-START Zrt. területi főirányítót (06/23-24) és a forgalmi vonalirányítót (06/14-12), Szeged területi főüzemirányítót 06+13-33.

A bejelentést a Hibaelőjegyzési könyv „Tett intézkedés” rovatában időadattal elő kell jegyezni.

Eljárás a vizuális és dinamikus utastájékoztató berendezés használhatatlansága esetén:

Valamely távvezérelt állomáson az utastájékoztató-berendezés Vizuális (LCD monitor) részének meghibásodása, használhatatlansága esetén, megjavításáig csak a PIS3 hangos utastájékoztató berendezés használatával kell forgalomirányító 2.-nek az utastájékoztatást elvégezni. Az LCD monitor képernyőjén, annak használhatatlansága esetén „Figyelje a hangos utas tájékoztatást” szöveg jelenik meg.

Az utastájékoztató-berendezés PIS3 részének meghibásodása, használhatatlansága esetén, megjavításáig az EAB használatával élőszavas (analóg) bemondással kell az utas tájékoztatást elvégezni, ez a forgalomirányító 2. feladata.

A hangos és vizuális utastájékoztató berendezés együttes meghibásodása esetén a forgalomirányító 2. köteles értesíteni Mezőberény állomás személypénztárosát is.

A megjavított utastájékoztató berendezés újbóli üzemszerű működésének időpontját, haladéktalanul, de legkésőbb a megjavítását követő 25 percen belül, a területi főüzemirányító (06/13-33), forgalmi vonalirányító (06/14-12) és a MÁV-START Zrt. területi személyszállítási főüzemirányító (06/23-24) részére be kell jelenteni.

10. Rakodások engedélyezése

Távvezérelt állomáson rakodás csak a forgalomirányító hozzájárulásával végezhető. A vonali tolatásvezető által a rakodóhelyre beállított és megfutamodás ellen biztosított kocsikat a fuvarozó vasútvállalat munkavállalója köteles a fuvaroztató részére átadni, tőle visszavenni.

Szükség esetén a Rakodási engedélyt – jelenlétes hiányában – megfelelő vizsgálóval rendelkező vonali tolatásvezető állítja ki és kézbesíti a rakodó fél részére. A rakodó félnek a helyszínen kell tartózkodni a menet érkezésekor a Rakodási engedély átvétele és visszaadása céljából. Amennyiben a vasúti kocsik rakodáshoz történő beállításakor a rakodó fél nem tartózkodik a helyszínen akkor:

- A Rakodási engedély kiadását végző munkavállaló köteles a forgalomirányítót értesíteni:

- A forgalomirányító a tolatási szolgáltatást megrendelő vasúti társasággal kötött Megállapodásban rögzített munkavállalót értesíti, aki rendelkezik a rakodó fél felé a Rakodási engedély átvételére.

- Amennyiben a vonali tolatásvezető, tolatásvezető a helyszínen tartózkodik, a Rakodási engedélyt tőle kell átvenni, ellenkező esetben a rakterületen kifüggesztett hirdetőmenyen megjelölt szolgálati helyen.

Ha a tolatás a vasúti társaság személyzetével történik, vagy a rakodó fél személyesen jelentkezik a forgalomirányítónál, akkor a Rakodási engedélyt a forgalomirányító állítja ki. Az így kiállított rakodási engedélyt Békéscsaba állomáson a forgalomirányítónak kell visszaadni.

Megállapodással rendelkező vasúti társaságok esetén a Megállapodásban foglaltak a mérvadók.

Távvezérelt állomáson a felsővezeték biztonsági övezetén kívül rakodás Rakodási engedély kiadása nélkül végezhető.

11. Építési és fenntartási munkák

11.1. A vonatforgalmat nem érintő, nem vágányzár keretében, az elsodrési határon kívül végzett munkák

A vasúti pályahálózat működtető szervezeti egységének munkavezetője, vagy az adott munkaterületre belépési és a munka végzésére írásbeli engedéllyel, továbbá érvényes vasúti szakvizsgákkal és képesítéssel rendelkező külső vállalkozó a munka megkezdése előtt a vonalszakaszon végzendő munka megkezdésének és várható befejezésének idejét, pontos helyét, tárgyát a munkavégzés helyétől függően a forgalomirányító 1., vagy Mezőtúr forgalomirányító, vagy Békéscsaba főrendelkező forgalmi szolgálattevője által vezetett Fejrovatos előjegyzési naplóba köteles előjegyezni. Ha a távvezérelt állomáson jelenlétes teljesít szolgálatot, a munkavégzés megkezdését, befejezését a jelenlétes is köteles a Fejrovatos előjegyzési naplóba előjegyezni.

A hóeltakarítási és síkosságmentesítési feladatok végrehajtására a Területi téliforgalmi rendelkezésben és a Helyi téliforgalmi utasításban előírtakon felül az alábbiakat is kell alkalmazni:

A forgalomirányítótól a hó- és síkosságmentesítést végző munkavállaló mobiltelefonon köteles engedélyt kérni a munkavégzésre. Engedélykéréskor közölnie kell a nevét, belépési és munkavégzési engedély számát. Ha ezen adatok és a kijelzett telefonszáma megegyezik a Helyi téliforgalmi utasítás 6 sz. mellékletében előjegyzett adatokkal, akkor a munkavégzés megkezdését és befejezését a forgalomirányító köteles előjegyezni s.k. megjelöléssel. Ha ezek a feltételek nem teljesülnek, akkor jelen pont első bekezdésében leírtak a mérvadók.

11.2. A vonatforgalmat érintő, nem vágányzár keretében, az elsodrási határon belül végzett munkák

A vasúti pályahálózat működtető szervezeti egységének munkavezetője, vagy az adott munkaterületre belépési és a munka végzésére írásbeli engedéllyel, továbbá érvényes vasúti szakvizsgákkal és képesítéssel rendelkező külső vállalkozó a munka megkezdése előtt a vonalszakaszon végzendő munka megkezdésének idejét, pontos helyét, tárgyát a munkavégzés helyétől függően a forgalomirányító, vagy Mezőtúr forgalomirányító, vagy Békéscsaba főrendelkező forgalmi szolgálattevője által vezetett Fejrovatos előjegyzési naplóba köteles előjegyezni.

A munka befejezését, valamint a munkavégzés időtartamára bevezetett technológiai és/vagy munkabiztonsági sebességkorlátozás lemondását, ha az a napi lassúmenet kimutatásban nem szerepelt a munkavezető a rendelkezésre álló értekező berendezésen köteles bejelenteni a munkavégzés helyétől függően a forgalomirányító, vagy Mezőtúr forgalomirányító vagy Békéscsaba főrendelkező forgalmi szolgálattevője részére.

Ha a távvezérelt állomáson jelenlétes teljesít szolgálatot, a munkavégzés megkezdését, befejezését a jelenlétes is köteles a Fejrovatos előjegyzési naplóba előjegyezni.

Abban az esetben, ha a munkavégzés technológiai és/vagy munkabiztonsági sebességkorlátozással jár együtt és az a napi lassúmenet kimutatásban nem szerepel, akkor a vonatszemélyzet értesítéséről a vonat irányának megfelelően a szomszédos állomás forgalmi szolgálattevője/forgalomirányító köteles gondoskodni.

A hóeltakarítási és síkosságmentesítési feladatok végrehajtására a Területi téliforgalmi rendelkezésben és a Helyi téliforgalmi utasításban előírtakon felül az alábbiakat is kell alkalmazni:

A forgalomirányítótól a hó- és síkosságmentesítést végző munkavállaló mobiltelefonon köteles engedélyt kérni a munkavégzésre. Engedélykéréskor közölnie kell a nevét, belépési és munkavégzési engedély számát. Ha ezen adatok és a kijelzett telefonszáma megegyezik a Helyi téliforgalmi utasítás 6 sz. mellékletében előjegyzett adatokkal, akkor a munkavégzés megkezdését és befejezését a forgalomirányító köteles előjegyezni s.k. megjelöléssel. Ha ezek a feltételek nem teljesülnek, akkor jelen pont első bekezdésében leírtak a mérvadók.

11.3. Pályaműködtetői kapacitásigény felhasználás

A munkavégzésért felelős a vonalszakaszon a forgalomirányítótól, Gyoma – Csárdaszállás állomásközben végzett munka megkezdése előtt a forgalomirányítótól vagy Mezőtúr állomás forgalomirányító-tól, Murony- Békéscsaba állomásközben a forgalomirányítótól vagy Békéscsaba főrendelkező forgalmi szolgálattevőtől köteles engedélyt kérni a munka megkezdése előtt.

A munkavégzés megkezdésének előjegyzését a forgalomirányító vagy Mezőtúr forgalomirányító, vagy Békéscsaba állomás főrendelkező forgalmi szolgálattevője által vezetett Fejrovatos előjegyzési naplóba köteles megtenni.

A forgalomirányítók által kezelt vonalakon, vonalszakaszokon az állomási és nyíltvonal pályaműködtetői kapacitásigény felhasználás forgalomirányító által történő engedélyezése esetén a vágányzár, feszültségmentesítés, biztosítóberendezés kikapcsolás megkezdésének Fejrovatos előjegyzési naplójában történő bejegyzése a munkavégzésért felelős részéről elmaradhat az alábbi feltételek teljesülése esetén:

- A munkavégzésért felelős neve és mobiltelefon száma szerepel a kiadott Vágányzári és Feszültségmentesítési vagy Biztosítóberendezés Kikapcsolási Utasításban.
- A forgalomirányító telefonkészüléke kijelzi a hívószámot, mely megegyezik a munkavégzéshez kiadott utasításban előjegyzett telefonszámmal és a hangrögzítő működőképes.
- A munkavégzésért felelős részére távbeszélőn történő engedélyezés esetén a pályaműködtetői kapacitásigény felhasználás megkezdését az F.2. sz. Forgalmi Utasítás 17.4.5.2. pontjában előírtak szerint a forgalomirányító köteles előjegyezni a munkavégzésért felelős nevének s.k. megjelölésével.

A nyíltvonal pályaműködtetői kapacitásigény felhasználás megkezdését a forgalomirányító köteles közölni az adott/szomszédos állomáson szolgálatot teljesítő jelenléttel.

A vett közleményt az adott szolgálati helyen a Fejrovatos előjegyzési naplójában elő kell jegyezni.

A fenti előírások kizárólag akkor alkalmazhatók, ha az alaptechnológia vagy a munkavégzésre kiadott Vágányzári és Feszültségmentesítési, Biztosítóberendezés Kikapcsolási Utasításban előírtak szerint:

- állomási pályaműködtetői kapacitásigény felhasználás során az adott állomáson,
- nyíltvonal pályaműködtetői kapacitásigény felhasználás során egyik szomszédos állomáson nem lát el szolgálatot forgalmi szolgálattelvő/jelenlétes.

Helyi előírásokat előre tervezett pályaműködtetői kapacitásigény felhasználásra vonatkozóan a kiadott végrehajtási utasítás tartalmaz.

11.4. Munkavonatok közlekedtetése

Pályaműködtetői kapacitásigény felhasználás keretében szükséges munkavonat (ok) közlekedésével kapcsolatos adatokat és információkat a forgalomirányítóval egyeztetni kell.

A munkavonatokra vonatkozó rendelkezéseket a 8.8. pont tartalmazza.

12. Pályavasúti informatikai rendszerek kezelése

12.1. A munkahelyek adatai, az egyes munkahelyeken végzett feladatok meghatározása

A távvezérelt állomásokon pályavasúti informatikai rendszer kezelésére (FOR00, zárt csoportú e-mail) terminál nem áll rendelkezésre.

A FOR00 alrendszerben a személyzet nélküli állomásokra vonatkozó valamennyi kezelendő párbeszédet (Szolgáltatás naplózás, Forgalmi napló, Írásbeli rendelkezés), valamint a zárt csoportú e-mail rendszert is, a Békéscsaba állomás forgalomirányító 2. kezeli.

12.2. Vonatösszeállítás közlése

A vonatösszeállítás közlése a menetvonal tulajdonos feladata.

A vonatösszeállítás közlése és rögzítése történhet:

- a vasúti társaság saját rendszerében és elektronikus adatátadással,
- a helyszínen kézírással, majd ezt követően az adatrögzítő központba történő adatközléssel,
- a helyszínen kézírással, majd ezt követően az informatikai rendszerben történő rögzítéssel.

12.2.1. Külső vonatfelvétel végrehajtása pályavasúti szolgáltatás keretében

A szolgálati helyeken a külső vonatfelvételt megrendelés alapján a vonali tolatásvezető a MÁV-START Zrt-n kívül, más vasúti társaságokra vonatkozó előírások szerint végezheti el.

12.2.2. Külső vonatfelvétel végrehajtása vasúti társasági munkavállalókkal

A MÁV-START Zrt. személyszállító- és szerelvény vonatainál a külső vonatfelvétel elvégzése, valamint a Vonatterhelési kimutatás elkészítése a MÁV-START Zrt. feladata a vonalszakasz tekintetében az alábbiak szerint:

- Normál üzemi körülmények között a vezető jegyvizsgáló az adatfelvételt a szolgálati mobiltelefonján rendelkezésre álló informatikai rendszer használatával végzi el. A vonatösszeállítás az interfészen keresztül átadásra kerül a PASS2 rendszerbe. Az elkészített vonatösszeállítás hatására a MÁV-START Zrt. az informatikai rendszeréből elektronikus úton e-VTK-t küld.
- Amennyiben a zárt e-mail rendszerben megérkezett az e-VTK, de a vonatösszeállítás az interfészen keresztül nem került átadásra a PASS2 rendszerbe, akkor a forgalomirányító 2. az e-VTK alapján a vonat fejadatát és az Indulásra kész rovat kitöltését elvégzi a FOR00 alrendszerben. Ezt követően értesíti a szegedi Területi funkcionális felügyeletet ennek tényéről.
- Amennyiben e-mailben nem érkezett meg az e-VTK, vagy nem a PASS2 rendszerben történt a vonatfelvétel, akkor kézzel kitöltött VTK nyomtatványt kell elkészíteni 3 példányban a vezető jegyvizsgálónak, mely kíséri a vonatot. A forgalomirányító 2. a FOR00 alrendszerben a fejadat kitöltése mellett elvégzi az Indulásra kész rovat kitöltését, majd ezt követően értesíti a szegedi Területi funkcionális felügyeletet ennek tényéről. A menetvonal tulajdonos e-mail értesítést kap a fejadattal történő közlekedésről.

A MÁV Zrt. Call Centeren keresztül történő vonatösszeállítás bediktálása a MÁV-START Zrt. menetvonalán közlekedő vonatok esetében szigorúan tilos.

A MÁV-START Zrt-n kívül, más vasúti társaságok esetében a vonatfelvétel végrehajtása:

- **Mobiltelefonon adatközlés a Call-Center adatrögzítő központ felé:**
Mobiltelefonon keresztül a vonatfelvételt végző vonali tolatásvezető a vonat mellett haladva vagy a helyszínen kiállított Vonatterhelési kimutatásról bediktálja a Call-Center belső adatrögzítőjének (+36 30/504-4878) a vonatfelvételhez szükséges adatokat.
A Vonatterhelési kimutatást a PASS2 rendszer elkészíti, kinyomtatni nem kell, a rendszerből lekérdezhető.
A vonatfelvétel során tapasztalt rendellenességeket a forgalomirányítónak jelenteni kell.
- **Informatikai rendszer használhatatlansága esetén a vonatokat a FOR00 rendszerben fejadattal rögzíti a forgalomirányító 2. a kéziratilag kiállított VTK**

és alapján. A fejadatok rögzítéséhez szükséges információkat a külső vonatfelvételt végző közli.

- **Adatközlést követően szükséges módosítások:**

A vasútüzemi telefonon vagy mobiltelefonon bediktált adatokban az adatközlést követően szükségessé váló módosítások esetén a hívást kezdeményező vasútüzemi vagy mobiltelefon számon kell a belső adatrögzítőnek intézkedést, adatot kérni a vasúti társaság munkavállalójától.

12.3. Vonatok készre jelentésével kapcsolatos előírások

A vonalszakaszcélra indulásra kész állapot közlése nélkül vonatot nem szabad indítani.

A MÁV-START Zrt. személyszállító és szerelvény vonatainak indulásra kész állapotának közlése a vonalszakaszcélra történhet:

- A MÁV-START Zrt. valamennyi esetben a készre jelentést elektronikus úton közli. Az adatok interfészen keresztül átadásra kerülnek a FOR00 alrendszerbe, ezen felül e-mailben eVTK-n is megtörténik az értesítés.
- Amennyiben a vonatösszeállítás és a készre jelentés a FOR00 rendszerben nem jelenik meg, azonban eVTK érkezett, a készre jelentést az érintett forgalomirányító 2. a FOR00 alrendszerben elvégzi. Ezt követően értesíti a szegedi Területi funkcionális felügyeletet ennek tényéről.
- Amennyiben a vonatösszeállítás és a készre jelentés a FOR00 rendszerben nem jelenik meg és eVTK sem érkezett, a vonat indulásra kész állapotát a vezető jegyvizsgáló vagy mozdonyvezető a rendelkezésre álló értekező berendezésen ~~mobiltelefonon~~ közli a területi személyszállítási főirányítóval, aki a zárt csoportú email rendszerben erről értesíti a 600-as forgalmi vonalirányítót, aki értesíti a forgalomirányítót, aki az indulásra kész állapotot időpont megjelöléssel és a közlő nevével a Fejrovas előjegyzési naplóba előjegyzi. Ebben az esetben a FOR00 alrendszerben a forgalomirányító 2. az indulásra kész állapotot rögzíti és a vonatot fejadattal kell közlekedtetni.

A MÁV-START Zrt-n kívül, más vasúti társaságok esetében a készre jelentés

A készre jelentés az informatikai rendszerben a vasúti társaság részéről történhet:

- interfészen történő adatátadással,
- IÜR felületen,
- az IÜR felületen a Call Center adatrögzítő központok bevonásával történő rögzítéssel.

Vonali tolatásvezetővel közlekedő vonatok esetén a készre jelentést a vonali tolatásvezető diktálja be az adatrögzítő központnak rögzítés céljából.

A nem MÁV-START Zrt. menetvonalán közlekedő mozdonyvonatok esetében, amikor vonali tolatásvezető nincs vezényelve, a vonatösszeállítási adatokat és a készre jelentést a menetvonal tulajdonos rögzíti az informatikai rendszerben.

Informatikai rendszer használhatatlansága esetén a vonali tolatásvezető, vonatkísérő személyzet nélkül közlekedő vonatonál a mozdonyvezető mobiltelefonon közli a vasúti társaság munkavállalójával, aki email útján értesíti a területi főüzemirányítót. Az értesített területi főüzemirányító a 600-as forgalmi vonalirányító által köteles értesíteni a forgalomirányítót, aki az indulásra kész állapotot időpont megjelöléssel és a közlő nevével a Fejrovas előjegyzési naplóba előjegyzi. Ebben az esetben a FOR00 alrendszerben kell az indulásra kész állapotot rögzíteni és a vonatot fejadattal közlekedtetni.

MRN vonatot a mozdonyvezető közlése alapján a forgalomirányító 2. jelenti készre a FOR00 alrendszerben.

12.4. Szolgáltatások kezelése

12.4.1. Részletes feladatkiírás

A vasúti társaság által az informatikai rendszerben átadott szolgáltatás-pontosításból a forgalomirányító 2. a megrendelt szolgáltatás teljesítése előtt megfelelő időben el kell készítenie a J003 Részletes feladatkiírás jelentést.

Amennyiben az informatikai rendszerek útján nem kerül átadásra szolgáltatás-pontosítás a vasúti társaság részéről, akkor a vasúti társaság írásban (email) köteles a szolgáltatás mikénti végrehajtásáról nyilatkozni.

A rendkívüli tolatásokat a megrendelés késedelme esetén is el kell végezni. Az ilyen szolgáltatások megrendelésére a vasúti társaságot fel kell szólítani. A forgalomirányító 2. köteles ellenőrizni, hogy a vasúti társaság a késedelmes megrendelést megtette-e. Az ilyen szolgáltatás teljesítését visszamenőlegesen, a tényleges végrehajtás idejének megfelelően kell naplózni.

12.4.2. A részletes feladatkiíráson nem kezelt szolgáltatások teljesítésével kapcsolatos helyi szabályozás

A megrendelt szolgáltatások teljesítését követően teljesített tényadatok alapján a forgalomirányító 2. rögzíti a FOR00 alrendszerben.

12.5. Zárt csoportú e-mail rendszer használatára vonatkozó helyi előírások szabályozása

A zárt csoportú e-mail rendszer kezelését a forgalomirányító és a forgalomirányító 2. végzi.

A forgalomirányító feladata:

- Forgalomirányító 2. elfoglaltsága esetén a feladatait a forgalomirányító köteles elvégezni.

Békéscsaba forgalomirányító 2. feladata:

- RND/Vagyonvédelmi/Munkabaleseti bejelentések formanyomtatványt az érintettek e-mail címére köteles elküldeni.
- A szabályhoz nem rendelt beérkezett és elküldött üzeneteket, az egyéb almappákba kell elhelyezni.
- Postaláda karbantartását dátum váltáskor kell elvégezni, a lejárt beérkezett és elküldött üzeneteket, amelyek az archív mappába nem kerültek áthelyezésre, át kell helyezni.
- Minden zárt email-el kapcsolatos feladat, az Írásbeli rendelkezéshez szükséges aktuális rendelkezések lekérdezése, a felkérések elvégzése a forgalomirányító 2 feladata.
- Az Írásbeli rendelkezések kezelését az érvényes elnök-vezérigazgatói utasítás 1. sz. melléklete szerint kell végrehajtani.

Az érintett rendelkező állomástól (állomásoktól) megkapott Írásbeli rendelkezés anyagra vonatkozóan a forgalomirányító 2:

„A..... sz. vonat személyzete a.....sz. Írásbeli rendelkezésén a kérésre megküldöttek szerint értesítve.”

szöveget köteles a vonatszemélyzet értesítését követően elküldeni a rendelkező állomásnak (állomásoknak). Az aláírást minden esetben ki kell egészíteni „XY forgalomirányító megbízásából” szöveggel.

12.6. Az előre nem látott ideiglenes lassúmenetek nyilvántartásával, napi lassúmenet kimutatások kezelésével, kézbesítésével kapcsolatos előírások

A vonalszakaszra vonatkozóan az előre nem látott ideiglenes lassúmenetek nyilvántartását forgalomirányító 2. vezeti.

A távvezérelt állomásról induló vonatok részére a kézbesítést a 8.4.1., 8.4.2. pont előírásai szerint kell végezni.

A vonalszakaszon közlekedő vonat személyzetének értesítését Mezőtúr vagy Békéscsaba állomáson kell elvégezni. Ha a vonat Mezőtúr vagy Békéscsaba állomásról elindult, akkor élőszóval legkésőbb a sebességkorlátozás helye előtti utolsó állomáson a forgalomirányító élőszóval köteles elvégezni.

12.7. Pályavasúti informatikai rendszerek meghibásodása

Pályavasúti informatikai rendszerek meghibásodása esetén a forgalomirányító és a forgalomirányító 2. terminálja egymást helyettesítik.

Zárt e-mail fiók együttes meghibásodása esetén az érkező és a küldendő üzenetek továbbítása a rendelkezésre álló értekező berendezésen történik. Nagy terjedelmű üzenetek továbbítása a következő menetrend szerint megálló vonattal történik.

13. Eljárás biztosítóberendezés meghibásodása esetén

13.1. Hibák előjegyzése

A vonalszakaszra vonatkozóan jelentkező hibákat a forgalomirányító figyelembe véve a gépi hibaplóra vonatkozó előírásokat is, a Hibaelőjegyzési könyvbe köteles előjegyezni.

13.2. Eljárás távvezérelt üzemmód meghibásodása esetén

Amennyiben a távvezérelt üzemmód meghibásodik, akkor a hibáról a forgalomirányító köteles azonnal jelentést tenni a 120-as forgalmi vonalirányítónak és a biztosítóberendezési diszpécsernek. A forgalmi vonalirányító értesíti a területi főüzemirányítót, aki gondoskodik jelenlétes kirendeléséről. A jelenlétes kiérkezése után a berendezést a Kezelési Szabályzatban foglaltak szerint át kell kapcsolni helyi üzemmódba.

Helyi üzemmód esetén a forgalomirányító elrendeli a vágányút beállítást a távvezérelt állomáson a jelenlétes részére, aki azt beállítja, majd jelenti a forgalomirányítónak. A jelenlétes csak a forgalomirányító utasítására kezelheti az ELEKTRA2 berendezésen a vágányútbeállítást, vagy vezérelhet ki Hívójelzést

13.3. Eljárás továbbhaladást tiltó jelzést adó főjelzők esetén

Ha a vonat Megállj! jelzést adó, vagy jelzést egyáltalán nem adó bejárati, kijárat jelzőnél rendkívüli okból megállt, akkor a vonat mozdonyvezetőjének, a jelző melletti elhaladásra az értekező berendezésen a forgalomirányítótól engedélyt kell kérni.

13.4. Különleges kezelések forgalmi feltételei

13.4.1. Hívójelzés kivezérlése

A hívójelzés kivezérlése előtti forgalombiztonsági intézkedések végrehajtásáért a forgalomirányító felelős.

Abban a rendkívüli esetben, ha a bejárati vagy kijárat jelző utáni első szigetelt vágányszakasz (Megállj!-ra ejtő szakasz) látszólagos foglalt, akkor a Kezelési Szabályzatban foglalt kezeléssel, a Hívójelzés legfeljebb 90 másodpercre vezérelhető ki. A forgalomirányító köteles a mozdonyvezető útján tájékozódni, és a Hívójelzést olyan időben kivezérelni, hogy a vonatot ne kelljen indokolatlanul a főjelzőnél megállítani. Távvezérelt állomáson a Hívójelzés a fentiek miatt helyi üzemmódban is kivezérelhető.

Ha a gépi hibapló nem működik üzemszerűen, a Hívójelzés kivezélését a kezelés okának feltüntetésével a forgalomirányítónak elő kell jegyezni a Hibaelőjegyzési könyv Intézkedés rovatában.

13.4.2. Kényszeroldás

A Kényszeroldás művelet szükségessé válhat biztosítóberendezési és forgalmi okból egyaránt. Kezelését a Kezelési Szabályzat feltételei szerint a forgalomirányító végzi. A forgalomirányító felelős azért, hogy a kezelés következtében balesetveszélyes helyzet ne jöjjön létre. Amennyiben a kezelés a vonat előtti vágányutat érinti, a kezelésről, élszóban, a mozdonyvezetőt tájékoztatni kell. Ha a gépi hibapló nem működik üzemszerűen a kezelést a kezelés okának feltüntetésével a forgalomirányítónak elő kell jegyezni a Hibaelőjegyzési könyvben.

Helyi üzemmódban a kezelés a forgalomirányító engedélyével végezhető.

13.4.3. Szigetelés kikapcsoló

Bármely váltót csak akkor szabad szigetelés kikapcsolóval állítani, ha a forgalomirányító kétséget kizáróan meggyőződött arról, hogy az állítandó váltó és az aláváltást kizáró szigetelt szakaszok mind szabadok, azokon járművek nem tartózkodnak.

A meggyőződést a vonatszemélyzettől vagy a jelenlétestől való érdeklődés útján kell elvégezni. Ha a gépi hibapló nem működik üzemszerűen, a kezelést a Hibaelőjegyzési könyvben elő kell jegyezni.

Helyi üzemmódban a kezelés a forgalomirányító engedélyével végezhető, a Kezelési Szabályzatban előírtak szerint.

13.4.4. Térközjelzők Megállj!-ra kapcsolása

Ezt a kezelést balesetek megelőzése érdekében kell elvégezni a Kezelési Szabályzat utasításai alapján. Kezeléséről az érintett vonatok mozdonyvezetőit élszóban értesíteni kell.

Ha a gépi hibapló nem működik üzemszerűen a kezelést, a kezelés okának feltüntetésével a Hibaelőjegyzési könyvben elő kell jegyezni.

Helyi üzemmódban a kezelés a forgalomirányító engedélyével végezhető.

13.4.5. Állomási főjelzők Megállj!-ra kapcsolása

Amennyiben valamely ok miatt a vonat tovább haladását meg kell akadályozni, az érintett kijárat vagy bejárati jelző szabad jelzését azonnal Megállj! állásba kell kapcsolni. A kivezérelt Hívójelzés Megállj!-ra kapcsolása is ezzel a kezelési művelettel végezhető el.

Ha a gépi hibapló nem működik üzemszerűen, a kezelést és a kezelés okát a Hibaelőjegyzési könyvben elő kell jegyezni.

Helyi üzemmódban a kezelés a forgalomirányító engedélyével végezhető.

13.5. Váltóellenőrzés, ha a forgalomirányító nem tud meggyőződni valamely váltó helyes állásáról, végállásáról

Váltóellenőrzési hiba esetén a Kezelési Szabályzatban előírt módon kell eljárni.

Amennyiben a távvezérelt szolgálati helyen a váltót a biztosítóberendezés segítségével nem lehet helyes állásba állítani, vagy a hiba próbaállításokkal nem szüntethető meg, akkor a váltót a helyszínen kell megvizsgálni. Távvezérelt állomáson a váltók helyszíni ellenőrzését a forgalomirányító utasítására a jelenlétes köteles elvégezni. Ha a távvezérelt állomáson nincs jelenlétes, a váltók helyszíni megvizsgálására a vonatszemélyzet közül igénybe vehető a vonali tolatásvezető vagy a mozdonyvezető. A helyszíni vizsgálat elvégzésére a forgalomirányító rendelkezik. A forgalomirányító a hibát köteles bejelenteni a biztosítóberendezési, a pályavasúti diszpécsernek, a 120-as vonal forgalmi vonalirányítójának és a területi főüzemirányítónak. Amennyiben megfelelő forgalmi vizsgálással rendelkező műszaki munkavállaló kirendelésére nincs lehetőség, akkor a területi főüzemirányító köteles jelenlétes kirendeléséről intézkedni. Amennyiben a távvezérelt állomáson jelenlétes teljesít szolgálatot, akkor ő, ellenkező esetben megfelelő forgalmi vizsgálással rendelkező biztosítóberendezési munkavállaló és az ő munkáját ellenőrző második dolgozó együtt köteles a helyszínen elvégezni a váltó használhatóságának és helyes állásának ellenőrzését az F.2. sz. Forgalmi Utasításban és a Kezelési Szabályzatban előírtak szerint.

Szükség esetén a váltót a forgalomirányító rendelkezése szerinti állásban biztonsági betéttel le kell zárni. A biztonsági betéttel történő lezárás tényét a forgalomirányító részére be kell jelenteni, aki ezt a Fejrovatos előjegyzési napló következő sorában időpont, a váltó számának és állásának megjelölésével köteles előjegyezni. A biztonsági betéttel lezárt váltót a végleges helyreállításig csak a forgalomirányító engedélyével szabad felnyitni.

A biztonsági betéttel lezárt váltó (-k) lakatkulcsainak őrzéséért a lezárást végző dolgozó felelős mindaddig, amíg azokat a felvétel helyén kimutathatóan vissza nem adja. A visszavételről a forgalomirányítót tájékoztatni kell, aki a Fejrovatos előjegyzési naplóban ezt a tényt előjegyzi.

Vágányút beállítása alkalmával a forgalomirányító köteles meggyőződni arról, hogy a lezárt váltó (-k) biztonsági betétjének lakatkulcsa az őrzéséért felelős dolgozó birtokában van-e. A biztonsági betéttel lezárt váltót csak helyreállítás céljából, a forgalomirányító engedélyével szabad felnyitni.

A váltón abban az állásban, amelyben nincs végállás ellenőrzése, a biztonsági betéttel történő lezárásig tilos vonatot közlekedtetni, tolatási mozgást végezni.

A vizsgálatot a jelenlétes, ha nincs, akkor a megfelelő forgalmi vizsgálással rendelkező biztosítóberendezési munkavállaló és az ő munkáját ellenőrző második dolgozó együtt köteles a helyszínen elvégezni. Ha a váltó megfelel a használhatóság forgalmi feltételeinek, a forgalomirányító rendelkezése szerinti állásba kell kézi forgattyúval állítani, szükség esetén a fentebb szabályozottak szerint biztonsági betéttel lezárni.

13.6. Vágányút ellenőrzése, ha a forgalomirányító a vágány foglaltságáról nem tud meggyőződni

Foglaltságerzékelési hiba esetén a Kezelési Szabályzatban előírt módon kell eljárni.

Ha a vonalszakasz valamely állomási vágánya, vágányszakasza a közlekedő vonat után foglaltságban maradt, akkor meg kell győződni arról, hogy a vonat teljes hosszában kihaladt-

e az állomásról. Amennyiben a távvezérelt állomáson van jelenlétes, akkor a vágányút ellenőrzését ő köteles megtartani a forgalomirányító rendelkezése szerint. Egyéb más esetben a forgalomirányító köteles a helyzetet tisztázni az adott vonat személyzete vagy a személyzet nélküli állomáson tartózkodó más vonat személyzetének közreműködésével. Ha a vonat teljes kihaladása a fentiekben előírtak szerint nem állapítható meg, akkor a foglalt vágányszakasz felé vonat nem indítható mindaddig, amíg a forgalomirányító a következő vonatfogadásra kötelezett dolgozó vagy a vonatszemélyzet útján kétséget kizáró módon meg nem győződött arról, hogy vonat vége az előírások szerint meg van jelölve. A vágányra csak ezt követően szabad vonatot bejáratni.

13.7. Az önműködő térközbiztosító berendezés használhatatlansága miatti állomástávolságú közlekedés szabályozása

Az önműködő térközbiztosító berendezés használhatatlansága esetén a Kezelési Szabályzatban előírt módon kell eljárni.

Amennyiben két állomás között az önműködő térközbiztosító berendezés használhatatlanná válik, akkor a vonatokat állomástávolságban kell közlekedtetni.

Ha az önműködő térközbiztosító berendezés használhatatlanságával érintett állomásközben látszólagos foglaltság van, és a biztosítóberendezés visszajelentései alapján kétséget kizáró módon nem lehet meggyőződni az állomásköz felszabadulásáról, akkor az adott nyíltvonali vágányra vonatot indítani csak a állomásra történő teljes megérkezéstről való meggyőződést követően szabad.

Az önműködő térközbiztosító berendezés használhatatlanságával érintett állomáson valamennyi vonatot meg kell állítani és a mozdonyvezető a vonatbefolyásoló berendezést tolatási üzemmódba köteles kapcsolni vagy tolatási üzemmódból visszakapcsolni, melyről a forgalomirányítót köteles értesíteni. A forgalomirányító az állomás kijárat jelzőjét csak a mozdonyvezető által a vonatbefolyásoló berendezés kezeléséről adott jelentést követően kezelheti, vagy adhat engedélyt élőszóval a mozdonyvezető részére a kijárat jelző mellett történő elhaladásra.

Állomástávolságú közlekedés esetén, ha a forgalomirányító a biztosítóberendezés visszajelentése alapján nem tud kétséget kizáró módon meggyőződni arról, hogy a vonat a következő állomásra megérkezett (a nyílt pályán foglaltság marad a vonat után), akkor a 4.1.1. pontban előírtak szerint köteles eljárni.

14. Rendkívüli események

14.1. Eljárás váltófelvágás esetén

A váltófelvágás tényét a forgalomirányítónak azonnal be kell jelenteni. A forgalomirányító az eseményt köteles a 120-as sz. vonal forgalmi vonalirányítójának, a biztosítóberendezési, pályavasúti diszpécsernek és a területi főüzemirányítónak bejelenteni. Váltófelvágás esetén a területi főüzemirányító köteles jelenlétes kirendeléséről gondoskodni.

Váltófelvágás esetén a Kezelési Szabályzatban előírt módon kell eljárni.

A váltót forgalmi használhatóság szempontjából, távvezérelt állomáson a jelenlétes köteles megvizsgálni. Ha a váltó a forgalmi használhatóság feltételeinek megfelel, akkor a műszaki megvizsgálásig és helyreállításig vonatközlekedés közben biztonsági betéttel le kell zárni. Egyebekben a 13.5. pontban szabályozottak szerint kell eljárni.

14.2. Rendkívüli események, balesetek bejelentése

A vonalszakaszon rendkívüli esemény bekövetkeztekor az esemény felfedezője köteles haladéktalanul a forgalomirányítónak jelenteni. A forgalomirányító 2. a forgalomirányító utasítása alapján az érvényben lévő Értesítési rendben előírtak szerinti értesítéseket elvégzi. A rendkívüli események, baleset bejelentése, a szolgálati felsőbbség felé történő írásos jelentés elkészítése a forgalomirányító 2. feladata.

Távvezérelt állomáson amennyiben jelenlétes teljesít szolgálatot, az állomáson és a csatlakozó állomásközökben bekövetkezett rendkívüli eseményekről a jelenlétes és a forgalomirányító kötelesek egymást értesíteni. A továbbiakban a jelenlétes köteles a forgalomirányító rendelkezése szerint eljárni.

15. Egyéb előírások

15.1. Vagyonvédelem

A szolgálati helyiségekbe belépés az illetékes munkavállalók részére kulcs segítségével történik, a vagyonvédelmi berendezésekre vonatkozó Kezelési Szabályzatban előírtak szerint.

A távvezérelt állomások kulcsának, valamint a vonalszakaszon a nyíltvonali fénysorompók kulcsainak átadás - átvétele a Mezőtúr forgalomirányító vagy a forgalomirányító Fejrovtos előjegyzési naplójában történik. A kulcsok a forgalomirányítói szolgálati helyiségekben a kulcsszekrényben kerültek elhelyezésre. Bármely más személy csak a feljogosított személy kíséretében léphet be.

Távvezérelt állomáson a jelenlétes feladata:

- A forgalom által bérelt helyiségek hiányosságait jelenti telefonon a forgalomirányítónak.
- A forgalmi irodából bármilyen célú eltávozása esetén az iroda ajtaját bezárja.

A nyíltvonali fénysorompók kulcsainak őrzése, kiadása és visszavétele a fentiekben, a szolgálati helyek kulcsainak kezelésére vonatkozó szabályok szerint történik.

15.2. Ellenőrzési kötelezettség

Az ellenőrzési tevékenységet a pályavasúti üzemeltetés ellenőrzési tevékenységéről szóló hatályos normatív utasítás előírásai szerint kell végezni.

Mellékletek

- 1. sz. melléklet:** Nyíltvonal jellemzői
- 2. sz. melléklet:** Szolgálati helyek jellemzői
- 3. sz. melléklet:** Szolgálati helyek vázlatos helyszínrajzai
- 4. sz. melléklet:** Szolgálati helyek villamos felsővezeték kapcsolási rajzai
- 5. sz. melléklet:** Biztosítóberendezés Kezelési Szabályzata

Nyíltvonal jellemzői**1.1. Lejtési viszonyok**

A vonalszakaszon 5%-nál nagyobb esés, emelkedés nincs.

1.2. Helyhez kötött jelzők felállítási helye

Gyoma — Csárdaszállás között (szolgálati helyek között, nyíltvonal)							
páratlan irány				páros irány			
Jelöl és	Szelvény -szám	Vágány	Rendeltetése	Jelöl és	Szelvény -szám	Vágány	Rendeltetése
GIs m	502+186	bal	Ismétlőjelző	514b Ism	512+85	bal	Ismétlőjelző
FIsm	502+186	jobb	Ismétlőjelző	514a	515+25	jobb	önműködő biztosított fény térközjelző
515a	515+25	jobb	Térközjelző (Előjelzést ad a „G” bejárati jelzőre)	514b	515+25	bal	önműködő biztosított fény térközjelző
515b	515+25	bal	Térközjelző (Előjelzést ad az „F” bejárati jelzőre)	528a	528+55	jobb	önműködő biztosított fény térközjelző
517a Ism	517+42	jobb	Ismétlőjelző	528b	528+55	bal	önműködő biztosított fény térközjelző
517b Ism	517+42	bal	Ismétlőjelző	544a	544+70	jobb	önműködő biztosított fény térközjelző
529a	528+55	jobb	önműködő biztosított fény térközjelző	544b	544+70	bal	önműködő biztosított fény térközjelző
529b	528+55	bal	önműködő biztosított fény térközjelző	560a	560+12	jobb	önműködő biztosított fény térközjelző
545a	544+70	jobb	önműködő biztosított fény térközjelző	560b	560+12	bal	önműködő biztosított fény térközjelző
545b	544+70	bal	önműködő biztosított fény térközjelző	574a	573+93	jobb	Térközjelző (Előjelzést ad a „B” bejárati jelzőre)
561a	560+12	jobb	önműködő biztosított fény térközjelző	574b	573+93	bal	Térközjelző (Előjelzést ad a „A” bejárati jelzőre)
561b	560+12	bal	önműködő biztosított fény térközjelző				
577a	573+93	jobb	önműködő biztosított fény térközjelző				
577b	573+93	bal	önműködő biztosított fény				

			térközjelző „A” bejárati jelzőre)				
--	--	--	--------------------------------------	--	--	--	--

Csárdaszállás — Mezőberény között (szolgálati helyek között, nyíltvonal) -							
páratlan irány				páros irány			
Jelöl és	Szelvény -szám	Vágány	Rendeltetése	Jelöl és	Szelvény -szám	Vágány	Rendeltetése
623b	622+88	jobb	Térközjelző (Előjelzést ad a „D” bejárati jelzőre)	620a	622+88	jobb	önműködő biztosított fény térközjelző
623a	622+88	bal	Térközjelző (Előjelzést ad a „C” bejárati jelzőre)	620b	622+88	bal	önműködő biztosított fény térközjelző
641a	641+30	jobb	önműködő biztosított fény térközjelző	638a	641+30	jobb	önműködő biztosított fény térközjelző
641b	641+30	bal	önműködő biztosított fény térközjelző	638b	641+30	bal	önműködő biztosított fény térközjelző
659a	659+00	jobb	önműködő biztosított fény térközjelző	656a	659+00	jobb	Térközjelző (Előjelzést ad a „B” bejárati jelzőre)
659b	659+00	bal	önműködő biztosított fény térközjelző	656b	659+00	bal	Térközjelző (Előjelzést ad a „A” bejárati jelzőre)
				B1sm	674+31	jobb	Ismétlőjelző
				B2sm	675+44	jobb	Ismétlőjelző
				A1sm	675+44	bal	Ismétlőjelző

Mezőberény — Murony között (szolgálati helyek között, nyíltvonal)							
páratlan irány				páros irány			
Jelöl és	Szelvény -szám	Vágány	Rendeltetése	Jelöl és	Szelvény -szám	Vágány	Rendeltetése
D1sm2	698+50	bal	Ismétlőjelző	710a	710+30	jobb	önműködő biztosított fény térközjelző
C1sm	698+50	jobb	Ismétlőjelző	710b	710+30	bal	önműködő biztosított fény térközjelző
D1sm1	699+76	bal	Ismétlőjelző	726a	729+16	jobb	Térközjelző (Előjelzést ad a „A” bejárati jelzőre)
711b	710+30	jobb	Térközjelző (Előjelzést ad a „D” bejárati jelzőre)	726b	729+16	bal	Térközjelző (Előjelzést ad a „B” bejárati jelzőre)
711a	710+30	bal	Térközjelző (Előjelzést ad a				

			„C” bejárat jelzőre)				
729a	729+16	bal	önműködő biztosított fény térközjelző				
729b	729+16	jobb	önműködő biztosított fény térközjelző				

Murony — Békéscsaba között (szolgálati helyek között, nyíltvonal)							
páratlan irány				páros irány			
Jelölés	Szelvény-szám	Vágány	Rendeltetése	Jelölés	Szelvény-szám	Vágány	Rendeltetése
777a	776+10	bal	Térközjelző (Előjelzést ad a „D” bejárat jelzőre)	776a	776+10	jobb	önműködő biztosított fény térközjelző
777b	776+10	jobb	Térközjelző (Előjelzést ad a „E” bejárat jelzőre)	776b	776+10	bal	önműködő biztosított fény térközjelző
795a	793+68	bal	önműködő biztosított fény térközjelző	793a	793+68	jobb	önműködő biztosított fény térközjelző
795b	793+68	jobb	önműködő biztosított fény térközjelző	793b	793+68	bal	önműködő biztosított fény térközjelző
813a	811+26	bal	önműködő biztosított fény térközjelző	810a	811+26	jobb	Térközjelző (Előjelzést ad a „B” bejárat jelzőre)
813b	811+26	jobb	önműködő biztosított fény térközjelző	810b	811+26	bal	Térközjelző (Előjelzést ad a „A” bejárat jelzőre)

1.3. nyíltvonalai útátjárók

Gyoma — Csárdaszállás között (szolgálati helyek között, nyíltvonal)						
Szelvény-szám	Sorompó jelölése	Biztosítás módja	Keresztezett közút	Irányfüggőség	Használhatatlanság esetén a vonatszemélyzetet értesíteni kell	Visszajelentés helye
515+76	AS515	Fény- és felsorompó	Kis Antal kút	Irányfüggetlen	NEM	Mezőtúr forgalomirányító /Gyoma
537+03	AS537	Fény- és felsorompó	Kis Alkotmány	Irányfüggetlen	NEM	Mezőtúr forgalomirányító /Gyoma
562+53	AS562	Fény- és felsorompó	Határúti	Irányfüggetlen	NEM	forgalomirányító /Csárdaszállás
581+34	AS581	Fény- és felsorompó	Gazdasági (Hidasháti)	Irányfüggetlen	NEM	forgalomirányító /Csárdaszállás

Csárdaszállás — Mezőberény között (szolgálati helyek között, nyíltvonal)						
Szelvény-szám	Sorompó jelölése	Biztosítás módja	Keresztezett közút	Irányfüggőség	Használhatatlanság esetén a vonatszemélyzetet értesíteni kell	Visszajelentés helye
AS656	656+02	Fény- és felsorompó	Futlaki	Irányfüggetlen	NEM	forgalomirányító /Mezőberény

Mezőberény — Murony között (szolgálati helyek között, nyíltvonal)						
Szelvény-szám	Sorompó jelölése	Biztosítás módja	Keresztezett közút	Irányfüggőség	Használhatatlanság esetén a vonatszemélyzetet értesíteni kell	Visszajelentés helye
AS707	707+34	Fény- és felsorompó	Határ úti	Irányfüggetlen	NEM	forgalomirányító /Mezőberény
AS729	729+71	Fény- és felsorompó	Hidasháti	Irányfüggetlen	NEM	forgalomirányító /Murony, Forgalmi iroda

Murony — Békéscsaba között (szolgálati helyek között, nyíltvonal)						
Szelvény-szám	Sorompó jelölése	Biztosítás módja	Keresztezett közút	Irányfüggőség	Használhatatlanság esetén a vonatszemélyzetet értesíteni kell	Visszajelentés helye
AS771	771+71	Fény- és felsorompó	Kaszáló dűlő	Irányfüggetlen	NEM	forgalomirányító /Murony
AS793	793+17	Fény- és felsorompó	Mezőmegyeri	Irányfüggetlen	NEM	forgalomirányító /Murony

1.4. Általános érvényű (típus) engedéllyel rendelkező típusküldemények továbbítása esetén betartandó, a vonalra, vonalszakaszra, rendelkezési szakaszra (szakaszokra) vonatkozó korlátozások

Vonalszakasz / szolgálati hely	vágány	Típus									Akadály
		11	22	33	44	55	66	77	88	99	
Törökszentmiklós elágazás (100) – Tiszatenyő elágazás (120)		X	X	X	X	X	X	0	X	0	
Szajol - Kaba		X	X	X	X	X	X	0	0	X	
Szolnok	I.	m1	m1	0	0	0	X	0	0	m1, D2	perontető
Szolnok	III.	X	X	X	X	X	X	0	m1	D2	perontető
Szolnok	IV.	X	X	X	X	X	X	0	0	D2	
Szolnok	VIII.	X	X	X	X	X	X	0	m1	D2	perontető
Szolnok	X.	X	X	X	X	X	X	0	m1	D2	perontető
Szolnok	XI.	X	X	X	X	X	X	0	m1	D2	perontető

Szolnok	XIII.	X	X	X	X	X	X	0	m1	D2	perontető
Szolnok	XV.	X	X	0	0	0	X	0	0	D2	
Szolnok	XXII - XXVI.	X	X	X	X	X	X	0	0	D2	
Szolnok - Millér		X	X	X	X	t1	X	0	X	X	
Millér - Szajol		X	X	X	X	t1	X	0	X	X	
Szajol (100) – Tiszatenyő		X	X	X	X	X	X	0	X	X	
Tiszatenyő	III.	X	X	X	X	X	X	0	m1	X	emelt peron
Tiszatenyő – Kétpó forgalmi kitérő	jobb	X	X	X	X	X	X	0	0	X	
Tiszatenyő – Kétpó forgalmi kitérő	bal	X	X	X	X	X	X	0	X	X	
Kétpó forgalmi kitérő – Mezőtúr	jobb	X	X	X	X	X	X	0	X	X	
Kétpó forgalmi kitérő – Mezőtúr	bal	X	X	X	X	X	X	0	m1	X	Mezőtúr 8. kitérő
Mezőtúr	I/1.	X	X	X	X	X	X	0	X	D2	
Mezőtúr	Külső A	X	X	X	m1	0	0	0	X	D2	életvédelmi kerítés
Mezőtúr	III.	X	X	X	X	X	X	0	0	D2	
Mezőtúr	IV.–VIII.	X	X	X	X	X	X	0	0	D2	
Mezőtúr - Gyoma		X	X	X	X	X	X	0	X	X	
Gyoma - Békéscsaba		X	X	X	X	X	X	0	0	X	

Békéscsaba	II.	X	X	X	X	m1	m1	0	0	X	perontető és lejárát
Békéscsaba	III.	X	X	X	X	X	X	0	0	X	
Békéscsaba	IV.	X	X	X	X	X	X	0	0	X	
Békéscsaba	V.	X	X	X	X	X	X	0	0	X	
Békéscsaba	XI.	X	X	X	X	X	X	0	X	D2	

Jelmagyarázat:

X: Az általános feltételeken túlmenően – F.2. Forgalmi Utasítás- korlátozás nincs.

0: Nem közlekedhet a megadott állomásközben, vágányon.

t₁: Nyílt vonalon rakszelvényen túlérő – kivéve 11-es, 99-es jelű – küldeményt továbbító vonattal nem találkozhat /Szajol-Gyoma/.

D2: F.2. Forgalmi Utasítás Függelékei 14. sz. Függelék szerinti feltételekkel közlekedhet, a nem rakszelvényen túlérő küldemény tengelyterhelés túllépéssel (65) közlekedő küldemények továbbítási feltételeiről a vonatszemélyzetet a hivatkozott vonali engedélyek csatolásával értesíteni kell.

m₁: Elhaladás legfeljebb 15 km/h sebességgel.

Szolgálati helyek jellemzői**2.1. Csárdaszállás****2.1.1. A szolgálati hely vágányai**

Vágány száma/neve	Rendeltetése	Forgalmi használható hossza kezdőpont felé	Forgalmi használható hossza végpont felé [m]	Lejtviszony kezdőpont felé [%]	Lejtviszony végpont felé [%]	Vonatbefolyásolás típusa	Határoló váltó kezdőpont felől	Határoló váltó végpont felől	TAF-TSI azonosító	Vágány besorolása	Hozzáférés	Megjegyzés
1	2	3	4	5	6	7	8	9	10	11	12	13
I.	Fővágány vonatfogadó / indító fővágány	736		*	*	75 Hz sugárzó kábel,	6	7	HU-17871- 01-1	F	nyílt	
II.	Átmenő fővágány bal átmenő	781		*	*	75 Hz sugárzó kábel	6	5	HU-17871- 01-2	F	nyílt	
III.	Átmenő fővágány jobb átmenő	1038		*	*	75 Hz sugárzó kábel	2	1	HU-17871- 01-3	F	nyílt	
IV/1.	Mellékvágány y tárolóvágány	76		0,00 ‰	0,00 ‰	nincs	11	9	HU-17871- 01-4/1	F	nyílt	
IV/2.	Mellékvágány y tárolóvágány	103		0,00 ‰	0,00 ‰	nincs	9	ütköző őbak	HU-17871- 01-4/2	F	nyílt	
V.	Mellékvágány y rakodóvágány y	252		0,00 ‰	0,00 ‰	nincs	11	ütköző őbak	HU-17871- 02-5	F	nem nyílt	

Megjegyzés: *

- I.sz. vágány: kezdőpont felé: -197 méter 0,00 ‰
-540 méter 0,60 ‰ emelkedés
- I.sz. vágány: végpont felé: -540 méter 0,60 ‰ esés
-197 méter 0,00 ‰
- II.sz. vágány: kezdőpont felé: -242 méter 0,00 ‰
-540 méter 0,60 ‰ emelkedés
- II.sz. vágány: végpont felé: -540 méter 0,60 ‰ esés
-242 méter 0,00 ‰
- III.sz. vágány: kezdőpont felé: -312 méter 0,00 ‰
-727 méter 0,60 ‰ emelkedés

III.sz. vágány: végpont felé: -727 méter 0,60 ‰ esés
 -312 méter 0,00 ‰

A jelfeladásra kiépített vágányokon mindkét irányban működik a jelfeladás.

A Fejrovas előjegyzési naplóba a vágányok számát betűvel kell előjegyezni, szolgálatátadásakor a római számmal kell előjegyezni.

2.1.3. Utasperonok hossza, szélessége, sínkorona feletti magassága (sk0, sk15, sk30, sk55), burkolata, az utasok részére kijelölt megközelítési útvonal meghatározása

Vágány-szám	Peron jele	Hossz	Szelvénytyszám	Sínkorona feletti magasság	Szélesség (méter)	Burkolat
I.	A	250 m	597+81 – 600+31	sk55	6,00	viacolor
III.	B	250 m	597+81 – 600+31	sk55	6,00	viacolor

Az utasok részére a megközelítés:

„A” peron szintben.

„B” peron aluljárón keresztül.

A II. és III. sz. vágányok között az 597+71 - 600+54.sz. szelvények között van életvédelmi kerítés.

2.1.4. Helyhez kötött jelzők felállítási helye, jelölése, rendeltetése

Kezdőpont felől			végpont felől		
Jelölés e	Szelvény -szám	Rendeltetése	Jelölés e	Szelvény -szám	Rendeltetése
A	bal vágány 588+93	Biztosított fény bejárati. jelző	C	bal vágány 607+88	Biztosított fény bejárati. jelző.
B	jobb vágány 588+93	Biztosított fény bejárati. jelző	D	jobb vágány 607+88	Biztosított fény bejárati. jelző.
K1	594+50	Biztosított fény kijárati	V1	600+26	Biztosított fény kijárati
K2	594+50	Biztosított fény kijárati	V1a	601+87	Biztosított fény kijárati
K3	592+63	Biztosított fény kijárati	V2	602+32	Biztosított fény kijárati
			V3	603+02	Biztosított fény kijárati

Tolatásjelzők

Kezdőpont felől: E2, J4

Végpont felől: J13, B11, J11, E9, B3, E1

Valamennyi tolatásjelző törpe tolatásjelző.

Egyéb, helyhez kötött jelzők

Kihajtható csak villamos mozdonyokra vonatkozó jelzőeszközök:

Hely	Figyelmeztető jelző		Leeresztett áramszedővel bejárando pályaszakasz eleje-, vége jelző	
	Oszlopszám	Szelvényszám	Oszlopszám	Szelvényszám
kezdőpont jobb	05820A	586+52	05826A	588+40
kezdőpont bal	05819A	586+52	05825A	588+40
végpont jobb	06102A	610+57	06032A	608+47
végpont bal	06101A	610+57	06031A	608+47

Állomási egyéb jelzők:

Kezdőpont felől:

Megnevezés	Szelvény-szám	Helye
Megállás helye jelző	600+17	I.- II. vágányok között
Távolságjelző 50	599+67	I.- II. vágányok között
Távolságjelző 100	599+17	I.- II. vágányok között
Távolságjelző 150	598+67	I.- II. vágányok között
Távolságjelző 200	598+17	I.- II. vágányok között
Tolatási határjelző	589+40	(Felsővezetéki oszlopon) Jobb és bal vágány mellett Állomás felé

Végpont felől:

Megnevezés	Szelvény-szám	Helye
Üzemben lévő villamosmozdonyokkal nem járható pályaszakasz eleje jelző	600+43	I.sz. vágány mellett a 13.sz. kitérő előtt
Üzemben lévő villamosmozdonyokkal nem járható pályaszakasz eleje jelző	603+25	I.sz. vágány mellett a 7.sz. kitérő előtt
Tolatási határjelző	607+41	(Felsővezetéki oszlopon) Jobb vágány mellett Állomás felé
Vágányzáró-jelző	603+76	IV/2. vágány
Vágányzáró-jelző	603+76	V. vágány

Figyelmeztető jelek

Kezdőpont felől:

Megnevezés	Szelvény-szám	Helye
Űrszelvénybe nyúló létesítményre figyelmeztető jel:	597+81	„A” és „B” peron eleje

Végpont felől:

Megnevezés	Szelvény-szám	Helye
Űrszelvénybe nyúló létesítményre figyelmeztető jel:	600+31	„A” és „B” peron vége

Hordozható jelzőeszközök:

Forgalmi iroda:

- 1 db nappali vonatindító jelzőeszköz,
- 1 db fehér fényű kézi jelzőlámpa, melynek fehér fénye zöld színűre változtatható
- 1 db jelzőzászló
- 1 db piros színű jelzőtárcsa (közúti „Megállj!” jelzés adásához)
- 1 db vállmagasságú állvány
- 4 db kitűzhető Megállj jelző
- 4 db kitűzhető Megállj jelző előjelző
- 2 db Leeresztett áramszedővel bejárando pályaszakasz eleje jelző
- 2 db Leeresztett áramszedővel bejárando pályaszakasz vége jelző
- 2 db Figyelmeztető jelző

2.1.5. A váltókra vonatkozó adatok. Váltófűtő-berendezéssel ellátott váltók. A 40 km/h sebességnél nagyobb sebességgel járható váltók, váltókapcsolatok és az azokon alkalmazható sebesség

Váltó											
Szám	Szabványos állás	Biztosított	Állítási módja		Zárszerkezet típusa			Lezárható	Biztonsági betét	Állandóan zárva tartott	Váltófűtés
			Villamos	Helyszíni	Kampózá	Zárnyelv	Spherolock				
2	E (J)	X	X				X	X	EK		X
4	E (J)	X	X				X	X	EK		X
6	E (J)	X	X				X	X	EK		X
1	E (B)	X	X				X	X	EK		X
3	E (B)	X	X				X	X	EK		X
5	E (B)	X	X				X	X	EK		X
7	K (B)	X	X				X	X	EK		X
9	E (B)	X	X				X	X	EK		X
11	E (B)	X	X				X	X	EK		X
13	E (J)	x	x				x	x	EK		x

- E: egyenes irány
- K: kitérő irány
- (B): ELEKTRA2 bal állás
- (J): ELEKTRA2 jobb állás

40 km/h sebességnél nagyobb sebességű váltók, váltókapcsolatok:

2-4	120 km/h
6	80 km/h
1-3	120 km/h
5	80 km/h

Valamennyi váltó központi állítású, amelyek váltójelző nélküliek.

Az állomás valamennyi váltója fűthető. A váltófűtés visszajelzése MÁV Zrt. TIG TTEBO. Erősáramú Főnökség Szeged, Alállomási Szakaszbékécsaba FET diszpécserhez van bekötve. Váltófűtési hiba esetén az FET diszpécser köteles értesíteni a forgalomirányítót a hiba kezdetéről és a helyreállítás után a végéről is, a váltó pontos megjelölésével. A forgalomirányító a vett közleményeket köteles a Hibaelőjegyzési könyvben előjegyezni.

2.1.6. Helyhez kötött védelmi berendezések (vágányzáró sorompók, kisiklasztó saruk), vágányzáró szerkezetek (földkúp, ütközőbak) felsorolása, helye, valamint függősége

Védelmi berendezések:

Jele	Szelvény-szám	Szerkezeti függés	Megjegyzés
KS1	601+24	13 sz. váltó	V. sz. vágány biztonsági határjelzőjén belül. Elektra2 biztosítóberendezés kezelő felületéről állítható, távvezérelt üzemmódban Békécsabáról, helyi üzemmódban Csárdaszállásról.
KS3	601+24	13 sz. váltó	IV/1. sz. vágány biztonsági határjelzőjén belül. Elektra2 biztosítóberendezés kezelő felületéről állítható, távvezérelt üzemmódban Békécsabáról, helyi üzemmódban Csárdaszállásról.

Vágányzáró szerkezetek:

Helye	Szelvényszám	Vágányzáró szerkezet	Megjegyzés
IV/2.	603+76	ütközőbak	tároló vágány
V.	603+76	ütközőbak	rakódó vágány

2.1.7. Eszközök, kulcsok tárolás helye

Biztonsági betét váltónként 2 db, összesen 20 db. Tárolási helye forgalmi iroda, zárt szekrényben.

Az állomáson 14 db (1-14-ig sorszámozva) kulccsal lezárható kocsifogó alátét áll rendelkezésre, amelynek tárolási helye a forgalmi iroda. Kulcsai a lezárható kocsifogó alátétek lakataiban elhelyezve találhatóak. Az V.sz. sajátcélú vasúti pályahálózatra, valamint az ide beállításra várakozó kocsik tárolására szolgáló IV/1 és IV/2. sz. vágányokra külön (MG. Produkt) megjelölt 6 db (9-14-ig sorszámozva) kulccsal lezárható kocsifogó alátét áll rendelkezésre. A sajátcélú pályahálózatra érkező kocsik megfutamodás elleni biztosítására a külön megjelölt 6 db (9-14-ig sorszámozva) kulccsal lezárható kocsifogó alátétekből kell használni. A vágányra helyezett lezárt kocsifogó alátétek kulcsit a forgalmi irodában a

fejrovas előjegyzési napló mellett lévő borítékban kell megőrizni. **A kulccsal lezárható kocsifogó alátétek pótkulcsai külön borítékban találhatóak.**

Az állomáson 2 db páros féksaru van rendszeresítve. Tárolási hely a forgalmi iroda.

2.1.8. Űrszelvénybe nyúló műtárgyak felsorolása

Az „A” és „B” peron a 597+81 – 600+31.sz. szelvényig.

2.1.9. Villamos felsővezetési rendszer jellemzői, állomási kapcsolókert, kapcsolási helyek, szakaszolók (kézi, távvezérelt) elhelyezése, valamint hordozható csak villamos a mozdonyokra vonatkozó jelzők, földelő rudak tárolási helye és darabszáma. Villamos mozdonyal csak részben járható vágányok hossza, iránya

A Szajol – Békéscsaba – Lökösháza vasútvonal, villamos vontatásra kiépített vasúti fővonal. Csárdaszállás állomás vasúti felsővezetési berendezéseit üzemszerűen a békéscsabai villamos alállomás táplálja, egyfázisú, 50Hz ipari frekvenciájú, 25kV feszültségű váltakozó árammal.

Az állomás felsővezetési hosszláncai, azok megfogása szerint egyrészt egyedi tartóoszlopokra szerelt, másrészt csoportos felerősítéssel szerelt (keretállásos) rendszerben épültek.

Az állomás teljes területén az áramszedővel érintkező munkavezeték magassága a sínkorona szint felett 6,00 méter. Az állomás mindkét végén, a jobb és bal vágányokban egyaránt, az állomási és nyíltvonalis felsővezeték rendszer egymástól való mechanikai és villamos elválasztását légszigeteléses rendszerű állomás előtti szakaszolások biztosítják. Az állomás előtti szakaszolásokat a vonal felől a bejárat jelző, az állomás felől a tolatási határjelző fedezi. Az állomási hosszláncok a nyíltvonalis hosszláncokról leágazó megkerülő vezetékek, és szakaszolók útján kapnak táplálást. A megkerülő vezetékek tehát az egymást követő nyíltvonalis felsővezeték hálózat áramellátására használatos vezetékek, melyek az állomási áramköröket áthidalják, és azokat leágazások útján (állomási kapcsolókert) táplálják.

Állomási kapcsolókert:

Az állomási kapcsolókertet a felvételi épület végpont felőli oldalán, a 600+62 sz. szelvényben alakították ki. A kapcsolókerti szakaszolók RTR-TM típusú motoros szakaszolóhajtással vannak felszerelve.

Kapcsolás:

Az állomáson Felsővezetési Energia Távkezelő – (FET) – rendszerbe integrált, távvezérlést lehetővé tevő berendezés működik. Az állomás valamennyi felsővezetési szakaszolóját a békéscsabai FET diszpécser távvezérelve kapcsolja.

A távkezelő készülék használhatatlansága, vagy egyéb előre nem látott ok miatt, a FET diszpécser rendelkezik a forgalomirányítónak, a kapcsolókertben lehetőség van a szakaszolók nyomógombbal történő működtetésére is. Ha a nyomógomb bármely ok miatt nem működik a vezérlő készülék kismegszakítóval történő áramtalanítása után, működtető karral kell a szakaszolókat kezelni.

Ha az állomáson jelenlétes teljesít szolgálatot, akkor szükség esetén igénybe vehető a forgalomirányító rendelkezésére, a kapcsolókertben a szakaszolók nyomógombbal történő működtetésére. Ha a nyomógomb bármely ok miatt nem működik a vezérlő készülék kismegszakítóval történő áramtalanítása után, működtető karral történő működtetéssel kell a szakaszolókat kezelni.

A forgalomirányító köteles a Villamos üzemnaplóba előjegyezni valamennyi személyzetnélküli állomáson végrehajtott kapcsolást, attól függetlenül, hogy részt vett-e a kapcsolási folyamatban.

A berendezés kezelése során az E.102 sz. Utasítás ide vonatkozó előírásait, valamint a Kezelési Szabályzat rendelkezéseit maradéktalanul be kell tartani!

A kapcsolókert-, valamint a hajtásszekrények kulcsa a forgalmi iroda kulcsszekrényében vannak elzárva. Ugyancsak itt található az állomási segédüzemi oszloptranzformátor állomások (3db – lásd később) kézi működtetésű szakaszolóihoz rendszeresített lakatok kulcsai. A kulcsszekrény kulcsa a forgalmi irodában található.

A kapcsolókerti szakaszolók két csoportra oszthatók: főáramköri, vagy soros szakaszolók, és az állomási áramköri szakaszkapcsolók. A főáramköri szakaszolók a nyíltvonalon hosszláncokhoz csatlakozó megkerülő vezetéseket kötik össze a kapcsoló állvány gyűjtősínjén keresztül. A jobb és bal vágányok áramköreinek összekapcsolására (párhuzamos kapcsolás) az összekötő szakaszolók szolgálnak.

Állomási áramkörök:

Az állomási hosszlánc rendszer két állomási áramkörre van osztva:

- "Áb" (Állomás bal) áramkör: Az I. és a II. sz. vágány fölött lévő villamos felsővezetéki hosszláncok.
- "Áj" (Állomás jobb) áramkör: A III. sz. vágány fölött lévő villamos felsővezetéki hosszláncok.

A II. és III. vágányok között kiépült ún. átszelési hosszláncokban az áramköri elválasztást a munkavezetékbe épített szakaszszigetelők és a tartósodronyba épített válaszszigetelők biztosítják. A szakaszszigetelő feladata tehát az áramkörök villamos elválasztása úgy, hogy az áramszedő akadálytalanul áthaladhasson rajta.

Állomási szakaszolók:

Jele	Megnevezése	Működtetése	Szabványos állása	Helye
Ü1	Üzemi	Kézi működtetésű	Bekapcsolt, lakattal lezárt	589+00.sz. szelvény bal vágány (05827 oszlop)
Ü2	Üzemi	Kézi működtetésű	Bekapcsolt, lakattal lezárt	589+00sz. szelvény jobb vágány (05828 oszlop)
Ü3	Üzemi	Kézi működtetésű	Bekapcsolt, lakattal lezárt	607+82.sz. szelvény bal vágány (06029 oszlop)
Ü4	Üzemi	Kézi működtetésű	Bekapcsolt, lakattal lezárt	607+82sz. szelvény jobb vágány (06030 oszlop)
Áj	Állomás jobb	Távvezérelt működtetésű	Bekapcsolt	Kapcsolókert
Áb	Állomás bal	Távvezérelt működtetésű	Bekapcsolt	Kapcsolókert
Öj	Összekötő jobb	Távvezérelt működtetésű	Bekapcsolt	Kapcsolókert
Öb	Összekötő bal	Távvezérelt működtetésű	Bekapcsolt	Kapcsolókert
Bpj	Budapest jobb	Távvezérelt működtetésű	Bekapcsolt	Kapcsolókert

Jele	Megnevezése	Működtetése	Szabványos állása	Helye
Bpb	Budapest bal	Távvezérelt működtetésű	Bekapcsolt	Kapcsolókert
Lhj	Lökösháza jobb	Távvezérelt működtetésű	Bekapcsolt	Kapcsolókert
Lhb	Lökösháza bal	Távvezérelt működtetésű	Bekapcsolt	Kapcsolókert
STR1	Segédüzemi transzformátor 1	Kézi működtetésű	Fűtési idénytól függő ki vagy bekapcsolt, lezárt	591+38sz. szelvény, jobb vágány (05906A oszlop)
STR2	Segédüzemi transzformátor 2	Kézi működtetésű	Bekapcsolt, lezárt	Kapcsolókert
STR3	Segédüzemi transzformátor 3	Kézi működtetésű	Fűtési idénytól függő ki vagy bekapcsolt, lezárt	603+42 szelvény, jobb vágány (06014A jelű oszlop)

Földelő rudak tárolási helye:

A kapcsolókertben van elhelyezve 4 db 25kV-os kültéri földelőrúd.

Nem villamosított vágány:

Az állomás IV. és V. sz. mellékvágánya felett villamos felsővezeték nincs kiépítve, a vágány villamos mozdonyal nem járható.

Vonali fázishatár:

Csárdaszállás – Gyoma állomások között, mindkét vágányban az 584+64 szelvényben épült ki a mezőtúri és békéscsabai villamos alállomás tápszakaszait elválasztó fázishatár-szakaszszigetelés rendszerű vonali fázishatár. A fázishatári szakaszoló (FhBpj, FhLhj, FhBpb, FhLhb) RTR-TM típusú motoros szakaszolóhajtással vannak felszerelve, de kézi működtetéssel is kapcsolhatóak a helyszínen.

Csárdaszállás állomás villamos felsővezeteki berendezéseinek üzemirányítását, a békéscsabai villamos alállomás FET diszpécser végzi.

A felsővezeték közelében végzett rakodások alkalmával minden esetben biztosítani kell az E.101.sz. utasításban meghatározott megközelítési távolságot.

2.1.10. Világítási körzetek és azok kapcsolásának módja

Állomás térvilágítási körzetei:

A forgalmi irodában elhelyezett kapcsolótáblán az alábbi kapcsolási körzetek vannak:

- Aluljáró: a gyalogos aluljáróban elhelyezett lámpatestek világítása
- Peron „1”: az I. sz. vágány melletti szigetperont világítja meg
- Peron „2”: az III. sz. vágány melletti szigetperont világítja meg
- Vonatmegfigyelő: a felvételi épület előtt külön oszlopra felszerelt 2 db lámpatest, ami a közlekedő vonatokat világítja meg
- Állomásnév felirat: a felvételi épület homlokzatára felszerelt állomásnév táblát világítja meg
- Kezdőpont felé: 2-4-6 sz. váltókat és a közöttük lévő területet világítja meg
- Végpont felé: 1-3 és 5-7- 9 sz. váltók és a közöttük lévő területet világítja meg

- Raktár: V.sz. rakodóvágány melletti területet világítja meg
- Átjáró: 11 és 13. sz. váltók közötti területet világítja meg
- Parkoló: a felvételi épület mögötti parkolót világítja meg

Az állomás térvilágítási körzetei helyben alkonyatkapcsolóval vagy kézikapcsolással működtethetők, távvezérléssel nem kapcsolhatók.

2.1.12. Elsősegélynyújtásnál figyelembe vehető és használható eszközök tárolási helye

A forgalmi irodában van elhelyezve elsősegélynyújtáshoz 1db sebkötöző csomag.

2.1.13. Az egyes szolgálati helyeken (helyiségekben) a forgalmi szolgálat ellátásához szükséges utasítások, szabályzatok, segédkönyvek, VU-k, rendeletek elérhetősége

A következők találhatóak kinyomtatott formában, a forgalmi irodában:

- F.1. sz. Jelzési Utasítás
- F.2. sz. Forgalmi Utasítás
- F.2. sz. Forgalmi Utasítás Függelékei
- E.2. sz. Fékutasítás
- E.101. sz. Általános utasítás a MÁV Zrt. villamos vonalainak üzemére (csak villamosított vonalakon)
- E.102. sz. Utasítás a felsővezetékes villamos üzemi munka végzésére (csak villamosított vonalakon)
- Jelen Végrehajtási Utasítás és mellékletei.

Csárdaszállás állomáson elektronikus formában a Pályavasúti portál nem elérhető.

2.1.14. Általános segélyhívó, polgárőrség, vagyonőrök, fegyveres biztonsági őrök, önkormányzat, továbbá a szolgálati helyen jelen lévő és vasúti tevékenységet végző vasúti társaságok és külső vállalkozások címe, telefonszáma

Védelmi szervezetek, intézmények, valamint a szolgálati helyeken jelen lévő vasúti és egyéb vállalkozói tevékenységet végző társaságok, vállalkozások		
Megnevezése	Cím	Telefonszám
Segélyhívó		112
Békés megyei Önkormányzati Hivatal	Békéscsaba, Derkovits sor 2.	66/441-141
Polgármesteri Hivatal	Csárdaszállás, Petőfi Sándor út 17.	66/426-176
Megyei Tisztiorvosi Szolgálat	Békéscsaba, Gyulai út 61.	66/540-690, 66/322-622
Megyei Főügyészség	Gyula, Városház u. 6–8.	66/620-000, 66/463-733
Határőr Igazgatóság	Orosháza, Gyopárosi út 1.	68/312-622, 68/312-030
Vám- és Pénzügyőrség	Békéscsaba Dr. Becsey Oszkár utca 5.	66/323-455
Katasztrófavédelmi Igazgatóság	Békéscsaba, Kazinczy u. 9.	66/549-470,
Vasútőrség	Szeged, Kossuth L. sgt. 127.	06/15-48, 30/922-65-34

Védelmi szervezetek, intézmények, valamint a szolgálati helyeken jelen lévő vasúti és egyéb vállalkozói tevékenységet végző társaságok, vállalkozások		
Megnevezése	Cím	Telefonszám
Városi Polgárőrség	Gyomaendrőd, Szabadságtér 1.	30/229-58-80
Növényegészségügy	Békéscsaba, Szarvasi út 85.	66/323-977
Környezetvédelmi Felügyelőség	Szeged, Felső Tiszapart 17.	62/553-033

2.1.15. Az állomáshoz tartozó iparvágányok, sajátcélú vasúti pályahálózatok felsorolása, a kiszolgálás módja

Ipar, sajátcélú vasúti pályahálózat	kiszolgálás módja
V. sz. vágány	tolatás Kiszolgáláshoz szükséges minimális létszám: 1 fő vonali tolatásvezető

2.1.16. Az állomásbejárásra, körzetbejárásra kötelezettek felsorolása és a tevékenység végrehajtásának helyi szabályozása

Az F.2. sz. Forgalmi Utasítás szerint, ha van jelenlétes az állomásbejárást, a tolatás vezetője a körzetbejárást, a forgalomirányító utasítására végzi el. Az állomásbejárás megtörténtéről és annak eredményéről a forgalomirányítót értesíteni kell. Az állomásbejárást a szolgálatfelvételt követő 120 percen belül kell megtartani és annak eredményét (pl. hiányosságot nem állapítottam meg, vagy hiányosságot találtam stb.) elő kell jegyezni a forgalomirányító és a Csárdaszállás állomási Fejrovtos előjegyzési naplójába.

A tolatás vezetőjének körzetbejárásra vonatkozó előírásai a 6.3. sz. pontban került le szabályozásra.

2.1.17. Szolgálatátadás-átvétel helyi szabályozása

Folytatólagos szolgálat esetén a jelenlétesek szolgálatátadása az elrendelt időpontban személyesen történik, akkor írásban és szóban kell elvégezni. Nem folytatólagos szolgálat esetén a Fejrovtos előjegyzési naplóban kell előjegyezni a szolgálat megkezdésének és befejezésének időpontját.

2.1.18. A váltók használhatóságának ellenőrzése szolgálat átvételkor és ellenőrzések alkalmával

Ha az állomáson jelenlétes teljesít szolgálatot, szolgálatának átvételekor a biztosítóberendezés lupe képeinek kiértékelésével, állomásbejárása során a helyszínen rátekintéssel kell a váltó használhatóságról meggyőződni.

2.1.19. A berendezés használhatatlansága esetén a vágányút beállításához szükséges idők meghatározása vágányutanként

A vágányút beállításához szükséges idő vágány utanként egységesen 2 perc.

Berendezés használhatatlansága esetén a vágányút beállításához szükséges idő vágányutanként percben:

Vágányra/ vágányról	I.	II.	III.
bejárat/kijárat Gyoma felé/felől jobb vágányról/ra	35	35	35

bejárat/kijárat Gyoma felé/felől bal vágányról/ra	35	35	-
bejárat/kijárat Mezőberény felé/felől jobb vágányról/ra	15	15	15
bejárat/kijárat Mezőberény felé/felől jobb vágányról/ra	15	15	-

Távolbalátás korlátozottsága esetén, ha vágánybejárás válik szükségessé, akkor a Berendezés használhatatlansága esetén meghatározott vágányút beállítási idő +15 perccel megnövelt értékét kell figyelembe venni.

2.1.20. A jelenlétes vágányút áttekintési kötelezettségének, szükség esetén a tényleges bejárás szabályozása

Távvezérelt és helyi üzemmódban jól működő biztosítóberendezés esetén a jelenlétesnek a vágányutat áttekinteni nem kell.

Amennyiben a berendezés meghibásodása, rakszelvényen (Rk t3b, Rk t3c típusú) túlerő küldemény továbbítása vagy az F.2. sz. Forgalmi Utasítás értelmében helyszíni vágányút ellenőrzést kell tartani, a vágány áttekintését a forgalomirányító köteles elvégeztetni Csárdaszállás állomás jelenlétes forgalmi szolgálattevőjével. Amennyiben vágány áttekintése bármely ok miatt nem lehetséges, a vágány bejárását az alábbiak szerint kell elvégezni:

A bejárást a jelenlétes köteles elvégezni a helyzetnek megfelelően a felvételi épület előtti átjáró vonalától a 2 - 6. sz. váltóig, vagy 1 - 13 sz. váltóig.

A vágányút ellenőrzés megtartását, annak eredményét a jelenlétes köteles jelenteni az utasítást adó hangszórós távbeszélőn a forgalomirányítónak, majd a forgalmi irodába történő visszaérkezés után a Fejrovas előjegyzési naplóban előjegyezni.

2.1.22. A jelenlétes általi váltóellenőrzés megtartásának szabályozása villamos úton központból állított váltóknál a berendezés meghibásodása esetén

Jelen Végrehajtási Utasítás 13.5. sz. pontjában foglaltak szerint kell eljárni.

Ha egy váltót biztonsági betéttel kell lezárni, szolgálatonként egyszer a váltó használhatóságát a jelenlétesnek ellenőriznie kell, amelynek tényét a Fejrovas előjegyzési naplóban elő kell jegyeznie és jelentenie kell a forgalomirányító részére.

2.1.23. Állomási útátjárók

Szelvény-szám	Sorompó jelölése	Biztosítás módja	Keresztezett közút	Visszajelentés helye
604+03	SR1	Fény- és félsorompó	TSZ major	forgalomirányító/ Csárdaszállás

2.1.25. Mozdonyok körüljárására kijelölt vágányok

Mozdonyok körüljárására valamennyi vágány felhasználható. Amennyiben a körüljárás olyan vágányon történik, mely mellett utasok tartózkodnak, akkor őket a forgalomirányító köteles az utasítást adó hangrendszeren értesíteni a tolatásról.

2.1.26. Járőmőkapcsolás esetén a rögzítősaruk használatának tilalmára vonatkozó előírások

Az F.2. sz. Forgalmi Utasításban felsoroltakon túlmenően nem szabad rögzítősarut alkalmazni az emelt peron melletti sínszálakon.

2.1.27. Az állomás (szolgálati hely) vágányainak rendkővőli küldemények továbbítása szempontjából történő csoportba sorolására vonatkozó előírások

Vágányszám	Csoport
I.	„F”
II.	„F”
III.	„F”
IV/1.	„F”
IV/2.	„F”
V.	„F”

2.1.28. Tengelytőlterhelt járművek esetén az állomás (szolgálati hely) mellékvágányaira vonatkozó korlátozások

Vágány	22,5 t	Megjegyzés
IV/1.	20 km/h	
IV/2.	20 km/h	
V.	20 km/h	

2.1.29. A gyalogosok közlekedésére és a szolgálati helyek megközelítésére szolgáló közlekedési őtvonalak kijelölése, erre a célra a kerékpár használatának lehetősége. Kézikocsik, targoncák és egyéb közőti járművek közlekedési őtvonalainak kijelölése, a vágányokon való áthaladásuk engedélyezésének módja, valamint az életvédelmi kerítésen — szolgálati célú közlekedés érdekében — létesített zárható átjáró használatának feltételei

Valamennyi szolgálati hely a felvételi őpületben van.

Szolgálati hely megközelítése:

- Közőti járművel érkezők a felvételi őpület mögött lévő közőton.
- Vasőti járművel érkezők az aluljárón keresztül, továbbá szintben az „A” peronon keresztül.

Az utasperonok az utasok általi megközelítése:

- „A” peron (I. sz. vágány) az várőteremből kijárat majd balra szintben.
- „B” peron (III. sz. vágány) az utascsarnokból kijárat, majd balra az aluljárón keresztül. A fogyatékossgal élő- és csökkent mozgásképessegűek a várőteremből kijárat majd balra lévő rőmpán keresztül.

A forgalmi személyzet a forgalmi irodával szemben létesített őzemi átjárón át tudja az utas peronokat megközelíteni.

Az őzemi átjáró ajtaját őllandóan zárva kell tartani, kulcs a forgalmi irodában lévő kulcsszekrényben van elhelyezve.

Az üzemi átjáró használatának feltételei:

A peronok megközelíthetőségének érdekében létesített üzemi átjáróhoz vezető görgős ajtót a nap minden szakában lezárva kell tartani!

A II. és III. sz. vágányok között a peron hosszában utas védelmi kerítés található.

A vágányok között kerékpárral közlekedni bármilyen célból tilos!

2.1.30. Az állomási rakodóvágányok és a hozzájuk tartozó rakodóterületek kijelölése

Állomási rakodó vágány: V. vágány, hossza 252 méter.

V. vágány mellett szilárd burkolatú saját célú rakodó terület található.

V. vágány vége ütközőbak van.

Az állomásra vonatkozó gépi rakodási engedélyeket valamint a rakóterületek használatbavételének engedélyét a Pályavasúti Területi Igazgatóság adja ki. A rakodó berendezések üzemeltetői engedélyének és felelősségvállalási nyilatkozatának meglétéért az illetékes vasúti társaságok a felelősek. Az ellenőrzésre kötelezett ellenőrzései során jogosult a szükséges engedélyek meglétét ellenőrizni.

Vasúti járművek kezelését (kirakás, berakás, rakományigazítás, járművön végzett javítás) elsősorban azon a vágányon kell végezni, amely felett felsővezeték nincs.

A tolatási technológiához szüksége minimális létszám 1 fő vonali tolatásvezető.

2.2. Mezőberény

2.2.1. A szolgálati hely vágányai

Vágány száma/neve	Rendeltetése	Forgalmi használható hossza kezdőpont felé	Forgalmi használható hossza végpontpont felé	Léjtviszony kezdőpont felé [%]	Léjtviszony végpont felé [%]	Vonathelyettesítés típusa	Határoló váltó kezdőpont felől	Határoló váltó végpont felől	TAF-TSI azonosító	Vágány besorolása	Hozzáférés	Megjegyzés
1	2	3	4	5	6	7	8	9	10	11	12	13
I.	Átmenő fővágány bal átmenő	831		*	*	75 Hz sugárzó kábel,	2	7	HU-17889-01-1	C	nyílt	
II.	Átmenő fővágány jobb átmenő	747		*	*	75 Hz sugárzó kábel	6	5	HU-17889-01-2	F	nyílt	
III.	Fővágány vonatfogadó / indító fővágány	763		*	*	75 Hz sugárzó kábel	6	5	HU-17889-01-3	F	nyílt	
IV.	Mellékvágány rakodóvágány	437		*	*	nincs	ütközőbak	7	HU-17889-01-4	F	nyílt	

*

I.sz. vágány: kezdőpont felé: - 424 méter 1,10 ‰ emelkedés

- 402 méter 1,30 ‰ emelkedés

I.sz. vágány: végpont felé:

- 402 méter 1,30 ‰ esés

- 424 méter 1,10 ‰ esés

II.sz. vágány: kezdőpont felé:

- 49 méter 0,70 ‰ esés

- 426 méter 1,10 ‰ emelkedés

- 288 méter 1,30 ‰ emelkedés

II.sz. vágány: végpont felé:

- 288 méter 1,30 ‰ esés

- 426 méter 1,10 ‰ esés

- 49 méter 0,70 ‰ emelkedés

III.sz. vágány: kezdőpont felé:

- 49 méter 0,70 ‰ esés

- 426 méter 1,10 ‰ emelkedés

- 288 méter 1,30 ‰ emelkedés

III.sz. vágány: végpont felé:

- 288 méter 1,30 ‰ esés

- 426 méter 1,10 ‰ esés

- 49 méter 0,70 ‰ emelkedés

IV.sz. vágány: kezdőpont felé:

- 32 méter 0,70 ‰ esés

- 400 méter 1,10 ‰ emelkedés

IV.sz. vágány: végpont felé:

- 400 méter 1,10 ‰ esés

- 32 méter 0,70 ‰ emelkedés

A jelfeladásra kiépített vágányokon mindkét irányban működik a jelfeladás.

A Fejrovas előjegyzési naplóba a vágányok számát betűvel kell előjegyezni, szolgálatátadáskor római számmal kell előjegyezni.

2.2.3. Utasperonok hossza, szélessége, sínkorona feletti magassága (sk0, sk15, sk30, sk55), burkolata, az utasok részére kijelölt megközelítési útvonal meghatározása

Vágány-szám	Peron	Hossz	Szelvénytyszám	Sínkorona feletti magasság	Szélesség (méter)	Burkolat
I.	A	53 m	682+71 – 683+24	sk15	6,50	viacolor
I.	A	347 m	683+24 – 686+70	sk55	6,50	viacolor
III.	B	400 m	683+90 – 687+90	sk55	6,50	viacolor

Az utasok részére a megközelítés:

„A” peron szintben.

„B” peron aluljárón keresztül.

A I. és II. sz. vágányok között a 682+40 - 688+43.sz. szelvények között, az I. és IV. sz. vágányok között a 686+79 – 688+43 sz. szelvények között van életvédelmi kerítés.

2.2.4. Helyhez kötött jelzők felállítási helye, jelölése, rendeltetése

Kezdőpont felől			végpont felől		
Jelölés	Szelvény -szám	Rendeltetése	Jelölés	Szelvény -szám	Rendeltetése
A	bal vágány 677+00	Biztosított fény bejárati jelző	C	bal vágány 696+75	Biztosított fény bejárati jelző
B	jobb vágány 677+00	Biztosított fény bejárati jelző	D	jobb vágány 696+75	Biztosított fény bejárati jelző
K1	682+44	Biztosított fény kijárati	V1	690+75	Biztosított fény kijárati
K2	683+80	Biztosított fény kijárati	V2	691+27	Biztosított fény kijárati
K3	683+80	Biztosított fény kijárati	V3	691+43	Biztosított fény kijárati

Tolatásjelzők

Kezdőpont felől: E2, B4

Végpont felől: J7, J3, E1

Valamennyi tolatásjelző törpe tolatásjelző.

Egyéb, helyhez kötött jelzők

Kihajtható csak villamos mozdonyokra vonatkozó jelzőeszközök:

Hely	Figyelmeztető jelző		Leeresztett áramszedővel bejárando pályaszakasz eleje-, vége jelző	
	Oszlopszám	Szelvénytyszám	Oszlopszám	Szelvénytyszám

kezdőpont jobb	06718A	675+65	06724A	677+55
kezdőpont bal	06717A	675+65	06723A	677+55
végpont jobb	O6936	699+18	06930A	697+28
végpont bal	O6935	699+18	06929A	697+28

Állomási egyéb jelzők:

Kezdőpont felől:

Megnevezés	Szelvény-szám	Helye
Tolatási határjelző	678+57	Jobb vágány mellett Állomás felé
Tolatási határjelző	678+57	Bal vágány mellett Állomás felé

Végpont felől:

Megnevezés	Szelvény-szám	Helye
Megálláshelye jelző	683+80	II.- III. vágányok között
Távolságjelző 50	684+30	II.- III. vágányok között
Távolságjelző 100	684+80	II.- III. vágányok között
Távolságjelző 150	685+30	II.- III. vágányok között
Távolságjelző 200	685+80	II.- III. vágányok között
Távolságjelző 250	686+30	II.- III. vágányok között
Villamos mozdony állj	690+80	IV. sz. vágány mellett
Tolatási határjelző	695+54	Bal vágány mellett Állomás felé
Tolatási határjelző	695+54	Jobb vágány mellett Állomás felé
Vágányzáró-jelző	686+89	IV. vágány

Figyelmeztető jelek

Kezdőpont felől:

Megnevezés	Szelvény-szám	Helye
Űrszelvénybe nyúló létesítményre figyelmeztető jel:	682+71	„A” peron eleje
Űrszelvénybe nyúló létesítményre figyelmeztető jel:	683+90	„B” peron eleje

Végpont felől:

Megnevezés	Szelvény-szám	Helye
Űrszelvénybe nyúló létesítményre figyelmeztető jel:	686+70	„A” peron vége
Űrszelvénybe nyúló létesítményre figyelmeztető jel:	687+90	„B” peron vége

Hordozható jelzőeszközök:

Forgalmi iroda:

- 1 db nappali vonatindító jelzőeszköz,
- 1 db fehér fényű kézi jelzőlámpa, melynek fehér fénye zöld színűre változtatható
- 1 db jelzőzászló
- 1 db piros színű jelzőtárcsa (közúti „Megállj!” jelzés adásához)
- 1 db vállmagasságú állvány
- 4 db kitűzhető Megállj jelző
- 4 db kitűzhető Megállj jelző előjelző
- 2 db Leeresztett áramszedővel bejárando pályaszakasz eleje jelző
- 2 db Leeresztett áramszedővel bejárando pályaszakasz vége jelző
- 2 db Figyelmeztető jelző

2.2.5. A váltókra vonatkozó adatok. Váltófűtő-berendezéssel ellátott váltók. A 40 km/h sebességnél nagyobb sebességgel járható váltók, váltókapcsolatok és az azokon alkalmazható sebesség

Váltó											
Szám	Szabványos állás	Biztosított	Állítási módja		Zárszerkezet típusa			Lezárható	Biztonsági betét	Állandóan zárva tartott	Váltófűtés
			Villamos	Helyszíni	Kampózá	Zárnyelv	Spherolock				
2	E (B)	X	X				X	X	E, K		X
4	E (B)	X	X				X	X	E, K		X
6	E (B)	X	X				X	X	E, K		X
1	E (J)	X	X				X	X	E, K		X
3	E (J)	X	X				X	X	E, K		X
5	E (J)	X	X				X	X	E, K		X
7	E (B)	X	X				X	X	E, K		X

- E: egyenes irány
- K: kitérő irány
- (B): ELEKTRA2 bal állás
- (J): ELEKTRA2 jobb állás

40 km/h sebességnél nagyobb sebességű váltók, váltókapcsolatok:

2-4, 6 80 km/h

1-3 120 km/h

5 80 km/h

Valamennyi váltó egyszerű szerkezetű, központi állítású, amelyek váltójelző nélküliek.

Az állomás valamennyi váltója fűthető. A váltófűtés visszajelentése MÁV Zrt. TIG TTEBO. Erősáramú Főnökség Szeged, Alállomási Szakasz Békéscsaba FET diszpécserhez van bekötve.

Váltófűtési hiba esetén az FET diszpécser köteles értesíteni a forgalomirányítót, a hiba kezdetéről és a helyreállítás után, a végéről is, a váltó pontos megjelölésével. A forgalomirányító a vett közleményeket köteles a Hibaelőjegyzési könyvben előjegyezni.

2.2.6. Helyhez kötött védelmi berendezések (vágányzáró sorompók, kisiklasztó saruk), vágányzáró szerkezetek (földkúp, ütközőbak) felsorolása, helye, valamint függősége

Védelmi berendezések:

Jele	Szelvény-szám	Szerkezeti függés	Megjegyzés
KS1	691+26	7. sz. váltó	IV. sz. vágány biztonsági határjelzőjén belül. Elektra2 biztosítóberendezés kezelő felületéről állítható, távvezérelt üzemmódban Békéscsabáról, helyi üzemmódban Mezőberényből.

Vágányzáró szerkezetek:

Helye	Szelvénytyszám	Vágányzáró szerkezet	Megjegyzés
IV.	686+89	ütközőbak	Rakodóvágány

2.2.7. Eszközök, kulcsok tárolás helye

Biztonsági betét váltónként 2 db, összesen 14 db. Tárolási helye forgalmi iroda, zárt szekrényben.

Az állomáson 6 db (1-6-ig sorszámozva) kulccsal lezárható kocsifogó alátét áll rendelkezésre, amelynek tárolási helye a forgalmi iroda. Kulcsai a lezárható kocsifogó alátétek lakatjaiban elhelyezve találhatóak. A vágányra helyezett lezárt kocsifogó alátétek kulcsait a forgalmi irodában a Fejrovtos előjegyzési napló mellett lévő borítékban kell megőrizni.

A kulccsal lezárható kocsifogó alátétek pótkulcsai külön borítékban találhatóak.

2 db páros féksaru van rendszeresítve. Tárolási helyük a forgalmi iroda.

2.2.8. Űrszelvénybe nyúló műtárgyak felsorolása

Az „A” peron a 683+24 – 686+70.sz. szelvényig.

Az „B” peron a 683+90 – 686+90.sz. szelvényig.

A 683+75.sz. szelvényben az „A” peron oldalában a szolgálati átjáróban lévő lépcső.

2.2.9. Villamos felsővezetéki rendszer jellemzői, állomási kapcsolókeret, kapcsolási helyek, szakaszolók (kézi, távvezérelt) elhelyezése, valamint hordozható csak villamos a mozdonyokra vonatkozó jelzők, földelő rudak tárolási helye és darabszáma. Villamos mozdonyal csak részben járható vágányok hossza, iránya

A Szajol – Békéscsaba – Lökösháza vasútvonal, villamos vontatásra kiépített vasúti fővonal. Mezőberény állomás vasúti felsővezetéki berendezéseit üzemszerűen a békéscsabai villamos alállomás táplálja, egyfázisú, 50Hz ipari frekvenciájú, 25kV feszültségű váltakozó árammal.

Az állomás felsővezetéki hosszláncai, azok megfogása szerint egyrészt egyedi tartóoszlopokra szerelt, másrészt csoportos felerősítéssel szerelt (keretállásos) rendszerben épültek.

Az állomás teljes területén az áramszedővel érintkező munkavezeték magassága a sínkorona szint felett 6,00 méter. Az állomás mindkét végén, a jobb és bal vágányokban egyaránt, az állomási és nyíltvonal felsővezeték rendszer egymástól való mechanikai és villamos elválasztását légszigeteléses rendszerű állomás előtti szakaszolások biztosítják. Az állomás előtti szakaszolásokat a vonal felől a bejárat jelző, az állomás felől a tolatási határjelző fedezi. Az állomási hosszláncok a nyíltvonal hosszláncokról leágazó megkerülő vezetékek, és szakaszolók útján kapnak táplálást. A megkerülő vezetékek tehát az egymást követő nyíltvonal felsővezeték hálózat áramellátására használatos vezetékek, melyek az állomási áramköröket áthidalják, és azokat leágazások útján (állomási kapcsolókert) táplálják.

Állomási kapcsolókert:

Az állomási kapcsolókertet a felvételi épület kezdőpont felőli oldalán, a 682+58,8 sz. szelvényben alakították ki. A kapcsolókerti szakaszolók RTR-TM típusú motoros szakaszolóhajtással vannak felszerelve.

Kapcsolás:

Az állomáson Felsővezetéki Energia Távkezelő – (FET) – rendszerbe integrált, távvezérlést lehetővé tevő berendezés működik. Az állomás valamennyi felsővezetéki szakaszolóját a békéscsabai FET diszpécser távvezérelve kapcsolja.

A távkezelő készülék használhatatlansága, vagy egyéb előre nem látott ok miatt, a FET diszpécser rendelkezik a forgalomirányítónak, a kapcsolókertben lehetőség van a szakaszolók nyomógombbal történő működtetésére is. Ha a nyomógomb bármely ok miatt nem működik a vezérlő készülék kismegszakítóval történő áramtalanítása után, működtető karral kell a szakaszolókat kezelni.

Ha az állomáson jelenlétes teljesít szolgálatot, akkor szükség esetén igénybe vehető a forgalomirányító rendelkezésére, a kapcsolókertben a szakaszolók nyomógombbal történő működtetésére. Ha a nyomógomb bármely ok miatt nem működik a vezérlő készülék kismegszakítóval történő áramtalanítása után, működtető karral történő működtetéssel kell a szakaszolókat kezelni.

A forgalomirányító köteles a Villamos üzemnaplóba előjegyezni valamennyi személyzetnélküli állomáson végrehajtott kapcsolást, attól függetlenül, hogy részt vett-e a kapcsolási folyamatban.

A berendezés kezelése során az E.102 sz. Utasítás ide vonatkozó előírásait, valamint a Kezelési Szabályzat rendelkezéseit maradéktalanul be kell tartani!

A kapcsolókert-, valamint a hajtásszekrények kulcsai a forgalmi iroda kulcsszekrényében vannak elzárva. Ugyancsak itt található az állomási segédüzemi oszloptranzformátor állomások (3db – lásd később) kézi működtetésű szakaszolóihoz rendszeresített lakatok kulcsai. A kulcsszekrény kulcsa a forgalmi irodában található.

A kapcsolókerti szakaszolók két csoportra oszthatók: főáramköri (soros) szakaszolók, és az állomási áramköri szakaszkapcsolók. A főáramköri szakaszolók a nyíltvonal hosszláncokhoz csatlakozó megkerülő vezetékeket kötik össze a kapcsoló állvány gyűjtősínjén keresztül. A jobb és bal vágányok áramköreinek összekapcsolására (párhuzamos kapcsolás) az összekötő szakaszolók szolgálnak.

Állomási áramkörök:

Az állomási hosszlánc rendszer két állomási áramkörre van osztva:

- "Áb" (Állomás bal) áramkör: Az I. és IV. sz. vágány fölött lévő villamos felsővezetéki hosszláncok.

- "Áj" (Állomás jobb) áramkör: A II. és III. sz. vágány fölött lévő villamos felsővezetéki hosszláncok.

A I. és II. vágányok között kiépült ún. átszelési hosszláncokban az áramköri elválasztást a munkavezetékbe épített szakaszszigetelők és a tartósodronyba épített válaszszigetelők biztosítják. A szakaszszigetelő feladata tehát az áramkörök villamos elválasztása úgy, hogy az áramszedő akadálytalanul áthaladhasson rajta.

Állomási szakaszolók:

Jele	Megnevezése	Működtetése	Szabványos állása	Helye
Ü1	Üzemi	Kézi működtetésű	Bekapcsolt, lakattal lezárt	678+02.sz. szelvény bal vágány (06725A oszlop)
Ü2	Üzemi	Kézi működtetésű	Bekapcsolt, lakattal lezárt	678+02sz. szelvény jobb vágány (06726A oszlop)
Ü3	Üzemi	Kézi működtetésű	Bekapcsolt, lakattal lezárt	696+63.sz. szelvény bal vágány (06933A oszlop)
Ü4	Üzemi	Kézi működtetésű	Bekapcsolt, lakattal lezárt	696+63sz. szelvény jobb vágány (06934A oszlop)
Áj	Állomás jobb	Távvezérelt működtetésű	Bekapcsolt	Kapcsolókert
Áb	Állomás bal	Távvezérelt működtetésű	Bekapcsolt	Kapcsolókert
Öj	Összekötő jobb	Távvezérelt működtetésű	Bekapcsolt	Kapcsolókert
Öb	Összekötő bal	Távvezérelt működtetésű	Bekapcsolt	Kapcsolókert
Bpj	Budapest jobb	Távvezérelt működtetésű	Bekapcsolt	Kapcsolókert
Bpb	Budapest bal	Távvezérelt működtetésű	Bekapcsolt	Kapcsolókert
Lhj	Lökösháza jobb	Távvezérelt működtetésű	Bekapcsolt	Kapcsolókert
Lhb	Lökösháza bal	Távvezérelt működtetésű	Bekapcsolt	Kapcsolókert
STR1	Segédüzemi transzformátor 1	Kézi működtetésű	Bekapcsolt, lezárt	682+58,8sz. szelvény, (06812A oszlop)
STR2	Segédüzemi transzformátor 2	Kézi működtetésű	Fűtési idénytől függő ki vagy bekapcsolt, lezárt	693+60sz. szelvény, (06912A oszlop)

Földelő rudak tárolási helye:

A kapcsolókertben van elhelyezve 4 db 25kV-os kültéri földelőrúd.

Részben villamosított vágány:

Az állomás IV. sz. rakodó vágánya feletti villamos felsővezeték, a 691+89 (7. sz. kitérő eleje) – 688+87 sz. szelvények között került kiépítésre.

A 690+75.sz. szelvénybe válaszigetelő és fix földelés, a 689+52.sz. szelvénybe fix földelés került beépítésre. Így a IV. sz. rakodó vágányon a 690+75 - 686+89.sz. szelvényig 386 méter hosszban végezhető rakodás.

A rakodó vágány felett a 688+87-690+75 sz. szelvények között villamos felsővezeték található kikapcsolt, földelt állapotban.

A Villamos mozdony állj tábla a 690+80 sz. szelvénybe került elhelyezésre.

A IV.sz. vágány villamos mozdonyal a (KS1) 691+26.sz. szelvénytől a (Villamos mozdony állj tábláig) 690+80 sz. szelvényig 46 méter hosszban járható.

Mezőberény állomás villamos felsővezeteki berendezéseinek üzemirányítását, a békéscsabai villamos állomás FET diszpécser végzi.

A IV. sz. nyílthozzáférésű rakodó vágányon csak olyan rakodás engedélyezhető ami a vágány végén lévő ütközőbak és a válaszigetelő között a 686+89 - 690+75. sz. szelvényben elvégezhető.

A IV. sz. vágány fölött lévő felsővezeték 690+75 - 691+26. sz. szelvények között feszültség alatt van, ezen a szakaszon rakodás céljára járműveket tárolni tilos! A Rakodási engedély kiadásakor a rakodó fél figyelmét fel kell hívni a IV. vágány végén lévő feszültség alatt lévő szakaszra.

A fix földelések helye: a IV.sz. vágány mellett található 06905 és 06835 sz. felsővezeteki oszlopon találhatóak.

A felsővezeték közelében végzett rakodások alkalmával minden esetben biztosítani kell az E.101. sz. utasításban meghatározott megközelítési távolságot.

2.2.10. Világítási körzetek és azok kapcsolásának módja

Állomás térvilágítási körzetei:

A forgalmi irodában elhelyezett kapcsolótáblán az alábbi kapcsolási körzetek vannak:

- Aluljáró: a gyalogos aluljáróban elhelyezett lámpatestek világítása
- Peron „1”: az I. sz. vágány melletti szigetperont világítja meg
- Peron „2”: az III. sz. vágány melletti szigetperont világítja meg
- Vonatmegfigyelő: a felvételi épület előtt külön oszlopra felszerelt 2 db lámpatest, ami a közlekedő vonatokat világítja meg
- Állomásnév felirat: a felvételi épület homlokzatára felszerelt állomásnév táblát világítja meg
- Kezdőpont felé: 2-4-6 sz. váltókat és a közöttük lévő területet világítja meg
- Végpont felé: 1-3 és a 5-7 sz. váltók és a közöttük lévő területet világítja meg
- Raktár: IV.sz. rakodóvágány melletti területet világítja meg
- Rakterület: IV.sz. rakodóvágány melletti területet világítja meg
- Parkoló: a felvételi épület mögötti parkolót világítja meg

Az állomás térvilágítási körzetei helyben alkonyatkapcsolóval vagy kézikapcsolással működtethetők, távvezérléssel nem kapcsolhatók.

2.2.11. Az állomás területén működő egyéb szakágak, vállalkozó vasúti társaságok és külső vasúti vállalkozások felsorolása, azok vágány-összeköttetései, elhatárolása

Vágánykapcsolat nélkül működik a MÁV-START Zrt. személypénztárosi szolgálata.

2.2.12. Elsősegélynyújtásnál figyelembe vehető és használható eszközök tárolási helye

A forgalmi irodában van elhelyezve elsősegélynyújtáshoz 1db sebkötöző csomag.

2.2.13. Az egyes szolgálati helyeken (helyiségekben) a forgalmi szolgálat ellátásához szükséges utasítások, szabályzatok, segédkönyvek, VU-k, rendeletek elérhetősége

A következők találhatóak kinyomtatott formában, a forgalmi irodában:

- F.1. sz. Jelzési Utasítás
- F.2. sz. Forgalmi Utasítás
- F.2. sz. Forgalmi Utasítás Függelékei
- E.2. sz. Fékutasítás
- E.101. sz. Általános utasítás a MÁV Zrt. villamos vonalainak üzemére (csak villamosított vonalakon)
- E.102. sz. Utasítás a felsővezetékes villamos üzemi munka végzésére (csak villamosított vonalakon)
- Jelen Végrehajtási Utasítás és mellékletei

Mezőberény állomáson elektronikus formában a Pályavasúti portál nem elérhető.

2.2.14. Általános segélyhívó, polgárőrség, vagyonőrök, fegyveres biztonsági őrök, önkormányzat, továbbá a szolgálati helyen jelen lévő és vasúti tevékenységet végző vasúti társaságok és külső vállalkozások címe, telefonszáma

Védelmi szervezetek, intézmények, valamint a szolgálati helyeken jelen lévő vasúti és egyéb vállalkozói tevékenységet végző társaságok, vállalkozások		
Megnevezése	Cím	Telefonszám
Segélyhívó		112
Békés megyei Önkormányzati Hivatal.	Békéscsaba, Derkovits sor 2.	66/441-141
Polgármesteri Hivatal	Mezőberény, Kossuth tér 1.	66/352-622
Megyei Tisztiorvosi Szolgálat	Békéscsaba, Gyulai út 61.	66/540-690, 66/322-622
Megyei Főügyészség	Gyula, Városház u. 6-8.	66/620-000, 66/463-733
Határőr igazgatóság	Orosháza, Gyopárosi út 1.,	68/312-622, 68/312-030
Vám- és Pénzügyőrség	Békéscsaba Dr. Becsey Oszkár utca 5	66/323-455
Katasztrófavédelmi Igazgatóság	Békéscsaba, Kazinczy u. 9.	66/549-470,
Vasútőrség	Szeged, Kossuth L. sgt. 127.	06/15-48, 30/922-65-34
Városi Polgárőrség	Mezőberény, Kossuth tér 1.	66/352-622
Növényegészségügy	Békéscsaba, Szarvasi út 85.	66/323-977

Védelmi szervezetek, intézmények, valamint a szolgálati helyeken jelen lévő vasúti és egyéb vállalkozói tevékenységet végző társaságok, vállalkozások		
Megnevezése	Cím	Telefonszám
Környezetvédelmi Felügyelőség	Szeged, Felső Tiszapart 17.	62/553-033

2.2.16. Az állomásbejárásra, körzetbejárásra kötelezettek felsorolása és a tevékenység végrehajtásának helyi szabályozása

Az F.2. sz. Forgalmi Utasítás szerint, ha van jelenlétes, az állomásbejárást a tolatás vezetője a körzetbejárást, a forgalomirányító utasítására végzi el. Az állomásbejárás megtörténtéről és annak eredményéről a forgalomirányítót értesíteni kell. Az állomásbejárást a szolgálatfelvételt követő 120 percen belül kell megtartani és annak eredményét (pl. hiányosságot nem állapítottam meg, vagy hiányosságot találtam stb.) elő kell jegyezni a forgalomirányító és a Mezőberény Fejrovtos előjegyzési naplójába.

A tolatás vezetőjének körzetbejárásra vonatkozó előírásai a 6.3. sz. pontban került le szabályozásra

2.2.17. Szolgáltatadás-átvétel helyi szabályozása

Folytatólagos szolgálat esetén a jelenlétesek szolgáltatátadása az elrendelt időpontban személyesen történik, akkor írásban és szóban kell elvégezni. Nem folytatólagos szolgálat esetén a Fejrovtos előjegyzési naplóban kell előjegyezni a szolgálat megkezdésének és befejezésének időpontját.

2.2.18. A váltók használhatóságának ellenőrzése szolgálat átvételkor és ellenőrzések alkalmával

Ha az állomáson jelenlétes teljesít szolgálatot, szolgálatának átvételekor a biztosítóberendezés Lupe képének kiértékelésével, állomásbejárása során, a helyszínen rátekintéssel kell a váltó használhatóságáról meggyőződni.

2.2.19. A berendezés használhatatlansága esetén a vágányút beállításához szükséges idők meghatározása vágányutanként

A vágányút beállításához szükséges idő vágány utanként egységesen 2 perc:

Berendezés használhatatlansága esetén a vágányút beállításához szükséges idő vágányutanként percben:

Vágányra/ vágányról	I.	II.	III.
bejárat/kijárat Csárdaszállás felé/felől jobb vágányról/ra	-	10	10
bejárat/kijárat Csárdaszállás felé/felől bal vágányról/ra	10	10	10
bejárat/kijárat Murony felé/felől jobb vágányról/ra	-	35	35
bejárat/kijárat Murony felé/felől jobb vágányról/ra	35	35	35

Távolbalátás korlátozottsága esetén, ha vágánybejárás válik szükségessé, akkor a Berendezés használhatatlansága esetén meghatározott vágányút beállítási idő +15 perccel megnövelt értékét kell figyelembe venni.

2.2.20. A jelenlétes vágányút áttekintési kötelezettségének, szükség esetén a tényleges bejárás szabályozása

Távvezérelt üzemmódban, helyi üzemmódban jól működő biztosítóberendezés esetén a jelenlétesnek a vágányutat áttekinteni nem kell.

Amennyiben a berendezés meghibásodása, rakszelvényen (Rk t3b, Rk t3c típusú) túlerő küldemény továbbítása vagy az F.2. sz. Forgalmi Utasítás értelmében helyszíni vágányút ellenőrzést kell tartani, a vágány áttekintését a forgalomirányító köteles elvégezteni a jelenlétesrel. Amennyiben a vágány áttekintése bármely ok miatt nem lehetséges, a vágány bejárását az alábbiak szerint kell elvégezni:

Vágánybejárásra kötelezett: a jelenlétes.

A bejárást a jelenlétes köteles elvégezni a helyzetnek megfelelően a felvételi épület előtti átjáró vonalától a 2 - 6. sz. váltóig, vagy 1 - 7 sz. váltóig.

A vágányút ellenőrzés megtartását, annak eredményét a jelenlétes köteles jelenteni az utasítást adó hangszórós távbeszélőn a forgalomirányítónak, majd a forgalmi irodába történő visszaérkezés után a Fejrovtos előjegyzési naplóban előjegyezni.

2.2.22. A jelenlétes általi váltóellenőrzés megtartásának szabályozása villamos úton központból állított váltóknál a berendezés meghibásodása esetén

Jelen Végrehajtási Utasítás 13.5. sz. pontjában foglaltak szerint kell eljárni.

Ha egy váltót biztonsági betéttel kell lezárni, szolgálatonként egyszer a váltó használhatóságát a jelenlétesnek ellenőriznie kell, amelynek tényét a Fejrovtos előjegyzési naplóban elő kell jegyeznie és jelentenie kell a forgalomirányító részére.

2.2.23. Állomási útátjárók

Szelvény-szám	Sorompó jelölése	Biztosítás módja	Keresztezett közút	Visszajelentés helye
677+32	SR2	Fény- és félsorompó	Szarvasi (Ókerti, Szövőgyári)	forgalomirányító/ Mezőberény
677+20	SR2 kiegészítve gyalogos és kerékpáros átkelőhellyel	Fény- és félsorompó	Szarvasi (Ókerti, Szövőgyári)	forgalomirányító/ Mezőberény

2.2.25. Mozdonyok körüljárására kijelölt vágányok

Mozdonyok körüljárására valamennyi vágány felhasználható. Amennyiben a körüljárás olyan vágányon történik, mely mellett utasok tartózkodnak, akkor őket a forgalomirányító köteles az utasítást adó hangrendszeren értesíteni a tolatásról.

2.2.26. Járműkapcsolás esetén a rögzítősaruk használatának tilalmára vonatkozó előírások

Az F.2. sz. Forgalmi Utasításban felsoroltakon túlmenően nem szabad rögzítősarut alkalmazni az emelt peron melletti sínszállakon.

2.2.27. Az állomás (szolgálati hely) vágányainak rendkívüli küldemények továbbítása szempontjából történő csoportba sorolására vonatkozó előírások

Vágányszáma	Csoportjuk
I.	„F”
II.	„F”
III.	„F”
IV.	„F”

2.2.28. Tengelytúlterhelt járművek esetén az állomás (szolgálati hely) mellékvágányaira vonatkozó korlátozások

Vágány	22,5 t	Megjegyzés
IV.	20 km/h	

2.2.29. A gyalogosok közlekedésére és a szolgálati helyek megközelítésére szolgáló közlekedési útvonalak kijelölése, erre a célra a kerékpár használatának lehetősége. Kézikocsik, targoncák és egyéb közúti járművek közlekedési útvonalainak kijelölése, a vágányokon való áthaladásuk engedélyezésének módja, valamint az életvédelmi kerítésen — szolgálati célú közlekedés érdekében — létesített zárható átjáró használatának feltételei

Valamennyi szolgálati hely a felvételi épületben van.

Szolgálati hely megközelítése:

- Közúti járművel érkezők a felvételi épület mögött lévő közúton
- Vasúti járművel érkezők az aluljárón keresztül, továbbá az „A” peronon keresztül.

Az utasperonok az utasok általi megközelítése:

- „A” peron (I. vágány) az váróteremből szemben szintben.
- „B” peron (III. vágány) az utascarnokból kijárat a vágányok felé, majd balra az aluljárón keresztül. A fogyatékossgal élő- és csökkent mozgásképességűek az utascarnokból kijárat a vágányok felé, majd balra lévő rámpán keresztül.

A forgalmi személyzet a 683+75.sz. szelvényben létesített üzemi átjárón át tudja az utas peronokat megközelíteni.

Az üzemi átjáró ajtaját állandóan zárva kell tartani, kulcs a forgalmi irodában lévő kulcsszekrényben van elhelyezve.

Az üzemi átjáró használatának feltételei:

A peronok megközelíthetőségének érdekében létesített üzemi átjáróhoz vezető görgős ajtót a nap minden szakában lezárva kell tartani!

A vágányok között kerékpárral közlekedni bármilyen célból tilos!

2.2.30. Az állomási rakodóvágányok és a hozzájuk tartozó rakodóterületek kijelölése

Az állomási rakodóvágányok:

Állomási rakodó vágány: IV. vágány, hossza 437 méter, melyből rakodásra használható a 690+75 sz. szelvénytől a 686+89 sz. szelvényig 386 méter hosszban az ütközőbakig.

IV. vágány mellett szilárd burkolatú közforgalmi rakodó terület található.

IV. vágány végén ütközőbak van.

Az állomásra vonatkozó gépi rakodási engedélyeket valamint a rakterületek használatbavételének engedélyét a Pályavasúti Területi Központ adja ki. A rakodó berendezések üzemeltetői engedélyének és felelősségvállalási nyilatkozatának meglétéért az illetékes vállalkozó vasúti társaságok a felelősek. Az ellenőrzésre kötelezett ellenőrzései során jogosult a szükséges engedélyek meglétét ellenőrizni.

Vasúti járművek kezelését (kirakás, berakás, rakományigazítás, járművön végzett javítás) elsősorban azon a vágányon kell végezni, amely felett felsővezeték nincs.

Amennyiben ez bármely okból nem lehetséges, a munkavégzésre az engedélyt forgalomirányító állítja ki és kézbesíti.

A IV. sz. nyílt hozzáférésű rakodó vágányon csak olyan rakodás engedélyezhető, ami a vágány végén lévő ütközőbak és a válaszszigetelő között a 686+89 - 690+75. sz. szelvényben elvégezhető.

A rakodó vágány felett a 688+87 — 690+75 sz. szelvények között villamos felsővezeték található feszültségmentes, földelt állapotban.

A IV. sz. vágány fölött lévő felsővezeték 690+75 — 691+26. sz. szelvények között feszültség alatt van, ezen a szakaszon rakodás céljára járműveket tárolni tilos! A Rakodási engedély kiadásakor a rakodó fél figyelmét fel kell hívni a IV. vágány végén lévő feszültség alatt lévő szakaszra.

A rakodási engedély kiadása előtt lehetőség szerint meg kell győződni a fix szigetelések üzemképes állapotáról (06905 és 06835.sz. felsővezeteki oszlopokon az érintésvédelmi földelések, a hosszlánc és a portál közötti kapcsolat üzemképes).

A tolatási technológiához szüksége minimális létszám 1 fő vonali tolatásvezető.

2.3. Murony

2.3.1. A szolgálati hely vágányai

Vágány száma/neve	Rendeltetése	Forgalmi használható hossza kezdőpont felé	Forgalmi használható hossza végpont felé	Lejtviszony kezdőpont felé [%]	Lejtviszony végpont felé [%]	Vonatbefolyásolás típusa	Határoló váltó kezdőpont felől	Határoló váltó végpont felől	TAF-TSI azonosító	Vágány besorolása	Hozzáférés	Megjegyzés
1	2	3	4	5	6	7	8	9	10	11	12	13
I.	Fővágány vonatfogadó / indító fővágány	756		*	*	75 Hz sugárzó kábel,	10	13	HU-17897- 01-1	C	nyílt	
II.	Átmenő fővágány jobb átmenő	793		*	*	75 Hz sugárzó kábel	6	9	HU-17897- 01-2	F	nyílt	
III.	Átmenő fővágány bal átmenő	768		*	*	75 Hz sugárzó kábel	8	11	HU-17897- 01-3	F	nyílt	
IV.	Fővágány vonatfogadó / indító fővágány	772		*	*	75 Hz sugárzó kábel	12	11	HU-17897- 01-4	F	nyílt	
V.	Mellékvágány rakodóvágány	338		*	*	nincs	földkú p	13	HU-17897- 01-5	F	nyílt	

*

- I.sz. vágány: kezdőpont felé: - 609 méter 0,00 ‰
- 147 méter 0,60 ‰ emelkedés
- I.sz. vágány: végpont felé: - 147 méter 0,60 ‰ esés
- 609 méter 0,00 ‰
- II.sz. vágány: kezdőpont felé: - 507 méter 0,00 ‰
- 286 méter 0,60 ‰ emelkedés
- II.sz. vágány: végpont felé: - 286 méter 0,60 ‰ esés
- 507 méter 0,00 ‰
- III.sz. vágány: kezdőpont felé: - 507 méter 0,00 ‰
- 261 méter 0,60 ‰ emelkedés
- III.sz. vágány: végpont felé: - 261 méter 0,60 ‰ esés
- 507 méter 0,00 ‰
- IV.sz. vágány: kezdőpont felé: - 552 méter 0,00 ‰

IV.sz. vágány: végpont felé:	- 220 méter 0,60 ‰ emelkedés
	- 220 méter 0,60 ‰ esés
	- 552 méter 0,00 ‰
V.sz. vágány: kezdőpont felé:	- 90 méter 0,00 ‰
	- 140 méter 1,10 ‰ esés
	- 203 méter 0,30 ‰ emelkedés
V.sz. vágány: végpont felé:	- 203 méter 0,30 ‰ esés
	- 140 méter 1,10 ‰ emelkedés
	- 90 méter 0,00 ‰

A jelfeladásra kiépített vágányokon mindkét irányban működik a jelfeladás.

A Fejrovas előjegyzési naplóba a vágányok számát betűvel kell előjegyezni, szolgálatadaskor római számmal kell előjegyezni.

2.3.3. Utasperonok hossza, szélessége, sínkorona feletti magassága (sk0, sk15, sk30, sk55), burkolata, az utasok részére kijelölt megközelítési útvonal meghatározása

Vágány-szám	Peron	Hossz	Szelvénytípus	Sínkorona feletti magasság	Szélesség (méter)	Burkolat
I.-II.	A	250 m	749+81 – 752+31	sk+55	9,20	viacolor
III.-IV.	B	250 m	749+81 – 752+31	sk+55	9,20	viacolor

Az utasok részére a megközelítés:

„A” peron aluljárón keresztül

„B” peron aluljárón keresztül

A II. és III. sz. vágányok között a 749+61 - 752+41.sz. szelvények között van életvédelmi kerítés.

2.3.4. Helyhez kötött jelzők felállítási helye, jelölése, rendeltetése

Kezdőpont felől			végpont felől		
Jelölés	Szelvény-szám	Rendeltetése	Jelölése	Szelvény-szám	Rendeltetése
A	jobb vágány 742+66	Biztosított fény bejárati jelző	D	jobb vágány 762+60	Biztosított fény bejárati jelző.
B	bal vágány 742+66	Biztosított fény bejárati jelző	E	bal vágány 762+60	Biztosított fény bejárati jelző
C	Békés felől a 7+00	Biztosított fény bejárati jelző	V1	756+59	Biztosított fény kijárati
K1	749+03	Biztosított fény kijárati	V2	756+57	Biztosított fény kijárati
K2	748+64	Biztosított fény kijárati	V3	756+57	Biztosított fény kijárati
K3	748+89	Biztosított fény kijárati	V4	756+97	Biztosított fény kijárati
K4	749+30	Biztosított fény kijárati			

Tolatásjelzők

Kezdőpont felől: E2, B4, SR68, SR62

Végpont felől: B13, B3, E1

A SR62 tolatásjelző biztosított, árbócos tolatásjelző. Valamennyi további tolatásjelző törpe tolatásjelző.

Egyéb, helyhez kötött jelzők

Kihajtható csak villamos mozdonyokra vonatkozó jelzőeszközök:

Helye	Figyelmeztető jelző		Leeresztett áramszedővel bejárando pályaszakasz eleje-, vége jelző	
	Oszlopszám	Szelvénytyszám	Oszlopszám	Szelvénytyszám
kezdőpont jobb	O7402	740+06	07408A	742+18
kezdőpont bal	07401A	740+04	07407A	742+18
végpont jobb	07618A	764+82	07612A	763+17
végpont bal	07617A	767+82	07611A	763+17

Állomási egyéb jelzők:

Kezdőpont felől:

Megnevezés	Szelvénytyszám	Helye
Üzemben lévő villamosmozdonyokkal nem járható pályaszakasz eleje jelző	4+67	Hidasháti Mg. Kft. Sajátcélu vasúti pályahálózatán
Üzemben lévő villamosmozdonyokkal nem járható pályaszakasz eleje jelző	5+51	Békési kihúzó vágány mellett
Tolatási határjelző	5+50	129.sz. Békési vonal
Tolatási határjelző	743+85	Jobb és bal vágány mellett az állomás felé
Megállás helye-jelző	10+90	Hidasháti Zrt. sajátcélu vasúti pálya
Megállj-jelző	5+91	129.sz. Békési vonal

Végpont felől:

Megnevezés	Szelvénytyszám	Helye
Üzemben lévő villamosmozdonyokkal nem járható pályaszakasz eleje jelző	757+50	I.sz. vágány mellett
Tolatási határjelző	762+12	Jobb és bal vágány mellett az állomás felé
Vágányzáró-jelző	4+03	V. vágány

Figyelmeztető jelek

Kezdőpont felől:

Megnevezés	Szelvény-szám	Helye
Úrszelvénybe nyúló létesítményre figyelmeztető jel:	749+81	„A” és „B” peron eleje

Végpont felől:

Megnevezés	Szelvény-szám	Helye
Úrszelvénybe nyúló létesítményre figyelmeztető jel:	752+31	„A” és „B” peron vége

Hordozható jelzőeszközök:

Forgalmi iroda:

- 1 db nappali vonatindító jelzőeszköz,
- 1 db fehér fényű kézi jelzőlámpa, melynek fehér fénye zöld színűre változtatható
- 1 db jelzőzászló
- 4 db piros színű jelzőtárcsa (közúti „Megállj!” jelzés adásához)

Raktár:

- 2 db piros fényű jelzőlámpa
- 2 db vállmagasságú állvány
- 4 db kitűzhető Megállj jelző előjelző
- 2 db kitűzhető Megállj jelző
- 2 db Figyelmeztető-jelző
- 2 db Leeresztett áramszedővel bejárando pályaszakasz eleje jelző
- 2 db Leeresztett áramszedővel bejárando pályaszakasz vége jelző
- 2 db Üzemben lévő villamos mozdonyokkal nem járható pályaszakasz eleje jelző

2.3.5. A váltókra vonatkozó adatok. Váltófűtő-berendezéssel ellátott váltók. A 40 km/h sebességnél nagyobb sebességgel járható váltók, váltókapcsolatok és az azokon alkalmazható sebesség

Váltó											
Szám	Szabványos állás	Biztosított	Állítási módja		Zárszerkezet típusa			Lezárható	Biztonsági betét	Állandóan zárva tartott	Váltófűtés
			Villamos	Helyszíni	Kampózá	Zárnyelv	Spherolock				
2	E (B)	X	X				X	X	E, K		X
4	E (B)	X	X				X	X	EK		X
6	E (B)	X	X				X	X	EK		X
8	E (J)	X	X				X	X	EK		X
10	K (B)	X	X				X	X	EK		X

12	K (J)	X	X				X	X	EK		X
1	E (B)	X	X				X	X	EK		X
3	E (B)	X	X				X	X	EK		X
5	E (J)	X	X				X	X	EK		X
7	E (J)	X	X				X	X	EK		X
9	E (J)	X	X				X	X	EK		X
11	E (B)	X	X				X	X	EK		X
13	E (J)	X	X				X	X	EK		X

- E: egyenes irány
- K: kitérő irány
- (B): ELEKTRA2 bal állás
- (J): ELEKTRA2 jobb állás

40 km/h sebességnél nagyobb sebességű váltók, váltókapcsolatok:

2-4 120 km/h

5-7 120 km/h

Valamennyi váltó központi állítású, amelyek váltójelző nélküliek.

Az állomás valamennyi váltója fűthető. A váltófűtés visszajelzése MÁV Zrt. TIG TTEBO. Erősáramú Főnökség Szeged, Alállomási Szakasz Békéscsaba FET diszpécserhez van bekötve. Váltófűtési hiba esetén az FET diszpécser köteles értesíteni forgalomirányító a hiba kezdetéről és a helyreállítás után, a végéről is, a váltó pontos megjelölésével. A forgalomirányító a vett közleményeket köteles a Hibaelőjegyzési könyvben előjegyezni.

2.3.6. Helyhez kötött védelmi berendezések (vágányzáró sorompók, kisiklasztó saruk), vágányzáró szerkezetek (földkúp, ütközőbak) felsorolása, helye, valamint függősege

Védelmi berendezések:

Jele	Szelvény-szám	Szerkezeti függés	Megjegyzés
KS1	756+57	13. sz. váltó	V. sz. vágány biztonsági határjelzőjén belül. Elektra2 biztosítóberendezés kezelő felületéről állítható, távvezérelt üzemmódban Békéscsabáról, helyi üzemmódban Muronyból.

Vágányzáró szerkezetek:

Helye	Szelvényszám	Vágányzáró szerkezet	Megjegyzés
V.	4+03	földkúp	Rakodó vágány

2.3.7. Eszközök, kulcsok tárolás helye

Biztonsági betét váltónként 2 db, összesen 26 db. Tárolási helye műszaki raktár, zárt szekrényben.

Murony állomáson 12 db (1-12-ig sorszámozva) kulccsal lezárható kocsifogó alátét áll rendelkezésre. A kulccsal lezárható kocsifogó alátétek közül 8 darab Murony állomás megfutamodás elleni biztosításra szolgáló eszköz, ezen lezárható kocsifogó alátétek, azok lakatjai és lakatkulcsai tárolási helye számozás lakattal ellátott kültéri tároló láda. A számozás kódja a forgalomirányító birtokában van.

A kulccsal lezárható kocsifogó alátétek pótkulcsai **külön borítékban találhatóak.**

További 4 darab kulccsal lezárható kocsifogó alátét a műszaki raktárban található Békés állomáson lévő járművek megfutamodás elleni biztosításához, ezekből a lezárható kocsifogók közül kell a szükséges mennyiséget felhasználni.

Az állomáson 2 db páros féksaru van rendszeresítve. Tárolási helyük a műszaki raktár.

2.3.8. Űrszelvénybe nyúló műtárgyak felsorolása

Az „A” és „B” peron a 749+81 – 752+31.sz. szelvényig.

A 750+29.sz. szelvényben az „A” és „B” peron oldalában a szolgálati átjáróban lévő lépcsők.

2.3.9. Villamos felsővezetéki rendszer jellemzői, állomási kapcsolókert, kapcsolási helyek, szakaszolók (kézi, távvezérelt) elhelyezése, valamint hordozható csak villamos a mozdonyokra vonatkozó jelzők, földelő rudak tárolási helye és darabszáma. Villamos mozdonyal csak részben járható vágányok hossza, iránya

A Szajol – Békéscsaba – Lökösháza vasútvonal, villamos vontatásra kiépített vasúti fővonal. Murony állomás vasúti felsővezetéki berendezéseit üzemszerűen a békéscsabai villamos alállomás táplálja, egyfázisú, 50Hz ipari frekvenciájú, 25kV feszültségű váltakozó árammal.

Az állomás felsővezetéki hosszláncai, azok megfogása szerint egyrészt egyedi tartóoszlopokra szerelt, másrészt csoportos felerősítéssel szerelt (keretállásos) rendszerben épültek.

Az állomás teljes területén az áramszedővel érintkező munkavezeték magassága a sínkoronaszint felett 6,00 méter. Az állomás mindkét végén, a jobb és bal vágányokban egyaránt, az állomási és nyíltvonalis felsővezeték rendszer egymástól való mechanikai és villamos elválasztását légszigeteléses rendszerű, állomás előtti szakaszolások biztosítják. Az állomás előtti szakaszolásokat a vonal felől a bejárat jelző, az állomás felől a tolatási határjelző fedezi. Az állomási hosszláncok a nyíltvonalis hosszláncokról leágazó megkerülő vezetékek, és szakaszolók útján kapnak táplálást. A megkerülő vezetékek tehát az egymást követő nyíltvonalis felsővezeték hálózat áramellátására használatos vezetékek, melyek az állomási áramköröket áthidalják, és azokat leágazások útján (állomási kapcsolókert) táplálják.

Állomási kapcsolókert:

Az állomási kapcsolókertet a felvételi épület kezdőpont felőli oldalán, a 749+94 sz. szelvényben alakították ki. A kapcsolókerti szakaszolók RTM-TM típusú motoros szakaszolóhajtással vannak felszerelve.

A kapcsolókert-, valamint a hajtásszekrények kulcsai a forgalmi iroda kulcsszekrényében vannak elzárva. Ugyancsak itt található az állomási segédüzemi oszloptranszformátor állomások (3db – lásd később) kézi működtetésű szakaszolóihoz rendszeresített lakatok kulcsai. A kulcsszekrény kulcsa a forgalmi irodában található.

A kapcsolókerti szakaszolók két csoportra oszthatók: főáramköri, vagy soros szakaszolók, és az állomási áramköri szakaszolók. A főáramköri szakaszolók a nyíltvonalis hosszláncokhoz csatlakozó megkerülő vezetékeket kötik össze a kapcsoló állvány gyűjtősinjén keresztül. A jobb és bal vágányok áramköreinek összekapcsolására (párhuzamos kapcsolás) az összekötő szakaszolók szolgálnak.

Kapcsolás:

Az állomáson Felsővezetéki Energia Távkezelő – (FET) – rendszerbe integrált, távvezérlést lehetővé tevő berendezés működik. Az állomás valamennyi felsővezetéki szakaszolóját a békéscsabai FET diszpécser távvezérelve kapcsolja.

A távkezelő készülék használhatatlansága, vagy egyéb előre nem látott ok miatt, a FET diszpécser rendelkezik a forgalomirányítónak, a kapcsolókertben lehetőség van a szakaszolók nyomógombbal történő működtetésére is. Ha a nyomógomb bármely ok miatt nem működik a vezérlő készülék kismegszakítóval történő áramtalanítása után, működtető karral kell a szakaszolókat kezelni.

Ha az állomáson jelenlétes teljesít szolgálatot, akkor szükség esetén igénybe vehető a Békéscsaba forgalomirányító rendelkezésére, a kapcsolókertben a szakaszolók nyomógombbal történő működtetésére. Ha a nyomógomb bármely ok miatt nem működik a vezérlő készülék kismegszakítóval történő áramtalanítása után, működtető karral történő működtetéssel kell a szakaszolókat kezelni.

A forgalomirányító köteles a Villamos üzemnaplóba előjegyezni valamennyi személyzetnélküli állomáson végrehajtott kapcsolást, attól függetlenül, hogy részt vett-e a kapcsolási folyamatban.

A berendezés kezelése során az E.102 sz. Utasítás ide vonatkozó előírásait, valamint a Kezelési Szabályzat rendelkezéseit maradéktalanul be kell tartani!

Állomási áramkörök:

Az állomási hosszlánc rendszer két állomási áramkörre van osztva:

- "Áb" (Állomás bal) áramkör: Az III. ; IV. sz. vágányok, ill. a békési kihúzó vágány fölött lévő villamos felsővezetéki hosszláncok.
- "Áj" (Állomás jobb) áramkör: A I. ; II. sz. vágányok, ill. az iparvágány (Hidasháti Zrt. sajátcélú vasúti pályahálózat) fölött lévő villamos felsővezetéki hosszláncok.

A II. és III. sz. vágányok között kiépült ún. átszelési hosszláncokban az áramköri elválasztást a munkavezetékbe épített szakaszszigetelők és a tartósodronyba épített válaszszigetelők biztosítják. A szakaszszigetelő feladata tehát az áramkörök villamos elválasztása úgy, hogy az áramszedő akadálytalanul áthaladhasson rajta.

Állomási szakaszolók:

Jele	Megnevezés e	Működtetése	Szabványos állása	Helye
Ü1	Üzemi	Kézi működtetésű	Bekapcsolt, lakattal lezárt	742+83.sz. szelvény bal vágány (07409A oszlop)
Ü2	Üzemi	Kézi működtetésű	Bekapcsolt, lakattal lezárt	742+83sz. szelvény jobb vágány (07410A oszlop)
Ü3	Üzemi	Kézi működtetésű	Bekapcsolt, lakattal lezárt	762+52.sz. szelvény bal vágány (07609A oszlop)
Ü4	Üzemi	Kézi működtetésű	Bekapcsolt, lakattal lezárt	762+52sz. szelvény jobb vágány (07610A oszlop)
Áj	Állomás jobb	Távvezérelt működtetésű	Bekapcsolt	Kapcsolókert
Áb	Állomás bal	Távvezérelt működtetésű	Bekapcsolt	Kapcsolókert
Öj	Összekötő jobb	Távvezérelt működtetésű	Bekapcsolt	Kapcsolókert
Öb	Összekötő bal	Távvezérelt működtetésű	Bekapcsolt	Kapcsolókert
Bpj	Budapest jobb	Távvezérelt működtetésű	Bekapcsolt	Kapcsolókert
Bpb	Budapest bal	Távvezérelt működtetésű	Bekapcsolt	Kapcsolókert

Jele	Megnevezés e	Működtetése	Szabványos állása	Helye
Lhj	Lökősháza jobb	Távvezérelt működtetésű	Bekapcsolt	Kapcsolókert
Lhb	Lökősháza bal	Távvezérelt működtetésű	Bekapcsolt	Kapcsolókert
STR1	Segédüzemi transzformátor 1	Kézi működtetésű	Fűtési idénytől függő ki vagy bekapcsolt, lezárt	747+69sz. szelvény, (07438 oszlop)
STR2	Segédüzemi transzformátor 2	Kézi működtetésű	Bekapcsolt, lezárt	750+40sz. szelvény, (07502A oszlop)
STR3	Segédüzemi transzformátor 3	Kézi működtetésű	Fűtési idénytől függő ki vagy bekapcsolt, lezárt	759+06 szelvény, jobb vágány (07531A jelű oszlop)

Földelő rudak tárolási helye:

A kapcsolókertben van elhelyezve 4 db 25kV-os kültéri földelőrúd.

Nem villamosított vágány:

Az állomás V. sz. rakodóvágánya vágánya felett villamos felsővezeték nem került kiépítésre.

Részben villamosított vágányok:

Békési kihúzó vágány villamos mozdonyal járható hossza a 12. sz. váltótól a kitűzött „Üzemben lévő villamosmozdonyokkal nem járható pályaszakasz eleje” (5+51) jelzőig: 551 méter.

Hidasháti Zrt. sajátcélú vasúti pályahálózat villamos mozdonyal járható hossza a 10. sz. váltótól a kitűzött „Üzemben lévő villamosmozdonyokkal nem járható pályaszakasz eleje” (4+67) jelzőig: 467 méter.

Murony állomás villamos felsővezeteki berendezéseinek üzemirányítását, a békéscsabai villamos állomás szolgálatos FET diszpécser végzi.

A felsővezeték közelében végzett rakodások alkalmával minden esetben biztosítani kell az E.101.sz. utasításban meghatározott megközelítési távolságot.

2.3.10. Világítási körzetek és azok kapcsolásának módja

Állomás térvilágítási körzetei:

A forgalmi irodában elhelyezett kapcsolótáblán az alábbi kapcsolási körzetek vannak:

- Aluljáró: a gyalogos aluljáróban elhelyezett lámpatestek világítása
- Peron „1”: az I-II. sz. vágány közötti szigetperont világítja
- Peron „2”: az III-IV. sz. vágány közötti szigetperont világítja
- Vonatmegfigyelő: a felvételi épület oldalára felszerelt 2 db lámpatest, ami a közlekedő vonatokat világítja meg
- Állomásnév felirat: a felvételi épület oldalára felszerelt állomásnév táblát világítja meg
- Kezdőpont felé: SR2, SR2-SR6 és SR6 sz. fénysorompókat és a közöttük lévő területet világítja meg
- Végpont felé: 1-3, 5-7 és 9-11-13 sz. váltók és a közöttük lévő területet világítja meg
- Rakodó: V. sz. rakodóvágány melletti területet világítja meg
- Békési kiágazás: SR4-SR6 fénysorompók közötti területet világítja meg
- Járda világítás: a felvételi épülettől az SR6 fénysorompó irányába az utasok közlekedésére kijelölt járdát világítja meg.

Az állomás térvilágítási körzetei helyben alkonyatkapcsolóval vagy kézi kapcsolással működtethetők, távvezérléssel nem kapcsolhatók.

2.3.12. Elsősegélynyújtásnál figyelembe vehető és használható eszközök tárolási helye

A forgalmi irodában van elhelyezve elsősegélynyújtáshoz 1db sebkötöző csomag.

2.3.13. Az egyes szolgálati helyeken (helyiségekben) a forgalmi szolgálat ellátásához szükséges utasítások, szabályzatok, segédkönyvek, VU-k, rendeletek elérhetősége

Az alábbi utasítások találhatóak kinyomtatott formában, a forgalmi irodában:

- F.1. sz. Jelzési Utasítás
- F.2. sz. Forgalmi Utasítás
- F.2. sz. Forgalmi Utasítás Függelékei
- E.2. sz. Fékutasítás
- E.101. sz. Általános utasítás a MÁV Zrt. villamos vonalainak üzemére (csak villamosított vonalakon)
- E.102. sz. Utasítás a felsővezetékes villamos üzemi munka végzésére (csak villamosított vonalakon)
- Jelen Végrehajtási Utasítás és mellékletei.

Murony állomáson elektronikus formában a Pályavasúti portál nem elérhető.

2.3.14. Általános segélyhívó, polgárőrség, vagyonőrök, fegyveres biztonsági őrök, önkormányzat, továbbá a szolgálati helyen jelen lévő és vasúti tevékenységet végző vasúti társaságok és külső vállalkozások címe, telefonszáma

Védelmi szervezetek, intézmények, valamint a szolgálati helyeken jelen lévő vasúti és egyéb vállalkozói tevékenységet végző társaságok, vállalkozások		
Megnevezése	Címe	Telefonszáma
Segélyhívó		112
Békés megyei Önkormányzati Hivatal.	Békéscsaba, Derkovits sor 2.	66/441-141
Polgármesteri Hivatal	Murony, Földvári u. 1. sz.	66/427-369
Megyei Tisztiorvosi Szolgálat	Békéscsaba, Gyulai út 61.	66/540-690, 66/322-622
Megyei Főügyészség	Gyula, Városház u. 6–8.	66/620–000, 66/463– 733
Határőr igazgatóság	Orosháza, Gyopárosi út 1.	68/312-622, 68/312- 030
Vám- és Pénzügyőrség	Békéscsaba Dr. Becsey Oszkár utca 5	66/323-455
Katasztrófavédelmi Igazgatóság	Békéscsaba, Kazinczy u. 9.	66/549-470,
Vasútőrség	Szeged, Kossuth L. sgt. 127.	06/15-48, 30/922-65-34
Városi Polgárőrség	Murony, Földvári u. 1. sz.	66/427-369
Növényegészségügy	Békéscsaba, Szarvasi út 85.	66/323-977
Környezetvédelmi Felügyelőség	Szeged, Felső Tiszapart 17.	62/553-033

2.3.15. Az állomáshoz tartozó iparvágányok, sajátcélú vasúti pályahálózatok felsorolása, a kiszolgálás módja

Ipar, sajátcélú vasúti pályahálózat	kiszolgálás módja
Hidasháti Mezőgazdasági Zrt. sajátcélú vasúti pályahálózat	tolatás Kiszolgáláshoz szükséges minimális létszám: 1 fő vonali tolatásvezető és 1 fő vonali kocsirendező

2.3.16. Az állomásbejárásra, körzetbejárásra kötelezettek felsorolása és a tevékenység végrehajtásának helyi szabályozása

Az F.2. sz. Forgalmi Utasítás szerint, ha van jelenlétes az állomásbejárást, a tolatás vezetője a körzetbejárást, a forgalomirányító utasítására végzi el. Az állomásbejárás megtörténtéről és annak eredményéről a forgalomirányítót értesíteni kell. Az állomásbejárást a szolgálatfelvelet követő 120 percen belül kell megtartani és annak eredményét (pl. hiányosságot nem állapítottam meg, vagy hiányosságot találtam stb.) elő kell jegyezni a forgalomirányító és a Murony állomás Fejrovas előjegyzési naplójába.

A tolatás vezetőjének körzetbejárásra vonatkozó előírásai a 6.3. sz. pontban került le szabályozásra.

2.3.17. Szolgáltatátadás-átvétel helyi szabályozása

Folytatólagos szolgálat esetén a jelenlétesek szolgáltatátadása az elrendelt időpontban személyesen történik, akkor írásban és szóban kell elvégezni. Nem folytatólagos szolgálat esetén a Fejrovas előjegyzési naplóban kell előjegyezni a szolgálat megkezdésének és befejezésének időpontját.

2.3.18. A váltók használhatóságának ellenőrzése szolgálat átvételkor és ellenőrzések alkalmával

Ha az állomáson jelenlétes teljesít szolgálatot, szolgálatának átvételekor a biztosítóberendezés Lupe képeinek kiértékelésével, állomásbejárása során, a helyszínen rátekintéssel kell a váltó használhatóságáról meggyőződni.

2.3.19. A berendezés használhatatlansága esetén a vágányút beállításához szükséges idők meghatározása vágányutanként

A vágányút beállításához szükséges idő vágány utanként egységesen 2 perc.

Berendezés használhatatlansága esetén a vágányút beállításához szükséges idő vágányutanként percben:

Vágányra/ vágányról	I.	II.	III.	IV.
bejárat/kijárat Mezőberény felé/felől jobb vágányról/ra	15	15	-	-
bejárat/kijárat Mezőberény felé/felől bal vágányról/ra	15	15	15	15
bejárat/kijárat Békéscsaba felé/felől jobb vágányról/ra	40	40	40	40
bejárat/kijárat Békéscsaba felé/felől jobb vágányról/ra	40	40	40	40
bejárat/kijárat Békés felé/felől	-	-	-	15

Távolbalátás korlátozottsága esetén, ha vágánybejárás válik szükségessé, akkor a berendezés használhatatlansága esetén meghatározott vágányút beállítási idő +15 perccel megnövelt értékét kell figyelembe venni.

2.3.20. A jelenlétes vágányút áttekintési kötelezettségének, szükség esetén a tényleges bejárás szabályozása

Távvezérelt üzemmódban, helyi üzemmódban jól működő biztosítóberendezés esetén a jelenlétesnek a vágányutat áttekinteni nem kell.

Amennyiben a berendezés meghibásodása, rakszelvényen (Rk t3b, Rk t3c típusú) túléró küldemény továbbítása vagy az F.2. sz. Forgalmi Utasítás értelmében helyszíni vágányút ellenőrzést kell tartani, a vágány áttekintését a forgalomirányító köteles a jelenlétesrel. Amennyiben vágány áttekintése bármely ok miatt nem lehetséges, a vágány bejárását az alábbiak szerint kell elvégezni:

A bejárást a jelenlétes köteles elvégezni, a helyzetnek megfelelően a felvételi épület előtti átjáró vonalától a 2 - 12. sz. váltóig, vagy 1 - 13 sz. váltóig.

A vágányút ellenőrzés megtartását, annak eredményét a jelenlétes köteles jelenteni az utasítást adó hangszórós távbeszélőn a forgalomirányítónak, majd a forgalmi irodába történő visszaérkezés után a Fejrovtos előjegyzési naplóban előjegyezni.

2.3.22. A jelenlétes általi váltóellenőrzés megtartásának szabályozása villamos úton központból állított váltóknál a berendezés meghibásodása esetén

Jelen Végrehajtási Utasítás 13.5. sz. pontjában foglaltak szerint kell eljárni.

Ha egy váltót biztonsági betéttel kell lezárni, szolgálatonként egyszer a váltó használhatóságát a jelenlétesnek ellenőriznie kell, amelynek tényét a Fejrovtos előjegyzési naplóban elő kell jegyeznie és jelentenie kell a forgalomirányító részére.

2.3.23. Állomási útátjárók

Szelvény-szám	Sorompó jelölése	Biztosítás módja	Keresztezett közút	Visszajelentés helye
743+72	SR2	Fény- és félsorompó	Gyógyszertári (Kamuti)	Forgalomirányító/ Murony
5+99	SR4	fénysorompó	Kamuti	Forgalomirányító/ Murony
747+84	SR6	Fény- és félsorompó	Földvári	Forgalomirányító/ Murony

2.3.25. Mozdonyok körüljárására kijelölt vágányok

Mozdonyok körüljárására valamennyi vágány felhasználható. Amennyiben a körüljárás olyan vágányon történik, mely mellett utasok tartózkodnak, akkor őket a forgalomirányító köteles az utasítást adó hangrendszeren értesíteni a tolatásról.

2.3.26. Járműkapcsolás esetén a rögzítősaruk használatának tilalmára vonatkozó előírások

Az F.2. sz. Forgalmi Utasításban felsoroltakon túlmenően nem szabad rögzítősarut alkalmazni az emelt peron melletti sínszálakon.

2.3.27. Az állomás (szolgálati hely) vágányainak rendkívüli küldemények továbbítása szempontjából történő csoportba sorolására vonatkozó előírások

Vágányszáma	Csoportjuk
I.	„C”
II.	„F”
III.	„F”
IV.	„F”
V.	„F”

2.3.28. Tengelytúlterhelt járművek esetén az állomás (szolgálati hely) mellékvágányaira vonatkozó korlátozások

Vágány	22,5 t	Megjegyzés
V.	20 km/h	

2.3.29. A gyalogosok közlekedésére és a szolgálati helyek megközelítésére szolgáló közlekedési útvonalak kijelölése, erre a célra a kerékpár használatának lehetősége. Kézikocsik, targoncák és egyéb közúti járművek közlekedési útvonalainak kijelölése, a vágányokon való áthaladásuk engedélyezésének módja, valamint az életvédelmi kerítésen — szolgálati célú közlekedés érdekében — létesített zárható átjáró használatának feltételei

Valamennyi szolgálati hely a felvételi épületben van.

Szolgálati hely megközelítése:

- Közúti járművel érkezők a felvételi épület mögött lévő közúton
- Vasúti járművel érkezők az aluljárón keresztül

A vágányok között kerékpárral közlekedni bármilyen célból tilos!

Az utasperonok az utasok általi megközelítése:

- „A” peron (I. - II. sz. vágányok) az váróteremből kijárat a vágányok felé, majd szemben az aluljárón keresztül. A fogyatékkal élő- és csökkent mozgásképességűek a váróteremmel szemben lévő rámpán keresztül.
- „B” peron (III. - IV. sz. vágányok) az utascsarnokból kijárat a vágányok felé, majd szemben az aluljárón keresztül. A fogyatékkal élő- és csökkent mozgásképességűek a váróteremmel szemben lévő rámpán keresztül.

A forgalmi személyzet a forgalmi irodával szemben létesített üzemi átjárón át tudja az utas peronokat megközelíteni.

Az üzemi átjáró ajtaját állandóan zárva kell tartani, kulcs a forgalmi irodában lévő kulcsszekrényben van elhelyezve.

Az üzemi átjáró használatának feltételei:

A peronok megközelíthetőségének érdekében létesített üzemi átjáróhoz vezető görgős ajtót a nap minden szakában lezárva kell tartani!

2.3.30. Az állomási rakodóvágányok és a hozzájuk tartozó rakodóterületek kijelölése

Az állomási rakodóvágányok:

Állomási rakodó vágány: V. vágány, hossza 338 méter.

V. vágány végén földkúp van.

Az állomásra vonatkozó gépi rakodási engedélyeket valamint a rakterületek használatbavételének engedélyét a Pályavasúti Területi Igazgatóság adja ki. A rakodó berendezések üzemeltetői engedélyének és felelősségvállalási nyilatkozatának meglétéért az illetékes vasúti társaságok a felelősek. Az ellenőrzésre kötelezett ellenőrzései során jogosult a szükséges engedélyek meglétét ellenőrizni.

Vasúti járművek kezelését (kirakás, berakás, rakományigazítás, járművön végzett javítás) elsősorban azon a vágányon kell végezni, amely felett felsővezeték nincs.

A tolatási technológiához szükséges minimális létszám 1 fő vonali tolatásvezető.

Szolgálati helyek vázlatos helyszínrajzai

CSÁRDASZÁLLÁS állomás vázlatos helyszínrajza

Készítette: Nagy Béla László állomásfőnök
Készült: 2017.11.29.

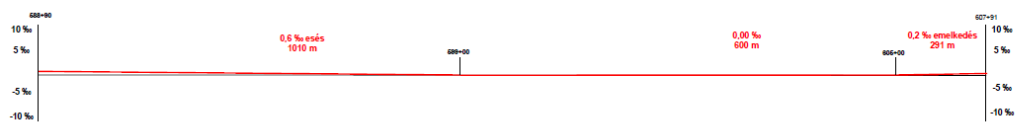
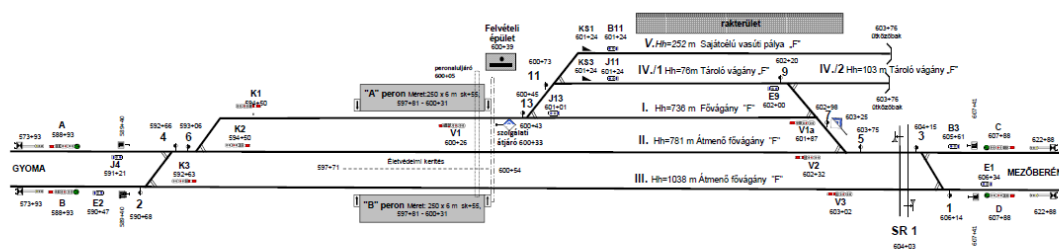

Mezőberény állomás vázlatos helyszínrajza

Készítette: Nagy Béla László forgalmi koordinátor
Készült: 2021.12.12.

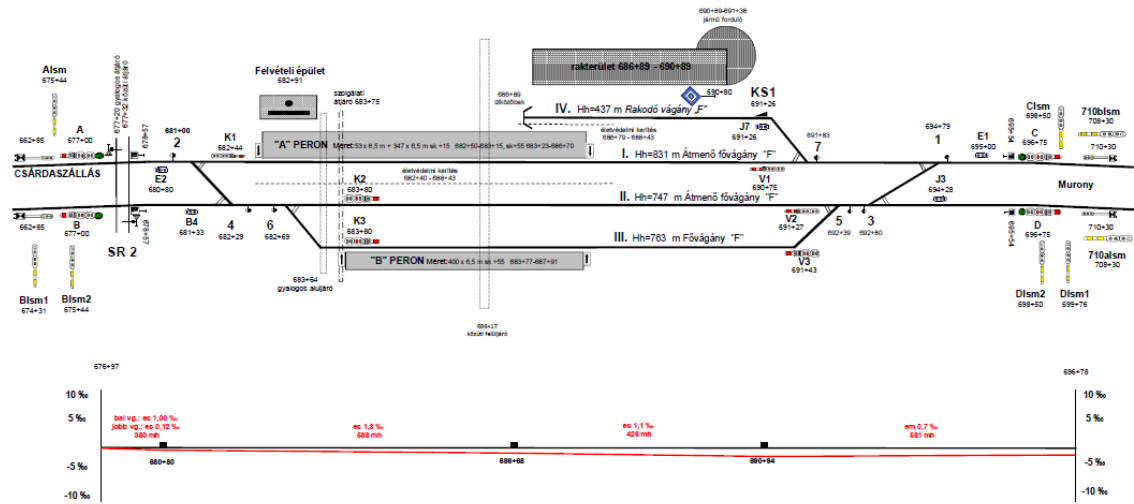

MURONY állomás vázlatos helyszínrajza

Készítette: Nagy Béla László forgalmi koordinátor
Készült: 2022.12.11.

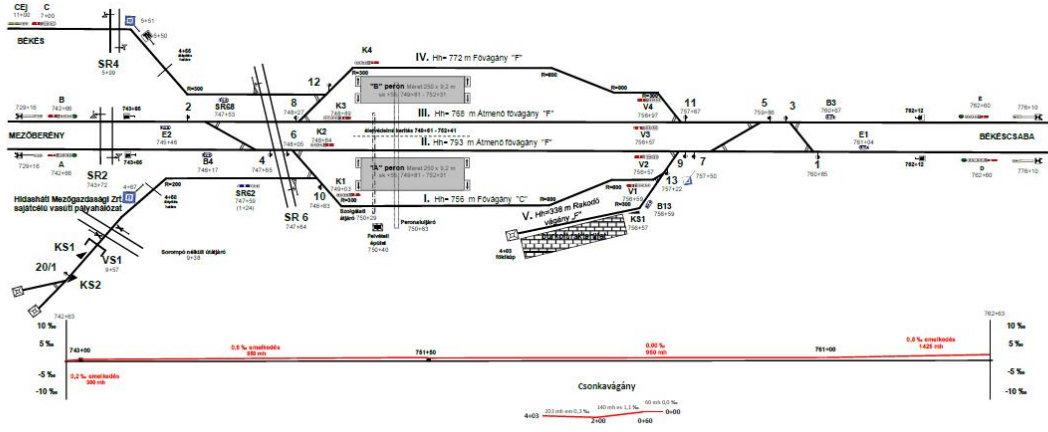

Szolgálati helyek villamos felsővezeték hálózatának kapcsolási rajzi

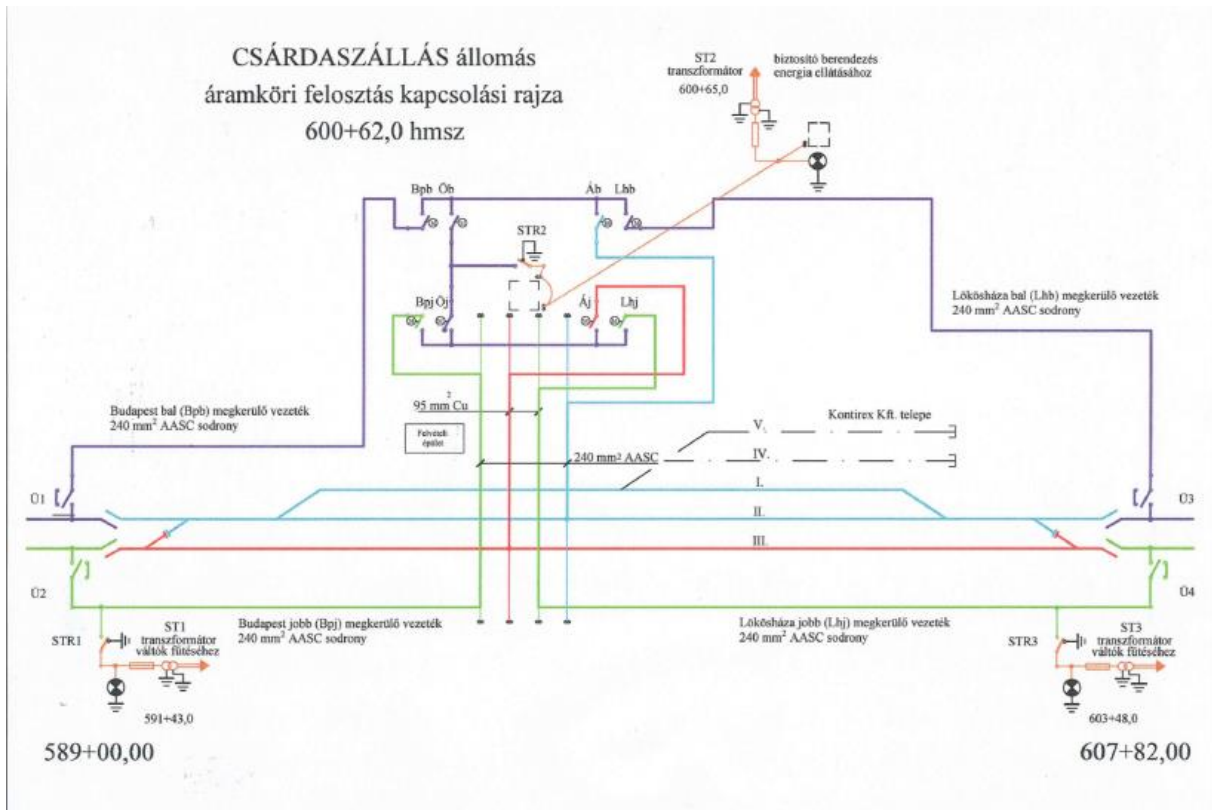

F.2. sz. Forgalmi Utasítás Függelékének 4.2.1. 2) pontja alapján

MEZŐBERÉNY állomás
 áramköri felosztás kapcsolási rajza
 682+58,8 hmsz

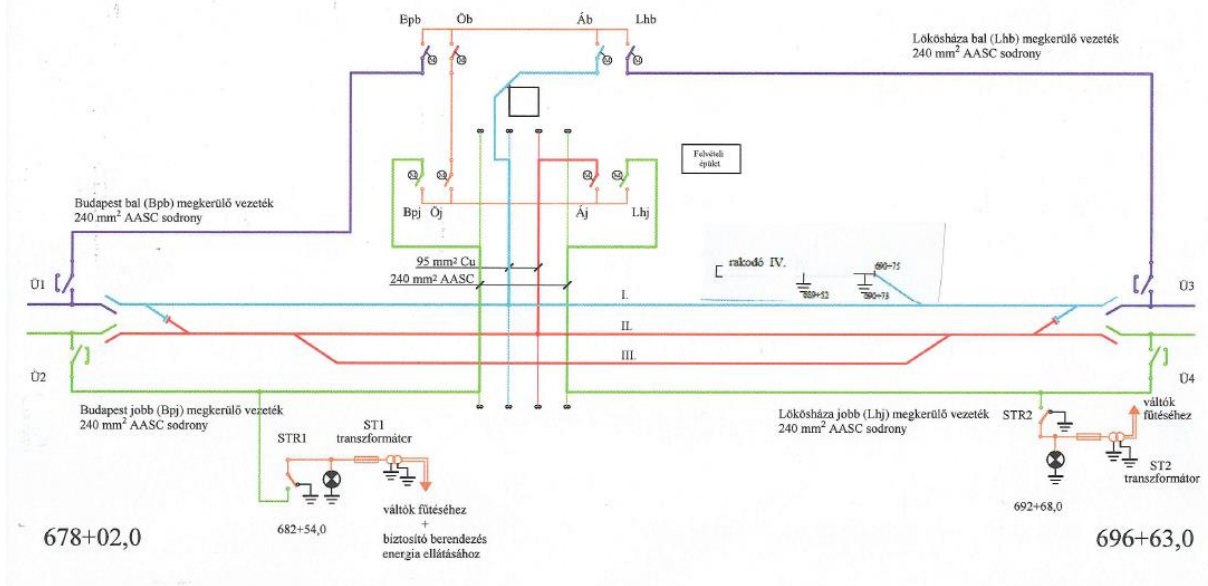

MURONY állomás
 áramköri felosztás kapcsolási rajza
 749+94,0 hmsz

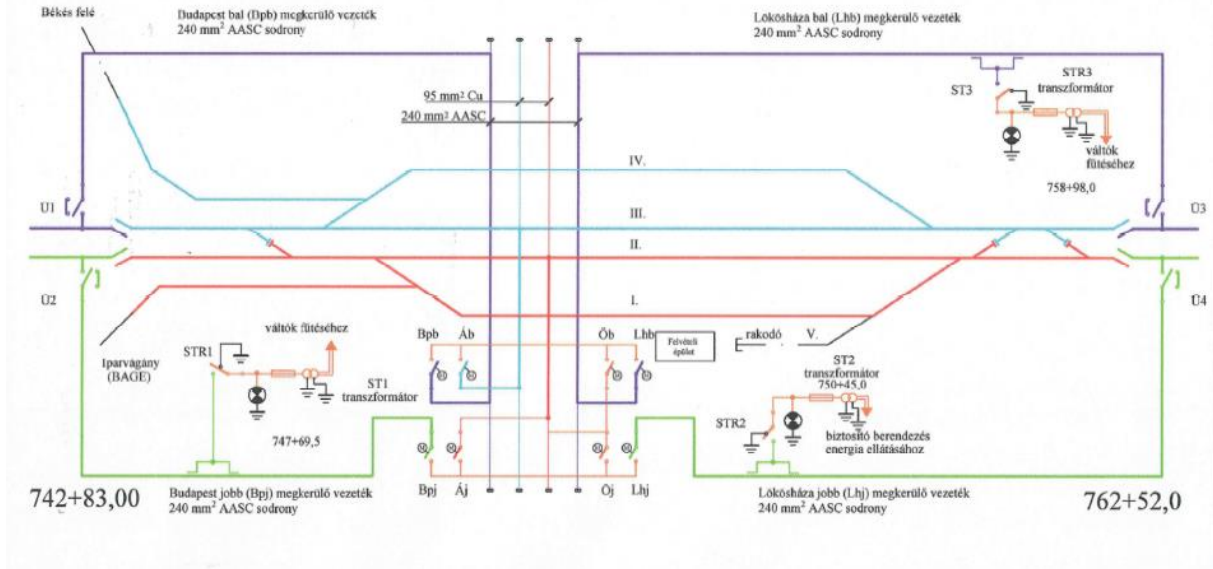

A biztosítóberendezés Kezelési Szabályzata